



Collection 2022-2023



www.whirlpool.ma

Whirlpool

SOMMAIRE

| | |
|-----------------------------|-----|
| Réfrigérateur / Congélateur | 10 |
| Lave-linge | 54 |
| Lavantes-séchante | 74 |
| Sèche-linge | 80 |
| Lave-vaisselle | 86 |
| Four | 102 |
| Plaques de cuisson | 122 |
| Plaques à induction | 138 |
| Hotte | 148 |
| Micro-onde | 154 |
| Cuisinière | 180 |
| Climatiseur | 186 |





INTUITION & SIMPLICITÉ D'UTILISATION

Chez **l'Entreprise**, nous comprenons les besoins de nos clients et savons que leur temps est précieux. Nous avons donc consacré plus d'un siècle de recherche afin de leur permettre de se concentrer sur les choses qui comptent vraiment.



PERFORMANCES AVANCÉES

l'Entreprise a consacré plus de 100 ans d'expérience à offrir la technologie la plus avancée. Notre technologie 6^{ème} Sens est une promesse puissante d'une expérience utilisateur supérieure pour ceux qui veulent atteindre la perfection, intuitivement.



CONCEPTION DE POINTE

Chez **l'Entreprise**, nous savons que nos consommateurs sont attirés par la beauté et désirent un look parfaitement coordonné. C'est pourquoi nous élaborons chaque détail pour définir les contours harmonieux et essentiels de tous les appareils.



1911 LÀ OÙ TOUT A COMMENCÉ

Lou et Emory Upton ont fondé la société Upton Machine à Benton Harbor, au Michigan, pour produire des essoreuses à moteur électrique.



1938 MACHINE À LAVER MOTORISÉE : UNE NOUVELLE ÈRE

La société fusionne avec la Nineteen Hundred Co., et en 1938, la première machine à laver motorisée voit le jour, faisant entrer l'**Entreprise** dans une nouvelle ère de gain de temps et de confort.



1958 UNE LIGNE DE PRODUITS ÉLABORÉE

Une gamme complète d'appareils sous la marque RCA-Whirlpool est lancée. L'**Entreprise** couvrait 12 types d'appareils disponibles en 150 modèles.



1966 LA RENAISSANCE

La marque RCA-Whirlpool devient Whirlpool, établissant ainsi la marque Whirlpool en tant que marque phare de la société.



1977 DIVERSIFIER LA LIGNE DE PRODUITS

L'amélioration des produits à usage résidentiel est restée une priorité importante pour l'**Entreprise** au cours des années 70. En 1977, la marque lance la première laveuse automatique avec commandes électroniques à semi-conducteurs et une gamme de quatre fours à micro-ondes.

1990 ENTRÉE DE l'Entreprise EN EUROPE

La marque Philips-Whirlpool est lancée en Europe. En 1993, Whirlpool est une marque autonome dans toutes les communications.



1998 PASSER AU VERT

La marque Whirlpool lance la laveuse Resource Saver®, la première laveuse à chargement par le dessus écoénergétique et économe en eau. L'appareil reçoit une qualification ENERGY STAR® et le sceau Good Housekeeping.



2002 LE 6^{ÈME} SENS

La technologie intuitive à base de capteurs de Whirlpool, 6^{ème} Sens, apparaît pour la première fois dans la communication de la marque, établissant son rôle en tant que technologie intelligente capable de «détecter, adapter et contrôler».



2012 à maintenant DESIGN & RÉCOMPENSES

La table de cuisson iXelium de la marque Whirlpool remporte le prestigieux iF Gold Design Award. Le iF Product Design Award est un concours international important qui couvre tous les domaines de la conception de produits et sert de plateforme pour les innovations liées au design.

De cette année, toutes les marques de Whirlpool reçoivent régulièrement des prix...





Découvrez le pouvoir de la technologie



CUISSON



FROID



VAISSELLE



LAVAGE

Performance

Fonctions de cuisson assistées et programmes automatiques pour des résultats parfaits.

L'espace idéal pour conserver tous vos aliments.

Profitez de la solution de nettoyage et de séchage ultime en seulement 1 heure.

Leader pour prendre soin des fibres des vêtements que vous aimez.

Utilisation intuitive

Profitez de l'interaction la plus intuitive pour une expérience utilisateur agréable.

La technologie 6^{ème} Sens permet de contrôler facilement votre réfrigérateur vous offrant l'expérience utilisateur la plus intuitive de tous les temps.

Le capteur intelligent 6^{ème} Sens détecte le niveau de saleté et régule la pression de l'eau en conséquence.

La technologie 6^{ème} Sens améliore les résultats de lavage et vous aide à effectuer des réglages automatiques aussi facilement que jamais.

Économie intelligente

Les cuisinières Whirlpool offrent une résistance plus longue et un nettoyage sans effort grâce aux finitions les plus durables.

La technologie 6^{ème} Sens garantit une fraîcheur maximale jusqu'à 4 fois plus longue, réduisant ainsi le gaspillage alimentaire.

Économisez jusqu'à 50% d'eau et de temps en utilisant uniquement ce dont vous avez besoin pour obtenir une vaisselle parfaitement propre.

Les capteurs intelligents 6^{ème} Sens adaptent les ressources en fonction de la taille et du type de charge, offrant jusqu'à 50% d'économie d'énergie, d'eau et de temps.

RÉFRIGÉRATEUR

POSE-LIBRE



La technologie 6^{ème} Sense est la puissance supplémentaire pour une conservation parfaite des aliments. Elle permet de conserver les aliments plus longtemps de la manière la plus naturelle qui soit.

La fraîcheur absolue est plus qu'une exigence, c'est notre mission. Une excellente conservation des aliments passe par d'excellentes performances et un design remarquable. Les nouveaux réfrigérateurs et congélateurs utilisent le meilleur de la technologie de Whirlpool pour stocker les aliments de manière intelligente et intuitive et les conserver comme personne d'autre ne le fait. Chaque détail est conçu pour offrir aux consommateurs la meilleure expérience de réfrigération possible, quel que soit le point de vue.

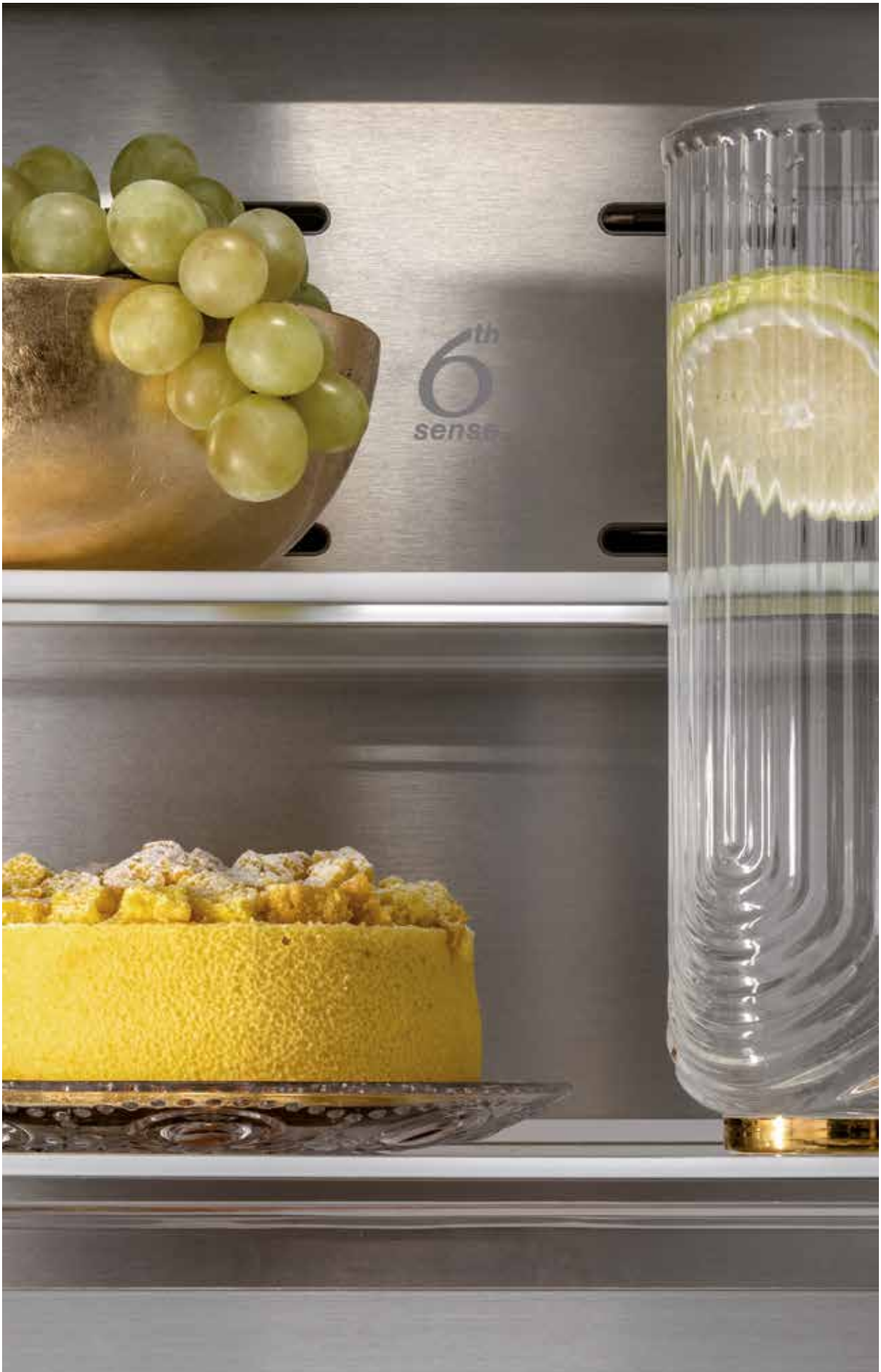

Réfrigérateur-congélateur 4 portes "Jupiter"

Obtenez 33% d'espace supplémentaire

grâce à l'Espace convertible¹



La technologie unique **6^{ème} Sense** est au cœur de la nouvelle gamme W Collection 4 portes : un ensemble de capteurs intelligents et de fonctionnalités intuitives créent un environnement optimal pour la conservation des aliments. Grâce à la technologie **6^{ème} Sense** et à ses fonctions de conservation avancées, le réfrigérateur-congélateur 4 portes Whirlpool aide les consommateurs à ranger les aliments en fonction de leurs besoins personnels, en garantissant toujours les meilleures conditions de conservation.



¹ Compte tenu de la capacité de l'espace convertible installé à 4°C



Total No Frost
Fini la corvée de dégivrage

La technologie **TotalNoFrost** garantit que la cavité est refroidie de manière homogène grâce à une circulation d'air constante ce qui évite la formation de givre dans le réfrigérateur et de la glace dans le congélateur.

En gardant une température constante dans toute la cavité du réfrigérateur, un environnement optimal est fourni pour les aliments, qui conserve leur fraîcheur dans le temps.



6^{ème} Sens PrecisionControl
Variations de température et d'humidité toujours sous contrôle

La technologie **6^{ème} Sens** détecte en permanence les variations de température et d'humidité dues à des causes extérieures (par exemple, l'ouverture des portes) et rétablit rapidement des conditions idéales pour une conservation optimale des aliments dans les deux cavités.

Compresseur Inverter

Il optimise la consommation d'énergie et réduit les fluctuations de température, ce qui améliore la conservation des aliments.

Caractéristiques principales



Total No Frost



Fast Freezing



6^{ème} Sens PrecisionControl



Space Management

Une expérience XXL dans la cuisine

COMPARTIMENT FLEXI FREEZE

Adaptable aux besoins personnels

Le spacieux compartiment FlexiFreeze s'adapte aux besoins personnels, permettant de sélectionner le niveau de température correct pour ce que vous stockez. Les consommateurs ont désormais la possibilité de définir l'une des 3 options de température pour conserver au mieux chaque type d'aliment : -7°C , -12°C ou -18°C .

Choisissez et réglez la température souhaitée



The diagram shows a vertical temperature scale with three levels: -7°C (SOFT FREEZE), -12°C (MILD FREEZE), and -18°C (DEEP FREEZE). To the right, a photo shows a cake on a sliding tray inside the freezer compartment.

-7°C
SOFT FREEZE
Pour une conservation quotidienne tout en fraîcheur de vos boissons

-12°C
MILD FREEZE
Gardez les glaces et les desserts prêts à servir

-18°C
DEEP FREEZE
Conservez la valeur nutritionnelle des aliments (viandes, poissons) plus longtemps

ACCÈS FACILE
Accès facile aux articles délicats ou plus petits
Grâce aux deux plateaux de congélation coulissants, il est plus facile et plus sûr d'accéder à tous les articles plus petits et plus délicats : un stockage intelligent pour manger des aliments plus frais et nutritifs. Les deux plateaux coulissants sont situés en haut du congélateur.

CONGÉLATION RAPIDE
Meilleure conservation
Plus besoin d'attendre que les aliments soient congelés : le processus de congélation s'accélère en appuyant simplement sur le bouton permettant une meilleure conservation des plats préférés des consommateurs.

GESTION DE L'ESPACE

Grande capacité, espace intérieur plus organisé

Avec ses 591 litres W Collection 4 Doors est un réfrigérateur spacieux, qui peut être adapté aux besoins individuels : étagères et compartiments réglables en température, généreux dans l'espace et très bien organisés pour ranger des supports encombrants et garder organisés les petits.

ZEN TECHNOLOGIE

Silence et performance

Le moteur *Inverter*, garantit un environnement calme et silencieux dans la cuisine.

DÉGIVRAGE INTELLIGENT

Économiser l'énergie

Les capteurs intelligents suivent la température dans le réfrigérateur et n'activent le mode de dégivrage qu'en cas de besoin.



JUSTE 69 CM DE PROFONDEUR POUR UNE CUISINE ESTHÉTIQUE

W Collection 4 Doors est un réfrigérateur très spacieux à l'intérieur, mais avec une profondeur standard à l'extérieur (seulement 69 cm). C'est la solution idéale pour s'intégrer parfaitement dans les meubles de cuisine standard. De plus, les matériaux haut de gamme et le design essentiel intemporel améliorent l'esthétique de chaque environnement domestique.

Combinés et Double portes XXL



Les nouveaux modèles **Combinés et Double portes de largeur 84cm** offrent une très grande capacité. Ils révèlent leur design et leur savoir-faire au premier coup d'œil. À l'intérieur, l'espace peut être réaménagé. Le capteur **6^{ème} Sens Control** détecte les variations de température dues à des causes externes (par exemple, l'ouverture de la porte) et rétablit rapidement la température idéale en activant le compresseur. Ce dernier est garanti 20 ans.



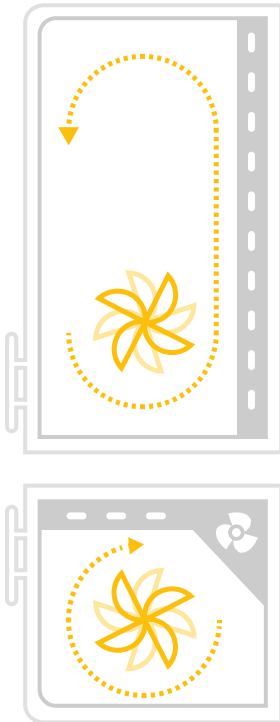

SYSTÈME DUAL NO FROST

Placez la nourriture et les légumes partout dans le frigo

Deux systèmes de refroidissement indépendants No Frost qui créent un environnement idéal sans gel pour la conservation des aliments, assurent la température et l'humidité idéales tout en évitant le mélange des odeurs. L'air ne circule jamais d'un intérieur vers un autre tout en conservant la température et l'humidité idéale pour les deux.

CONTRÔLE 6^{ème} SENS

Variations de température toujours sous contrôle

La technologie 6^{ème} Sens détecte en permanence les variations de température dues à l'extérieur (exemple ouverture de la porte) et rapidement régule la température idéale pour une conservation optimale des aliments dans le réfrigérateur et le congélateur.



Combiné W9 Dual No Frost

Placez les fruits et légumes partout dans votre réfrigérateur, le système Dual No Frost les garde au frais jusqu'à 15 jours

Whirlpool présente fièrement **DualNoFrost**, alimenté d'un double système de refroidissement, une percée dans la catégorie Combi 60. Les consommateurs peuvent placer des fruits et légumes n'importe où dans le réfrigérateur et ils restent frais jusqu'à **15 jours**.





SYSTÈME DUAL NO FROST

Placez les aliments et les légumes n'importe où dans le réfrigérateur

Deux systèmes de refroidissement indépendants No Frost créent un environnement sans gel idéal pour la conservation des aliments tout en maintenant la température et l'humidité idéales et en évitant le mélange des odeurs. L'air ne circule jamais d'un intérieur à un autre, ce qui assure la température et l'humidité idéales pour les deux.

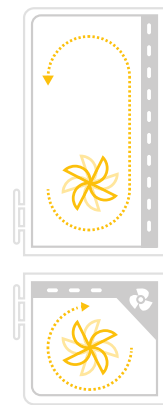

6^{ème} Sens PrecisionControl Température et humidité toujours sous contrôle

La technologie 6^{ème} Sens PrecisionControl détecte en permanence les variations de température et d'humidité dues à des causes extérieures (par exemple, l'ouverture des portes) et rétablit rapidement la température et l'humidité idéales pour une conservation optimale des aliments dans les deux cavités.

Compresseur Inverter

Il optimise la consommation d'énergie et réduit les fluctuations de température, ce qui améliore la conservation des aliments.

Caractéristiques principales



6^{ème} Sens PrecisionControl



Fresh Box 0°



Dual No Frost



Space Management

Technologies de pointe en matière de conservation des aliments

Placez des aliments frais et même non emballés n'importe où dans le réfrigérateur : Le **DualNoFrost** et le **6^{ème} Sens PrecisionControl** garantissent un contrôle idéal de la température et de l'humidité. La technologie est soutenue par l'aménagement intérieur, étudié pour permettre une grande flexibilité afin que les consommateurs puissent facilement créer leur distribution d'espace personnalisée.



FreshBox 0° **Le climat idéal pour les aliments délicats**

Ce compartiment est spécialement conçu pour préserver plus longtemps la fraîcheur de la viande, du poisson et du fromage. La température est proche de 0°C pour préserver les valeurs nutritionnelles, la fraîcheur, la couleur et le goût des aliments.



FreshBox+ **Le meilleur endroit pour les fruits et légumes**

Un tiroir avec un curseur de contrôle de l'humidité intégré permet de maintenir une fraîcheur maximale pour vos fruits et légumes.

Combiné W7 Total No Frost

Les fruits et légumes restent frais jusqu'à 15 jours dans la Fresh Box +

La W Collection **TotalNoFrost** 60cm garantit un environnement idéal pour la conservation des aliments grâce au contrôle **6^{ème} Sens**. La température est constamment détectée et ajustée au niveau optimal. **FreshBox +** offre les conditions parfaites d'humidité pour garder la fraîcheur des fruits et légumes jusqu'à 15 jours.



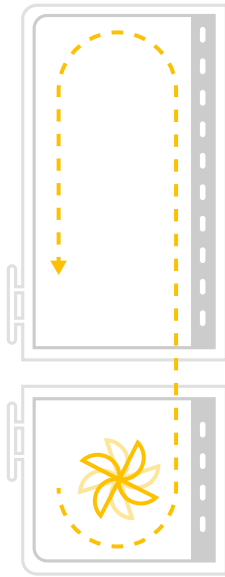

TotalNoFrost
Empêche la formation de givre

La cavité est refroidie de manière homogène grâce à une circulation d'air constante. Ce système évite la formation de givre dans le réfrigérateur et de glace dans le congélateur pour une tranquillité d'esprit totale.

6^{ème} Sens Control
Des variations de température toujours sous contrôle

La technologie **6^{ème} Sens** détecte en permanence les variations de température dues à des causes extérieures (par exemple, l'ouverture de la porte) et rétablit rapidement la température idéale pour une conservation optimale des aliments.



Caractéristiques principales



6thSense Control



Fresh Box +



Total No Frost



Fresh Box 0°

Grand Side by Side

Technologies de pointe

pour une parfaite conservation des aliments



Avec ses deux portes distinctes, l'une réservée au réfrigérateur, l'autre réservée au congélateur, ce nouveau modèle side by side est l'allié idéal pour conserver et congeler facilement vos aliments. Grâce à la technologie **6^{ème} Sens**, les niveaux de température et d'humidité sont automatiquement contrôlés, et réglés de façon optimale pour prolonger la durée de vie des aliments et conserver toute leur fraîcheur et leur saveur. De plus, la capacité intérieure et l'espace utilisable sont agrandis, afin d'améliorer à la fois la capacité et l'ergonomie et de mieux préserver les aliments.







WQ9 B1L

CONSERVATION ET AMÉNAGEMENT

- Technologie Total **NoFrost** avec Multiflow
- Contrôle électronique avec interface avec Led Touch sur la porte
- Compresseur **Inverter**
- Éclairage 5 Led latéral et plafond
- Capacité totale net 591 L (brut 677 L)

CARACTÉRISTIQUES SPÉCIALES

- Technologie **6ème Sens Fresh/FreezeLock**
- **FlexiFreeze** avec 3 températures (-7 C° / -12 C° / -18 C°)
- Fonction de refroidissement rapide Fast Cooling
- Fonction de congélation rapide **FastFreeze**

RÉFRIGÉRATEUR

- 2 clayettes en verre
- 2 bacs à légumes
- 6 balconnets ajustables

CONGÉLATEUR

- Congélateur 4 étoiles
- 4 tiroirs de congélation
- 2 étagères dans le congélateur

AUTRES CARACTÉRISTIQUES

- Classe énergétique : A+
- Durée de conservation en cas de panne de courant : 14 h
- Niveau sonore 73 dB
- Pouvoir de congélation : 10 kg/24h
- Coloris : Inox

- Dimensions de l'appareil (HxLxP) : 1874 x 909 x 698 mm



RÉFRIGÉRATEUR DOUBLE PORTE - DUAL NO FROST - 84 CM

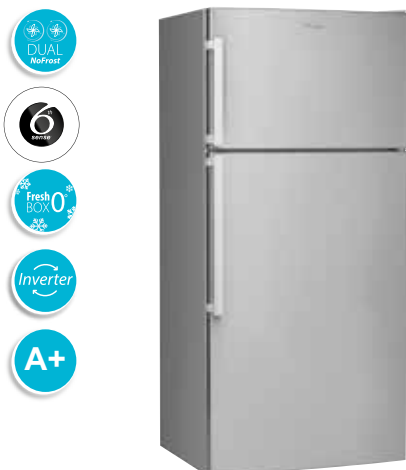

W84TI 31 X

CONSERVATION ET AMÉNAGEMENT

- Technologie Dual **NoFrost** avec Multiflow
- Contrôle électronique avec interface avec Touch Control à l'intérieur
- Éclairage 2 LED latéral
- Compresseur **Inverter**
- Capacité totale net 574 L (brut 487 L)

CARACTÉRISTIQUES SPÉCIALES

- Technologie **6ème Sens**
- Compartiment **FreshBox 0°**
- Fonction de refroidissement rapide **FastCooling**
- Fonction de congélation rapide **FastFreeze**

RÉFRIGÉRATEUR

- 3 clayettes en verre
- 1 bac à légumes **FreshBox Plus**
- 6 balconnets ajustables

CONGÉLATEUR

- Congélateur 4 étoiles
- 1 étagère de congélation
- 3 balconnets

AUTRES CARACTÉRISTIQUES

- Classe énergétique : A+
- Durée de conservation en cas de panne de courant : 17 h
- Pouvoir de congélation : 10 kg/24h
- Niveau sonore 44 dB
- Coloris : Optic Inox

- Dimensions de l'appareil (HxLxP) : 1860 x 840 x 750 mm





WT70E 952 X EX

CONSERVATION ET AMÉNAGEMENT

- Technologie Total **NoFrost** avec Multiflow
- Contrôle électronique avec interface et Led à l'intérieur
- Éclairage Led latéral
- Capacité totale net 454 L (brut 472 L)

CARACTÉRISTIQUES SPÉCIALES

- Technologie **6ème Sens**
- Compartiment **FreshBox 0°**
- Fonction de refroidissement rapide **FastCooling**
- Fonction de congélation rapide **FastFreeze**

RÉFRIGÉRATEUR

- 5 clayettes en verre
- 2 bacs à légumes **FreshBox Plus**
- 4 balconnets ajustables
- Porte-bouteilles

CONGÉLATEUR

- Congélateur 4 étoiles
- 2 étagère de congélation
- 1 compartiment de congélation rapide
- 2 balconnets

AUTRES CARACTÉRISTIQUES

- Classe énergétique : A++
- Durée de conservation en cas de panne de courant : 12h
- Pouvoir de congélation : 5 kg/24h
- Niveau sonore 41 dB
- Coloris : Optic Inox

• Dimensions de l'appareil (HxLxP) : 1900 x 700 x 725 mm



T TNF 8211 OX

CONSERVATION ET AMÉNAGEMENT

- Technologie Total **NoFrost** avec Multiflow
- Contrôle électronique avec interface avec Clever Out sur la porte
- Éclairage Led latéral
- Capacité totale net 422 L (brut 438 L)

CARACTÉRISTIQUES SPÉCIALES

- Technologie **6ème Sens**
- Compartiment **FreshBox 0°**
- Fonction de congélation rapide **FastFreeze**

RÉFRIGÉRATEUR

- 4 clayettes en verre
- 2 bacs à légumes **FreshBox Plus**
- 4 balconnets ajustables

CONGÉLATEUR

- Congélateur 4 étoiles
- 2 étagère de congélation
- 1 compartiment de congélation rapide
- 2 balconnets

AUTRES CARACTÉRISTIQUES

- Classe énergétique : A+
- Durée de conservation en cas de panne de courant : 16h
- Pouvoir de congélation : 5 kg/24h
- Niveau sonore 43 dB
- Coloris : Optic Inox

• Dimensions de l'appareil (HxLxP) : 1800 x 700 x 725 mm

RÉFRIGÉRATEUR DOUBLE PORTE - TOTAL NO FROST - 70 CM



W7TI 8711 NFX EX

CONSERVATION ET AMÉNAGEMENT

- Technologie Total **NoFrost** avec Multiflow
- Contrôle électronique avec interface et Eos 3 à l'intérieur
- Éclairage Led spot latéral
- Capacité totale net 423 L (brut 438 L)

CARACTÉRISTIQUES SPÉCIALES

- Technologie **6ème Sens**
- Compartiment **FreshBox 0°**
- Fonction de congélation rapide **FastFreeze**

RÉFRIGÉRATEUR

- 4 clayettes en verre
- 1 bac à légumes **FreshBox**
- 3 balconnets ajustables

CONGÉLATEUR

- Congélateur 4 étoiles
- 2 étagère de congélation

AUTRES CARACTÉRISTIQUES

- Classe énergétique : A+
- Durée de conservation en cas de panne de courant : 16h
- Pouvoir de congélation : 5 kg/24h
- Niveau sonore 43 dB
- Coloris : Optic Inox

- Dimensions de l'appareil (HxLxP) : 1800 x 700 x 725 mm





WTE3322 A+NF TS

CONSERVATION ET AMÉNAGEMENT

- Technologie **NoFrost** Fresh avec Ventilation Vela et Multiflow
- Contrôle électronique avec interface Hercules à l'intérieur
- Éclairage Led
- Capacité totale net 322 L (brut 356 L)

CARACTÉRISTIQUES SPÉCIALES

- Fonction de congélation rapide **FastFreeze**

RÉFRIGÉRATEUR

- 5 clayettes en verre
- 1 bac à légumes
- 3 balconnets ajustables

CONGÉLATEUR

- Congélateur 4 étoiles
- 1 étagère de congélation
- 1 compartiment de congélation rapide
- 2 balconnets

AUTRES CARACTÉRISTIQUES

- Classe énergétique : A+
- Durée de conservation en cas de panne de courant : 14 h
- Pouvoir de congélation : 3 kg/24h
- Niveau sonore 46 dB
- Coloris : Optic Inox

• Dimensions de l'appareil (HxLxP) : 1895 x 595 x 640 mm



WTE 3705 NF IX

CONSERVATION ET AMÉNAGEMENT

- Technologie **NoFrost** Fresh avec Ventilation Vela et Multiflow
- Contrôle électronique avec interface Hercules à l'intérieur
- Éclairage Led
- Capacité totale net 284 L (brut 314 L)

CARACTÉRISTIQUES SPÉCIALES

- Fonction de congélation rapide **FastFreeze**

RÉFRIGÉRATEUR

- 4 clayettes en verre
- 1 bac à légumes
- 3 balconnets ajustables

CONGÉLATEUR

- Congélateur 4 étoiles
- 1 étagère de congélation

AUTRES CARACTÉRISTIQUES

- Classe énergétique : A+
- Durée de conservation en cas de panne de courant : 14 h
- Pouvoir de congélation : 3 kg/24h
- Niveau sonore 42 dB
- Coloris : Optic Inox

• Dimensions de l'appareil (HxLxP) : 1725 x 525 x 640 mm

RÉFRIGÉRATEUR DOUBLE PORTE - NO FROST - 60 CM



WTE2921 A+NFS

CONSERVATION ET AMÉNAGEMENT

- Technologie **NoFrost** Fresh avec Ventilation Vela et Multiflow
- Contrôle électronique avec interface Hercules à l'intérieur
- Éclairage Led
- Capacité totale net 284 L (brut 314 L)

CARACTÉRISTIQUES SPÉCIALES

- Fonction de congélation rapide **FastFreeze**

RÉFRIGÉRATEUR

- 4 clayettes en verre
- 1 bac à légumes
- 3 balconnets ajustables

CONGÉLATEUR

- Congélateur 4 étoiles
- 1 étagère de congélation

AUTRES CARACTÉRISTIQUES

- Classe énergétique : A+
- Durée de conservation en cas de panne de courant : 14 h
- Pouvoir de congélation : 3 kg/24h
- Niveau sonore 42 dB
- Coloris : Silver

• Dimensions de l'appareil (HxLxP) : 1725 x 595 x 640 mm



WTE2921 A+NFW

CONSERVATION ET AMÉNAGEMENT

- Technologie **NoFrost** Fresh avec Ventilation Vela MF Multiflow
- Contrôle électronique avec interface Hercules à l'intérieur
- Éclairage Led
- Capacité totale net 284 L (brut 314 L)

CARACTÉRISTIQUES SPÉCIALES

- Fonction de congélation rapide **FastFreeze**

RÉFRIGÉRATEUR

- 4 clayettes en verre
- 1 bac à légumes
- 3 balconnets ajustables

CONGÉLATEUR

- Congélateur 4 étoiles
- 1 étagère de congélation

AUTRES CARACTÉRISTIQUES

- Classe énergétique : A+
- Durée de conservation en cas de panne de courant : 14 h
- Pouvoir de congélation : 3 kg/24h
- Niveau sonore 42 dB
- Coloris : Blanc

• Dimensions de l'appareil (HxLxP) : 1725 x 595 x 640 mm



TDC 8010 H X

CONSERVATION ET AMÉNAGEMENT

- Technologie **DirectCool** avec Ventilation
- Contrôle mécanique avec interface mécanique à l'intérieur
- Éclairage Led
- Capacité totale net 415 L(brut 435 L)

RÉFRIGÉRATEUR

- 5 clayettes en verre
- 2 bacs à légumes
- 4 balconnets ajustables

CONGÉLATEUR

- Congélateur 4 étoiles
- 1 étagère de congélation
- 2 balconnets

AUTRES CARACTÉRISTIQUES

- Classe énergétique : A+
- Durée de conservation en cas de panne de courant : 20 h
- Pouvoir de congélation : 4 kg/24h
- Niveau sonore 45 dB
- Coloris : Optic Inox

• Dimensions de l'appareil (HxLxP) : 1805 x 700 x 665 mm



TDC 8010 H W

CONSERVATION ET AMÉNAGEMENT

- Technologie **DirectCool** avec Ventilation
- Contrôle mécanique avec interface mécanique à l'intérieur
- Éclairage Led
- Capacité totale net 415 L(brut 435 L)

RÉFRIGÉRATEUR

- 5 clayettes en verre
- 2 bacs à légumes
- 4 balconnets ajustables

CONGÉLATEUR

- Congélateur 4 étoiles
- 1 étagère de congélation
- 2 balconnets

AUTRES CARACTÉRISTIQUES

- Classe énergétique : A+
- Durée de conservation en cas de panne de courant : 20 h
- Pouvoir de congélation : 4 kg/24h
- Niveau sonore 45 dB
- Coloris : Blanc

• Dimensions de l'appareil (HxLxP) : 1805 x 700 x 665 mm

RÉFRIGÉRATEUR DOUBLE PORTE - STATIQUE - 60 CM



W60TM 7110 V X

CONSERVATION ET AMÉNAGEMENT

- Technologie **DirectCool** avec Ventilation Fan
- Contrôle mécanique avec interface mécanique à l'intérieur
- Éclairage Led
- Capacité totale net 307L(brut 313 LL)

RÉFRIGÉRATEUR

- 5 clayettes en verre
- 1 bac à légumes **FreshBox**
- 4 balconnets ajustables

CONGÉLATEUR

- Congélateur 4 étoiles
- 1 étagère de congélation

AUTRES CARACTÉRISTIQUES

- Classe énergétique : A+
- Durée de conservation en cas de panne de courant : 20 h
- Pouvoir de congélation : 3.5 kg/24h
- Niveau sonore 44 dB
- Coloris : Optic Inox

• Dimensions de l'appareil (HxLxP) : 1750 x 600 x665 mm



W60TM 7110 V W

CONSERVATION ET AMÉNAGEMENT

- Technologie **DirectCool** avec Ventilation Fan
- Contrôle mécanique avec interface mécanique à l'intérieur
- Éclairage Led
- Capacité totale net 307L(brut 313 LL)

RÉFRIGÉRATEUR

- 5 clayettes en verre
- 1 bac à légumes **FreshBox**
- 4 balconnets ajustables

CONGÉLATEUR

- Congélateur 4 étoiles
- 1 étagère de congélation

AUTRES CARACTÉRISTIQUES

- Classe énergétique : A+
- Durée de conservation en cas de panne de courant : 20 h
- Pouvoir de congélation : 3.5 kg/24h
- Niveau sonore 44 dB
- Coloris : Blanc

■ Existe aussi en silver

Réf : **W60TM 7110 S**

• Dimensions de l'appareil (HxLxP) : 1750 x 600 x665 mm



W55TM 6110 X MA

CONSERVATION ET AMÉNAGEMENT

- Technologie **DirectCool**
- Contrôle mécanique avec interface mécanique dans la cavité
- Éclairage Led lateral
- Capacité totale net 240 L(brut 243 LL)

RÉFRIGÉRATEUR

- 4 clayettes en verre
- 1 bac à légumes **FreshBox**

CONGÉLATEUR

- Congélateur 4 étoiles
- 1 étagère de congélation

AUTRES CARACTÉRISTIQUES

- Classe énergétique : A+
- Durée de conservation en cas de panne de courant : 21 h
- Pouvoir de congélation : 2 kg/24h
- Niveau sonore 42 dB
- Coloris : Optic Inox

Existe aussi en blanc
Réf : **W55TM 6110 W MA**

• Dimensions de l'appareil (HxLxP) : 1625 x 560 x 608 mm



W55TM 4110 W MA

CONSERVATION ET AMÉNAGEMENT

- Technologie **DirectCool**
- Contrôle mécanique avec interface mécanique dans la cavité
- Éclairage Led lateral
- Capacité totale net 213 L(brut 216 L)

RÉFRIGÉRATEUR

- 4 clayettes en verre
- 1 bac à légumes **FreshBox**

CONGÉLATEUR

- Congélateur 4 étoiles
- 1 étagère de congélation

AUTRES CARACTÉRISTIQUES

- Classe énergétique : A+
- Durée de conservation en cas de panne de courant : 21 h
- Pouvoir de congélation : 2 kg/24h
- Niveau sonore 42 dB
- Coloris : Blanc

Existe aussi en optic inox
Réf : **W55TM 4110 X MA**

• Dimensions de l'appareil (HxLxP) : 1440 x 540 x 570 mm





W84BE 72 X 2

CONSERVATION ET AMÉNAGEMENT

- Technologie **Dual No Frost** avec Multiflow
- Contrôle électronique avec interface avec Touch control sur la porte
- Compresseur **Inverter**
- Éclairage 3 Leds latéral et au plafond
- Capacité totale net 588 L (brut 588 L)

CARACTÉRISTIQUES SPÉCIALES

- Technologie **6ème Sens**
- Compartiment **FreshBox 0°**
- Fonction de refroidissement rapide **FastCool**
- Fonction de congélation rapide **FastFreeze**
- Mode Party / Mode Vacances

RÉFRIGÉRATEUR

- 3 clayettes en verre
- 2 bacs à légumes **FreshBox**
- 6 balconnets ajustables

CONGÉLATEUR

- Congélateur 4 étoiles
- 2 tiroirs de congélation

AUTRES CARACTÉRISTIQUES

- Classe énergétique : A++
- Durée de conservation en cas de panne de courant : 14 h
- Pouvoir de congélation : 10 kg/24h
- Niveau sonore 44 dB
- Coloris : Optic Inox

- Dimensions de l'appareil (HxLxP) : 1860 x 840 x 750 mm



RÉFRIGÉRATEUR COMBINÉ - TOTAL NO FROST - 70 CM

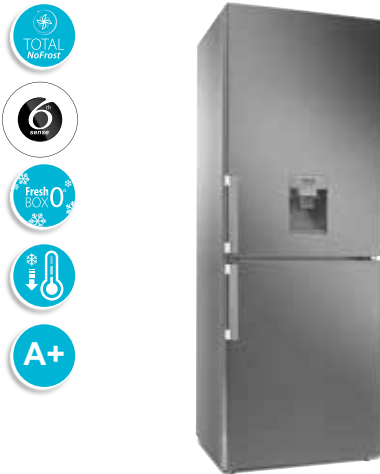

WB70I 931 X AQUA

CONSERVATION ET AMÉNAGEMENT

- Technologie **Total No Frost** avec Multiflow
- Contrôle électronique avec interface Led sur le panneau
- Éclairage Led latéral
- Capacité totale net 439 L (brut 487 L)

CARACTÉRISTIQUES SPÉCIALES

- Technologie **6ème Sens**
- Distributeur d'eau avec réservoir
- Compartiment **FreshBox 0°**
- Fonction de refroidissement rapide **FastCool**
- Fonction de congélation rapide **FastFreeze**

RÉFRIGÉRATEUR

- 3 clayettes en verre
- 1 bac à légumes **FreshBox Plus**
- 3 balconnets ajustables

CONGÉLATEUR

- Congélateur 4 étoiles
- 3 tiroirs de congélation
- 1 compartiment de congélation rapide

AUTRES CARACTÉRISTIQUES

- Classe énergétique : A+
- Durée de conservation en cas de panne de courant : 19 h
- Pouvoir de congélation : 12 kg/24h
- Niveau sonore 43 dB
- Coloris : Optic Inox

- Dimensions de l'appareil (HxLxP) : 1950 x700 x755 mm





WB70E 972 X EX

CONSERVATION ET AMÉNAGEMENT

- Technologie **Total No Frost** avec Multiflow
- Contrôle électronique avec interface Dotyk Touch sur la porte
- Éclairage Led latéral
- Capacité totale net 444 L (brut 492 L)

CARACTÉRISTIQUES SPÉCIALES

- Technologie **6ème Sens**
- Compartiment **FreshBox 0°**
- Fonction de refroidissement rapide **FastCool**
- Fonction de congélation rapide **FastFreeze**

RÉFRIGÉRATEUR

- 3 clayettes en verre
- 1 bac à légumes **FreshBox Plus**
- 3 balconnets ajustables

CONGÉLATEUR

- Congélateur 4 étoiles
- 3 tiroirs de congélation
- 1 compartiment de congélation rapide

AUTRES CARACTÉRISTIQUES

- Classe énergétique : A++
- Durée de conservation en cas de panne de courant : 19 h
- Pouvoir de congélation : 12 kg/24h
- Niveau sonore 40 dB
- Coloris : Optic Inox

• Dimensions de l'appareil (HxLxP) : 1950 x700 x755 mm



B TNF 5011 OX

CONSERVATION ET AMÉNAGEMENT

- Technologie **Total No Frost** avec Multiflow
- Contrôle électronique avec interface Led à l'extérieur
- Éclairage Led latéral
- Capacité totale net 444 L (brut 492 L)

CARACTÉRISTIQUES SPÉCIALES

- Technologie **6ème Sens**
- Distributeur d'eau avec réservoir
- Compartiment **FreshBox 0°**
- Fonction de refroidissement rapide **FastCool**
- Fonction de congélation rapide **FastFreeze**

RÉFRIGÉRATEUR

- 3 clayettes en verre
- 1 bac à légumes **FreshBox Plus**
- 3 balconnets ajustables

CONGÉLATEUR

- Congélateur 4 étoiles
- 3 tiroirs de congélation
- 1 compartiment de congélation rapide

AUTRES CARACTÉRISTIQUES

- Classe énergétique : A+
- Durée de conservation en cas de panne de courant : 19 h
- Pouvoir de congélation : 12 kg/24h
- Niveau sonore 43 dB
- Coloris : Optic Inox

• Dimensions de l'appareil (HxLxP) : 1950 x 700 x 755 mm

RÉFRIGÉRATEUR COMBINÉ - DUAL NO FROST - 60 CM



W9 821D OX 2

CONSERVATION ET AMÉNAGEMENT

- Technologie **Dual No Frost** avec Multiflow
- Contrôle électronique avec interface avec Touch control sur la porte
- Compresseur **Inverter**
- Éclairage 3 Leds latéral et au plafond
- Capacité totale net 318 L (brut 356 L)

CARACTÉRISTIQUES SPÉCIALES

- Technologie **6ème Sens**
- Compartiment **FreshBox 0°**
- Fonction de refroidissement rapide **FastCool**
- Fonction de congélation rapide **FastFreeze**
- Mode Party / Mode Vacances

RÉFRIGÉRATEUR

- 3 clayettes en verre
- 2 bacs à légumes **FreshBox**
- 6 balconnets ajustables

CONGÉLATEUR

- Congélateur 4 étoiles
- 2 tiroirs de congélation

AUTRES CARACTÉRISTIQUES

- Classe énergétique : A++
- Durée de conservation en cas de panne de courant : 14 h
- Pouvoir de congélation : 10 kg/24h
- Niveau sonore 44 dB
- Coloris : Optic Inox

• Dimensions de l'appareil (HxLxP) : 1889 x 595x 656 mm



W9 831D KS H

CONSERVATION ET AMÉNAGEMENT

- Technologie **Dual No Frost** Multiflow
- Contrôle électronique avec interface Dotyk Touch sur la porte
- Éclairage 2 Led
- Capacité totale net 318 L (brut 356 L)

CARACTÉRISTIQUES SPÉCIALES

- Technologie **6ème Sens**
- Compartiment **FreshBox 0°**
- Fonction de refroidissement rapide **FastCool**
- Fonction de congélation rapide **FastFreeze**
- Mode Party

RÉFRIGÉRATEUR

- 3 clayettes en verre
- 1 bac à légumes **FreshBox**
- 3 balconnets ajustables

CONGÉLATEUR

- Congélateur 4 étoiles
- 2 tiroirs de congélation
- 1 étagère de congélateur

AUTRES CARACTÉRISTIQUES

- Classe énergétique : A+++
- Durée de conservation en cas de panne de courant : 16 h
- Pouvoir de congélation : 13 kg/24h
- Niveau sonore 39 dB
- Coloris : Black Fiber Inox

• Dimensions de l'appareil (HxLxP) : 1889 x 595x 656 mm



W7 8210 OX H

CONSERVATION ET AMÉNAGEMENT

- Technologie **Total No Frost** avec Multiflow
- Contrôle électronique avec interface Dotyk Touch sur la porte
- Éclairage Led
- Capacité totale net 338 L (brut 378 L)

CARACTÉRISTIQUES SPÉCIALES

- Technologie **6ème Sens**
- Compartiment **FreshBox 0°**
- Fonction de refroidissement rapide **FastCool**
- Fonction de congélation rapide **FastFreeze**

RÉFRIGÉRATEUR

- 3 clayettes en verre
- 1 bac à légumes **FreshBox**
- 2 balconnets
- Porte-bouteilles

CONGÉLATEUR

- Congélateur 4 étoiles
- 2 tiroirs de congélation
- 1 étagère de congélation

AUTRES CARACTÉRISTIQUES

- Classe énergétique : A++
- Durée de conservation en cas de panne de courant : 17 h
- Pouvoir de congélation : 10 kg/24h
- Niveau sonore 40 dB
- Coloris : Optic Inox

• Dimensions de l'appareil (HxLxP) : 1912 x 596 x 678 mm

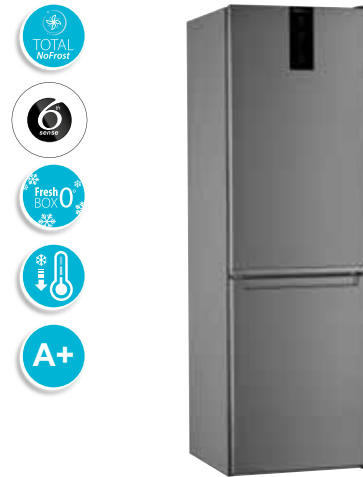

W7 8110 OX

CONSERVATION ET AMÉNAGEMENT

- Technologie **Total No Frost** avec Multiflow
- Contrôle électronique avec interface Clever Out sur la porte
- Éclairage Led
- Capacité totale net 338 L (brut 378 L)

CARACTÉRISTIQUES SPÉCIALES

- Technologie **6ème Sens**
- Compartiment **FreshBox 0°**
- Fonction de refroidissement rapide **FastCool**
- Fonction de congélation rapide **FastFreeze**

RÉFRIGÉRATEUR

- 3 clayettes en verre
- 1 bac à légumes **FreshBox**
- 2 balconnets ajustables

CONGÉLATEUR

- Congélateur 4 étoiles
- 2 tiroirs de congélation
- 1 étagère de congélation

AUTRES CARACTÉRISTIQUES

- Classe énergétique : A+
- Durée de conservation en cas de panne de courant : 17 h
- Pouvoir de congélation : 10 kg/24h
- Niveau sonore 40 dB
- Coloris : Optic Inox

• Dimensions de l'appareil (HxLxP) : 1912 x 596 x 678 mm

RÉFRIGÉRATEUR COMBINÉ - DUAL NO FROST - 60 CM



WFNF 81E OX 1

CONSERVATION ET AMÉNAGEMENT

- Technologie **Dual No Frost** avec ventilation Slim Fan et Multiflow
- Contrôle électronique avec interface Eos 3 à l'intérieur
- Éclairage Led
- Capacité totale net 320 L (brut 356 L)

CARACTÉRISTIQUES SPÉCIALES

- Technologie **6ème Sens**
- Fonction de refroidissement rapide **FastCool**

RÉFRIGÉRATEUR

- 4 clayettes en verre
- 1 bac à légumes
- 3 balconnets

CONGÉLATEUR

- Congélateur 4 étoiles
- 1 étagère de congélation

AUTRES CARACTÉRISTIQUES

- Classe énergétique : A+
- Durée de conservation en cas de panne de courant : 16 h
- Pouvoir de congélation : 4 kg/24h
- Niveau sonore 42 dB
- Coloris : Optic Inox

- Dimensions de l'appareil (HxLxP) : 1889 x 595 x 655 mm





W5 811E OX H

CONSERVATION ET AMÉNAGEMENT

- Technologie Statique *LessFrost*
- Contrôle électronique avec interface Eos 3 à l'intérieur
- Éclairage Led
- Capacité totale net 339 L (brut 341 L)

CARACTÉRISTIQUES SPÉCIALES

- Technologie **6ème Sens**
- Fonction de refroidissement rapide *FastCool*

RÉFRIGÉRATEUR

- 4 clayettes en verre
- 1 bac à légumes *FreshBox*
- 2 balconnets

CONGÉLATEUR

- Congélateur 4 étoiles
- 3 tiroirs de congélation
- 1 étagère de congélation

AUTRES CARACTÉRISTIQUES

- Classe énergétique : A+
- Durée de conservation en cas de panne de courant : 24 h
- Pouvoir de congélation : 5 kg/24h
- Niveau sonore 39 dB
- Coloris : Optic Inox

- Dimensions de l'appareil (HxLxP) : 1889 x 595 x 656 mm



W5 711E OX

CONSERVATION ET AMÉNAGEMENT

- Technologie Statique *LessFrost*
- Contrôle électronique avec interface Eos 3 à l'intérieur
- Éclairage Led
- Capacité totale net 308 L (brut 310 L)

CARACTÉRISTIQUES SPÉCIALES

- Technologie **6ème Sens**
- Fonction de refroidissement rapide *FastCool*

RÉFRIGÉRATEUR

- 4 clayettes en verre
- 1 bac à légumes *FreshBox*
- 2 balconnets

CONGÉLATEUR

- Congélateur 4 étoiles
- 3 tiroirs de congélation
- 1 étagère de congélation

AUTRES CARACTÉRISTIQUES

- Classe énergétique : A+
- Durée de conservation en cas de panne de courant : 24 h
- Pouvoir de congélation : 5 kg/24h
- Niveau sonore 39 dB
- Coloris : Optic Inox

- Dimensions de l'appareil (HxLxP) : 1763 x 595 x 656 mm

GRAND SIDE BY SIDE EUROPÉEN - 60 CM + 60 CM



Réfrigérateur : SW8 AM2C XR

CONSERVATION ET AMÉNAGEMENT

- Technologie **DirectCool** avec Ventilation Fan et Multiflow
- Contrôle électronique avec interface Centauro Touch à l'intérieur
- Éclairage Led strip
- Capacité totale net 364 L (brut 371 L)

CARACTÉRISTIQUES SPÉCIALES

- Technologie **6ème Sens FreshControl**
- Fonction de refroidissement rapide **FastCool**
- Mode vacances

RÉFRIGÉRATEUR

- 6 étagères, dont 4 réglables
- 2 bacs à légumes
- 1 compartiment laitier
- 5 balconnets
- Porte-bouteilles

AUTRES CARACTÉRISTIQUES

- Classe énergétique : A++
- Niveau sonore 38 dB
- Coloris : Optic Inox

- Dimensions de l'appareil (HxLxP) : 1875 x 595 x 630 mm



Congélateur : UW8 F2C XBI N

CONSERVATION ET AMÉNAGEMENT

- Technologie **NoFrost** avec Multiflow
- Contrôle électronique avec interface Centauro Touch à l'intérieur
- Éclairage Led strip
- Capacité totale net 295 L (brut 291 L)

CARACTÉRISTIQUES SPÉCIALES

- Technologie **6ème Sens FreshControl**
- Fonction de congélation rapide **FastFreeze**
- Mode vacances

CONGÉLATEUR

- Congélateur 4 étoiles
- Super isolation
- 5 tiroirs de congélation
- 2 volets de congélation

AUTRES CARACTÉRISTIQUES

- Classe énergétique : A++
- Durée de conservation en cas de panne de courant : 24 h
- Pouvoir de congélation : 22.5 kg/24h
- Niveau sonore 41 dB
- Coloris : Optic Inox

- Dimensions de l'appareil (HxLxP) : 1875 x 595 x 630 mm

**W55VM 1110 W 1****CONSERVATION ET AMÉNAGEMENT**

- Technologie *DirectCool*
- Contrôle mécanique avec interface mécanique
- Éclairage Led
- Capacité totale net 122 L (brut 122 L)

RÉFRIGÉRATEUR

- 2 étagères, dont 1 réglable
- 1 bac à légumes
- 3 balconnets
- Porte-bouteilles

CONGÉLATEUR

- 1 volet de congélation
- Congélateur 4 étoiles

AUTRES CARACTÉRISTIQUES

- Classe énergétique : A+
- Pouvoir de congélation : 2 kg/24h
- Niveau sonore 40 dB
- Coloris : Blanc

- Dimensions de l'appareil (HxLxP) : 838 x 540 x 545 mm



RÉFRIGÉRATEUR CONGÉLATEUR ENCASTRABLE



Réfrigérateur : ART 872/A+/NF

CONSERVATION ET AMÉNAGEMENT

- Technologie **NoFrost Fresh** avec Ventilation Vela
- Contrôle électronique avec interface Eos 2 à l'intérieur
- Éclairage Premium LED
- Capacité totale net 264 L (brut 278 L)

CARACTÉRISTIQUES SPÉCIALES

- Technologie 6ème Sens

RÉFRIGÉRATEUR

- 5 étagères
- 1 bac à légumes Mono crisper
- 1 compartiment laitier transparent
- 4 balconnets

CONGÉLATEUR

- Congélateur 4 étoiles
- 3 tiroirs de congélation
- 2 étagères de congélation
- 1 compartiment de congélation rapide

AUTRES CARACTÉRISTIQUES

- Classe énergétique : A+
- Durée de conservation en cas de panne de courant : 16 h
- Pouvoir de congélation : 6 kg/24h
- Niveau sonore 38 dB
- Coloris : Blanc

- Dimensions de l'appareil (HxLxP) : 1770 x 540 x 545 mm

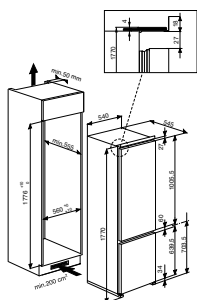

RÉFRIGÉRATEUR CONGÉLATEUR ENCASTRABLE



Réfrigérateur :
ARG 18080 A+

CONSERVATION ET AMÉNAGEMENT

- Technologie **DirectCool LessFrost** avec Ventilation Vela
- Contrôle électronique avec interface Eos 2 à l'intérieur
- Éclairage Premium LEDs
- Capacité totale net 314 L (brut 319 L)

CARACTÉRISTIQUES SPÉCIALES

- Technologie 6ème Sens **FreshControl**

RÉFRIGÉRATEUR

- 7 étagères, dont 6 réglables
- 2 bacs à légumes
- 1 compartiment laitier transparent
- 5 balconnets
- Porte-bouteilles

CONGÉLATEUR

- Congélateur 4 étoiles
- 3 tiroirs de congélation
- 2 étagère de congélation
- 1 compartiment de congélation rapide

AUTRES CARACTÉRISTIQUES

- Classe énergétique : A+
- Niveau sonore 35 dB
- Coloris : Blanc
- Durée de conservation en cas de panne de courant : 23 h

- Dimensions de l'appareil (HxLxP) : 1770 x 540 x 545 mm

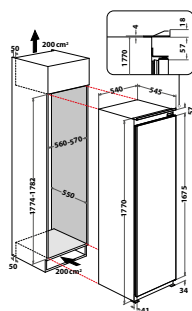

Congélateur :
AFB 1840 A+

CONSERVATION ET AMÉNAGEMENT

- Technologie **NoFrost** avec Multiflow
- Contrôle électronique avec interface Centauro touch à l'intérieur
- Éclairage Led strip
- Capacité totale net 209 L (brut 241 L)

CARACTÉRISTIQUES SPÉCIALES

- Technologie 6ème Sens **FreshControl**
- Fonction de congélation rapide **FastFreeze**

CONGÉLATEUR

- Congélateur 4 étoiles
- 8 paniers de congélation
- 2 volets de congélation

AUTRES CARACTÉRISTIQUES

- Classe énergétique : A+
- Cuvette arrière de dégivrage
- Durée de conservation en cas de panne de courant : 23 h
- Pouvoir de congélation : 19 kg/24h
- Niveau sonore 39 dB
- Coloris : Blanc

- Dimensions de l'appareil (HxLxP) : 838 x 540 x 615 mm

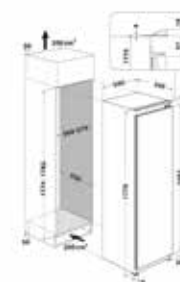

Congélateurs posables

La meilleure flexibilité pour la gestion de l'espace



PLUS DE PROBLÈME DE GIVRE

Frostout est une technologie qui réduit la formation de givre à l'intérieur du congélateur pour le dégivrer le moins possible. Cette technologie tire parti de la respiration naturelle de la cavité, grâce à un flux d'air spécial et un compresseur le congélateur est toujours sec et l'humidité et l'air humide sont stockés à part. Le nouvel environnement interne est maintenant prêt à empêcher la formation de givre, le réduisant jusqu'à 55%.



COMPRESSOR **ON**

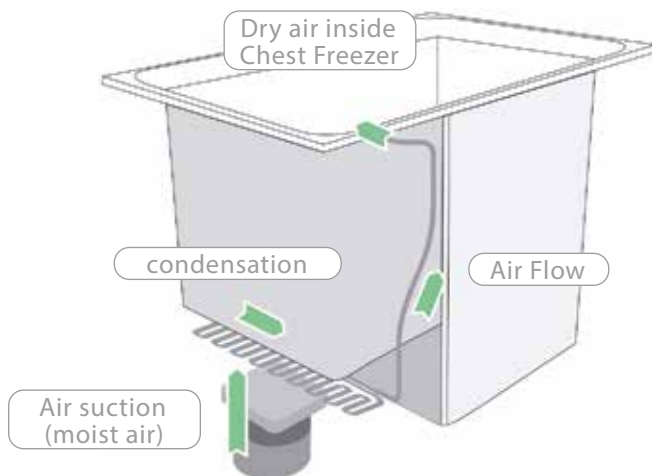

COMPRESSOR **OFF**

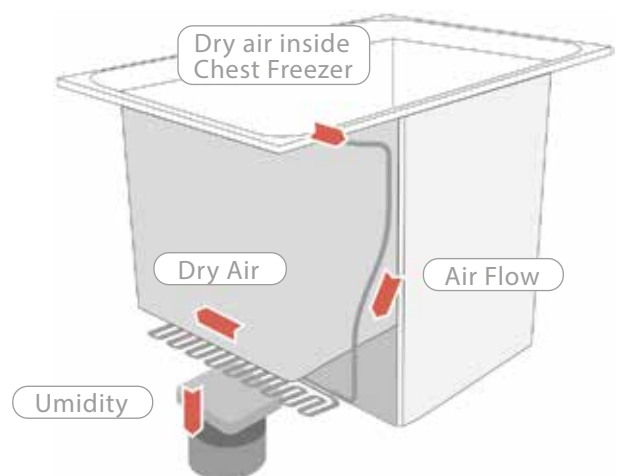



Profitez d'une performance inégalée grâce à son pouvoir de congélation élevé : vous conserverez mieux et plus longtemps vos aliments.

La température est réglable de **-21°C** pour une congélation ultra-rapide à **+6°C** pour conserver des produits au frais ou des boissons.



LES ALIMENTS ONT UN GOÛT FRAIS APRÈS LA DÉCONGÉLATION

Avec **FastFreeze**, vos aliments peuvent être préservés encore mieux. Plus la nourriture sera rapidement congelée, plus fraîche elle restera.



CONGÉLATEUR - HORIZONTAL



CF610

CONSERVATION ET AMÉNAGEMENT

- Technologie **DirectCool**
- Contrôle mécanique avec interface mécanique à 2 lumières
- Serrure
- 3 paniers de congélation
- Capacité totale net 454 L (brut 460 L)

CARACTÉRISTIQUES SPÉCIALES

- Cuvette frontale de dégivrage
- Super isolation
- Fonction de congélation rapide **FastFreeze**
- Condenseur skin interne

AUTRES CARACTÉRISTIQUES

- Congélateur 4 étoiles
- Classe énergétique : C
- Durée de conservation en cas de panne de courant : 35h
- Pouvoir de congélation : 18.5 kg/24h
- Niveau sonore 43 dB
- Coloris : Blanc

• Dimensions de l'appareil (HxLxP) : 916 x 1405 x 698 mm



CF 430 A+ FO

CONSERVATION ET AMÉNAGEMENT

- Technologie **DirectCool**
- Contrôle mécanique avec interface mécanique à 2 lumières
- Serrure
- 1 panier de congélation
- Capacité totale net 312 L (brut 315 L)

CARACTÉRISTIQUES SPÉCIALES

- Technologie **DualCool**
- Dégivrage **FrostOut**
- Cuvette frontale de dégivrage
- Fonction de congélation rapide **FastFreeze**
- Condenseur skin interne

AUTRES CARACTÉRISTIQUES

- Congélateur 4 étoiles
- Classe énergétique : A+
- Durée de conservation en cas de panne de courant : 45h
- Pouvoir de congélation : 17.5 kg/24h
- Niveau sonore 42 dB
- Coloris : Blanc

• Dimensions de l'appareil (HxLxP) : 916 x 1180 x 698 mm



CF 350 A+ 2

CONSERVATION ET AMÉNAGEMENT

- Technologie **DirectCool**
- Contrôle mécanique avec interface mécanique à 2 lumières
- Serrure
- 1 panier de congélation
- Capacité totale net 252 L (brut 255 L)

CARACTÉRISTIQUES SPÉCIALES

- Technologie **DualCool**
- Cuvette frontale de dégivrage
- Fonction de congélation rapide **FastFreeze**
- Condenseur skin interne

AUTRES CARACTÉRISTIQUES

- Congélateur 4 étoiles
- Classe énergétique : A+
- Durée de conservation en cas de panne de courant : 40 h
- Pouvoir de congélation : 16.5 kg/24h
- Niveau sonore 42 dB
- Coloris : Blanc

- Dimensions de l'appareil (HxLxP) : 916x1010 x 698 mm



CONGÉLATEUR - COFFRE POSABLE



CF 28 S 2

CONSERVATION ET AMÉNAGEMENT

- Technologie **DirectCool**
- Contrôle mécanique avec interface mécanique à 2 lumières
- Serrure
- 1 panier de congélation
- Capacité totale net 212 L (brut 215 L)

CARACTÉRISTIQUES SPÉCIALES

- Technologie **DualCool**
- Fonction de congélation rapide **FastFreeze**

AUTRES CARACTÉRISTIQUES

- Congélateur 4 étoiles
- Classe énergétique : C
- Cuvette frontale de dégivrage
- Durée de conservation en cas de panne de courant : 36 h
- Pouvoir de congélation : 12.5 kg/24h
- Niveau sonore 41 dB
- Coloris : Silver

Existe aussi en Blanc
Réf : **CF 28 2**

• Dimensions de l'appareil (HxLxP) : 865x806 x 642 mm



CF 20 2

CONSERVATION ET AMÉNAGEMENT

- Technologie **DirectCool**
- Contrôle mécanique avec interface mécanique à 3 lumières
- Serrure
- 1 panier de congélation
- Capacité totale net 138 L (brut 141 L)

CARACTÉRISTIQUES SPÉCIALES

- Technologie **DualCool**
- Fonction de congélation **SuperFreeze**
- Fonction de congélation rapide **FastFreeze**

AUTRES CARACTÉRISTIQUES

- Congélateur 4 étoiles
- Classe énergétique : C
- Durée de conservation en cas de panne de courant : 28 h
- Pouvoir de congélation : 11 kg/24h
- Niveau sonore 41 dB
- Coloris : Blanc

Existe aussi en Silver
Réf : **CF 20 S2**

• Dimensions de l'appareil (HxLxP) : 865 x 573 x 642 mm



CF 16 S 2

CONSERVATION ET AMÉNAGEMENT

- Technologie **DirectCool**
- Contrôle mécanique avec interface mécanique à 3 lumières
- 1 panier de congélation
- Capacité totale net 103 L (brut 105 L)

CARACTÉRISTIQUES SPÉCIALES

- Technologie **DualCool**
- Fonction de congélation rapide **FastFreeze**

AUTRES CARACTÉRISTIQUES

- Congélateur 4 étoiles
- Classe énergétique : C
- Durée de conservation en cas de panne de courant : 22 h
- Pouvoir de congélation : 7.5 kg/24h
- Niveau sonore 41 dB
- Coloris : Silver

• Dimensions de l'appareil (HxLxP) : 860 x 527x 569 mm



CF 16 2

CONSERVATION ET AMÉNAGEMENT

- Technologie **DirectCool**
- Contrôle mécanique avec interface mécanique à 3 lumières
- 1 panier de congélation
- Capacité totale net 103 L (brut 105 L)

CARACTÉRISTIQUES SPÉCIALES

- Technologie **DualCool**
- Fonction de congélation **SuperFreeze**
- Fonction de congélation rapide **FastFreeze**

AUTRES CARACTÉRISTIQUES

- Congélateur 4 étoiles
- Classe énergétique : C
- Durée de conservation en cas de panne de courant : 22 h
- Pouvoir de congélation : 7.5 kg/24h
- Niveau sonore 41 dB
- Coloris : Blanc

• Dimensions de l'appareil (HxLxP) : 860 x 527x 569 mm

CONGÉLATEUR - VERTICAL



WV1500 S

CONSERVATION ET AMÉNAGEMENT

- Technologie **DirectCool**
- Contrôle mécanique intérieur avec interface mécanique
- 6 paniers de congélation
- Capacité totale net 165 L (brut 195 L)

CARACTÉRISTIQUES SPÉCIALES

- Fonction de congélation rapide **FastFreeze**

AUTRES CARACTÉRISTIQUES

- Congélateur 4 étoiles
- Classe énergétique : A
- Durée de conservation en cas de panne de courant : 17 h
- Pouvoir de congélation : 8 kg/24h
- Niveau sonore 40 dB
- Coloris : Silver

Existe aussi en Blanc

Réf : **WV1500 W**

- Dimensions de l'appareil (HxLxP) : 1430 x 550 x 580 mm



W55ZM 111 W

CONSERVATION ET AMÉNAGEMENT

- Technologie **DirectCool**
- Contrôle mécanique intérieur avec interface mécanique
- 3 paniers de congélation
- Capacité totale net 103 L (brut 103 L)

CARACTÉRISTIQUES SPÉCIALES

- Fonction de congélation rapide **FastFreeze**

AUTRES CARACTÉRISTIQUES

- Congélateur 4 étoiles
- Classe énergétique : A+
- Pouvoir de congélation : 7.5 kg/24h
- Niveau sonore 41 dB
- Coloris : Blanc

- Dimensions de l'appareil (HxLxP) : 838 x 540 x 615 mm



LAVE-LINGE



Grâce à 6TH SENSE, Whirlpool prévoit et anticipe les besoins des consommateurs pour les laisser prendre soin de tout ce qu'ils aiment d'une manière unique et spéciale.

Aujourd'hui, il est possible de prendre soin des vêtements, de manière intuitive, avec moins d'énergie et en moitié moins de temps, sans compromis sur les performances. Ces résultats sont le fruit d'une technologie révolutionnaire développée pour innover dans l'univers de la lessive et offrir un soin total du vêtement. Ceci est obtenu grâce aux technologies révolutionnaires de nos machines, qui assurent les meilleures performances, sans bruit, gaspillage ou stress. Faire la lessive n'a jamais été aussi intelligent.



Silence Suprême



Découvrez la machine à laver la plus silencieuse avec de grandes économies de ressources.

Le silence à la maison compte. Il permet une plus grande jouissance de son chez-soi et une connexion avec ce qui compte vraiment. C'est pourquoi Whirlpool Silence Suprême propose des **technologies avancées et des solutions de conception qui garantissent les performances les plus silencieuses.**

À côté de cela, il garantit également **des résultats exceptionnels en termes d'efficacité, sachant que chaque ressource compte.** L'énergie, l'eau et le détergent sont automatiquement optimisés à chaque cycle grâce à un ensemble complet de fonctionnalités avancées d'économie de ressources, y compris la **technologie exclusive 6^{ème} Sens**, qui utilise des capteurs et un algorithme amélioré pour ajuster les ressources en fonction de la charge de linge. Pour d'excellents résultats avec de faibles consommations, aucun effort et de la manière la plus silencieuse qui soit.

Caractéristiques principales



ZenInverter Motor
Haute performance avec un faible niveau de bruit.



Technologie 6TH SENSE
Réglages automatiques pour des cycles plus efficaces.

Fonctionnalités secondaires



SteamHygiene
Oubliez les bactéries : la vapeur les élimine jusqu'à 99,9%.



FreshCare+
Gardez vos vêtements frais jusqu'à 6 heures.



SteamRefresh
Élimine les odeurs et les plis en seulement 20 minutes

Technologie supérieure pour une économie de ressources intuitive

Économiser les ressources de la manière la plus simple est important. Whirlpool Silence Suprême est conçu pour y arriver, grâce à des technologies avancées et à des capteurs spéciaux qui **ajustent automatiquement la consommation d'énergie, d'eau et de détergent**. Sans aucun effort pour les utilisateurs, ces solutions innovantes garantissent une efficacité et des résultats irréprochables.



Technologie 6TH SENSE

Lorsqu'il s'agit de lessive quotidienne, les économies d'énergie sont importantes. Whirlpool Silence Suprême sait exactement comment le faire, grâce à la **technologie 6TH SENSE** qui utilise des capteurs, un débitmètre et un pressostat, pour déterminer le poids exact de la charge et **ajuster l'énergie** en conséquence. De cette façon, Silence Suprême offre une performance de nettoyage exceptionnelle et efficace avec de **grandes économies : jusqu'à 45 % d'énergie, à chaque lavage.**



Le silence compte...

D'excellentes performances de nettoyage ne doivent plus perturber le calme de la maison. Le nouveau Whirlpool Silence Suprême est si silencieux qu'**il peut être utilisé à tout moment** sans créer de bruit inutile. Son moteur, ainsi que la structure elle-même sont tous deux conçus pour toujours offrir des performances silencieuses **avec seulement 51 dBA** comme bruit maximum lors du cycle de lavage.



ZenInverter Motor

Les grandes performances se produisent en silence. Whirlpool Silence Suprême est doté du **ZenMotor** innovant à transmission directe, qui est directement fixé au tambour sans la courroie traditionnelle, offrant des résultats de nettoyage exceptionnels tout en minimisant le bruit et les vibrations. Grâce à la rotation directe, l'ensemble des mouvements déterminés par la charge et le programme sélectionné sont plus précis, ce qui signifie une efficacité énergétique optimisée et une stabilité améliorée.

Les résultats sont des **performances supérieures en termes de nettoyage, de silence et de fiabilité**, confirmées par la classe A de bruit et par la garantie de 20 ans sur le moteur.

...à chaque instant

Zen Side Panels et structure de carrosserie

Les machines à laver Silence Suprême sont conçues pour être silencieuses dans chaque partie, et la structure ne fait pas exception. La machine à laver est équipée des **Zen Side Panels** innovants qui **minimisent les vibrations** d'essorage et **réduisent la propagation du bruit** dans toutes les directions et à n'importe quelle fréquence pendant la phase d'essorage, grâce à la **conception spéciale des panneaux**. Et, pour améliorer encore la stabilité et la réduction du bruit, les panneaux sont assemblés dans un boîtier robuste en forme de **U-monobloc** : le **Zen Body Structure**.

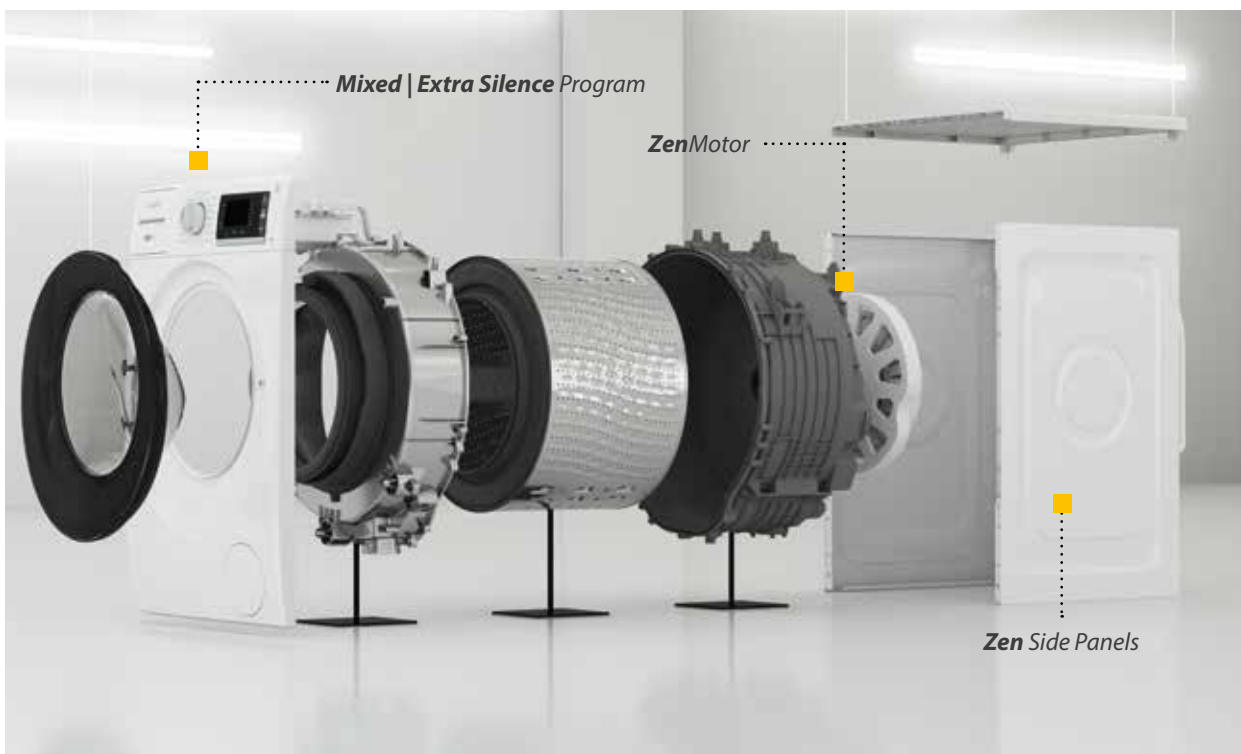

Mixed | Extra Silence Program

Le silence est nécessaire, le **Mixed | Extra Silence Program** offre, en maintenant le **niveau de bruit sous 60 dBA** pendant tout le cycle. C'est pourquoi ce cycle spécial à demi-charge est le choix parfait pour faire la lessive la nuit sans affecter la qualité du sommeil, ou à tout moment de la journée sans craindre que le bruit n'interrompt les autres activités.

La vapeur pour une fraîcheur et une hygiène maximales

Whirlpool Silence Suprême dispose également de fonctions vapeur pour répondre à tous les besoins et attentes en termes de résultats, d'hygiène et de protection des vêtements.



FreshCare+

100 % de fraîcheur, même si vous oubliez de décharger

Avec Silence Suprême, décharger le lave-linge dès la fin du cycle n'est plus indispensable pour éviter les mauvaises odeurs et les faux plis : **FreshCare+** s'occupe des deux.

Une fois le cycle terminé, un flux de vapeur est libéré à l'intérieur du tambour, massant doucement la charge avec plusieurs oscillations bidirectionnelles lentes. Ces actions combinées gardent les **vêtements frais à l'intérieur de la laveuse jusqu'à 6 heures après la fin du cycle**, empêchant la prolifération des principales sources d'odeurs.



SteamRefresh

Oubliez les odeurs et les plis en seulement 20 minutes

Un programme spécifique qui régénère la fraîcheur des vêtements peu portés, en évitant les lavages inutiles. La laveuse génère un flux de vapeur qui **pénètre dans les fibres, élimine les odeurs désagréables, détend les fibres et lisse les plis**.

SteamRefresh utilise moins de deux verres d'eau et ne dure que **20 minutes**.



SteamHygiene

Oubliez les bactéries

Un nettoyage pur et parfait devient sans effort. Lorsque **SteamHygiene** est activé, le linge est désinfecté par **un flux de vapeur chaude à la fin du cycle**. Un air à 70°C/80°C remplit le tambour pendant 30 minutes, **neutralisant jusqu'à 99,9 % des bactéries** sans produits chimiques, d'une manière puissante et naturelle.



Design et fonctionnalité suprêmes

Silence Suprême se distingue par ses résultats exceptionnels mais aussi par ses détails élégants et ses solutions innovantes conçues pour une utilisation sans effort et un entretien rapide. Agréable à utiliser et à regarder, la machine s'intègre dans tous les environnements et s'harmonise parfaitement dans votre cuisine. Des produits pour un style unique et premium.

Détails

Console impeccable. Bouton chromé. Hublot élégant.

Pousser pour ouvrir le tiroir

Pour une expérience totalement sans effort.

Recyclage

Plus de 87 % des composants peut être recyclé après utilisation.

Soufflet antimicrobien

Capable de réduire la prolifération des bactéries jusqu'à 99%.

Pousser pour ouvrir le filtre avec *DrainSystem*

Pour un accès immédiat au tuyau d'eau qui permet de vider et nettoyer le filtre sans effort.



FreshCare+

100 % de fraîcheur même
si vous oubliez de décharger



Laver les vêtements de manière avancée et intelligente est désormais possible, grâce au 6^{ème} Sens, la technologie intuitive de Whirlpool qui détecte, adapte et contrôle automatiquement la température, l'eau et les performances du moteur pour fournir des traitements personnalisés aux vêtements pendant le lavage.



FreshCare+**Une nouvelle dimension de fraîcheur**

Profitez d'une offre complète autour de la vapeur avec les machines à laver de la série **FreshCare+** :
FreshCare+ avec vapeur : qui préserve votre linge et le garde frais sans odeur jusqu'à 6 heures après la fin du cycle.
SteamRefresh qui régénère la fraîcheur de vos vêtements, élimine odeurs et plis. en seulement 20 minutes.
SteamHygiène qui purifie votre linge et élimine jusqu'à 99,9% des bactéries les plus courantes.

**Caractéristiques principales****FreshCare+****SoftMove****SteamRefresh****SteamHygiène****Clean+****InverterMotor****Caractéristiques secondaires**

SoftMove

Entretien sur-mesure pour tout tissu

Grâce au nouveau système **SoftMove**, le tambour effectue un ensemble exclusif de mouvements spécifiques capables de s'adapter à chaque type de tissu et à chaque phase du cycle de lavage. Le système définit jusqu'à 6 mouvements et durées de tambour sur-mesure, garantissant des résultats impeccables et un soin parfait des vêtements, des couleurs et des formes. Les consommateurs n'ont qu'à choisir l'un des 14 programmes différents, tous parfaitement conçus pour répondre à tous les besoins de lavage quotidiens ou occasionnels : des vêtements les plus résistants, comme les jeans et le coton, aux plus délicats comme la laine et la soie.



Slow Motion + **Steam Massage**



SenseInverter

Moteur avancé pour une longue durée², des performances silencieuses

La machine à laver est alimentée par **SenseInverter**, un moteur avancé qui offrira aux consommateurs les meilleures performances pendant longtemps. Pour une tranquillité d'esprit totale, il est important de compter sur la fiabilité d'un moteur durable, toujours parfait et qui dépasse toutes les attentes. De plus, le moteur a une garantie de 10 ans.



Poignée ergonomique

Conçue pour une utilisation quotidienne ergonomique et facile.

Porte large

Expose tout le tambour pour faciliter le chargement et le déchargement.

Panneau latéral en relief

Réduit le bruit et les vibrations tout en améliorant l'esthétique.

Interface utilisateur

Facile à programmer, pour des résultats parfaits

Le nouveau **FreshCare+** fournit une interface intuitive et facile à utiliser qui simplifie l'interaction avec l'utilisateur et offre une expérience de lavage agréable à tout le monde. Avec une large porte, un hublot et une poignée ergonomique intégrée, il est conçu pour une utilisation quotidienne facile.

LCD display



Big Digit display



Small Digit display



LAVE-LINGE - SILENCE SUPRÊME



W6 W045SR FR

CARACTÉRISTIQUES PRINCIPALES

- Capacité de lavage **10 kg**
- Vitesse d'essorage maximale **1400 rpm**
- Afficheur digital LCD
- Moteur **ZenInverter** avec transmission **Directe**

TECHNOLOGIE ET PROGRAMME

- **24** programmes et **7** options
- Technologie **6ème Sens**
- Technologie **FreshCare** avec vapeur
- **SteamRefresh** : Fonction de rafraîchissement à la vapeur
- **SteamHygiene** : Fonction d'hygiène à la vapeur
- **SoftMove**
- **Stop&Add**

AUTRES CARACTÉRISTIQUES

- Classe énergétique : A+++ -20%
 - Extrêmement silencieux
 - Sans vibration
 - Niveau sonore **51 dBA**
 - Coloris : Silver
-
- Dimensions de l'appareil (HxLxP) : 850 x 599 x 643 mm





W6 W945SB FR

CARACTÉRISTIQUES PRINCIPALES

- Capacité de lavage **9 kg**
- Vitesse d'essorage maximale **1400 rpm**
- Afficheur digital LCD
- Moteur **ZenInverter** avec transmission **Directe**

• TECHNOLOGIE ET PROGRAMME

- **24** programmes et **7** options
- Technologie **6ème Sens**
- Technologie **FreshCare** avec vapeur
- **SteamRefresh** : Fonction de rafraîchissement à la vapeur
- **SteamHygiene** : Fonction d'hygiène à la vapeur
- **SoftMove**
- **Stop&Add**

AUTRES CARACTÉRISTIQUES

- Classe énergétique : A+++ -20%
- Extrêmement silencieux
- Sans vibration
- Niveau sonore **51 dBA**
- Coloris : Silver

- Dimensions de l'appareil (HxLxP) : 850 x 595 x 630 mm



W6 W845SB FR

CARACTÉRISTIQUES PRINCIPALES

- Capacité de lavage **8 kg**
- Vitesse d'essorage maximale **1400 rpm**
- Afficheur digital LCD
- Moteur **ZenInverter** avec transmission **Directe**

• TECHNOLOGIE ET PROGRAMME

- **24** programmes et **7** options
- Technologie **6ème Sens**
- Technologie **FreshCare** avec vapeur
- **SteamRefresh** : Fonction de rafraîchissement à la vapeur
- **SteamHygiene** : Fonction d'hygiène à la vapeur
- **SoftMove**
- **Stop&Add**

AUTRES CARACTÉRISTIQUES

- Classe énergétique : A+++ -20%
- Extrêmement silencieux
- Sans vibration
- Niveau sonore **53 dBA**
- Coloris : Silver

- Dimensions de l'appareil (HxLxP) : 845 x 599 x 607 mm



FFD 11469 SBSV MA

CARACTÉRISTIQUES PRINCIPALES

- Capacité de lavage XXL **11 kg**
- Vitesse d'essorage maximale **1400 rpm**
- Afficheur digital LCD
- Moteur **Inverter** (BTM)

TECHNOLOGIE ET PROGRAMME

- **16** programmes et **9** options
- Technologie **6ème Sens**
- Technologie **FreshCare** avec vapeur
- **SteamRefresh**: Fonction de rafraîchissement à la vapeur
- **SteamHygiene**: Fonction d'hygiène à la vapeur
- **Stop&Add**
- Couleurs 15°

AUTRES CARACTÉRISTIQUES

- Classe énergétique : A+++
- Niveau sonore 56 dBA
- Niveau sonore d'essorage 78 dBA
- Coloris : Silver

- Dimensions de l'appareil (HxLxP) : 850 x 595 x 605 mm



FFWD 9248 WBS V NA

CARACTÉRISTIQUES PRINCIPALES

- Capacité de lavage **9 kg**
- Vitesse d'essorage maximale **1200 rpm**
- Afficheur digital LCD
- Moteur **Inverter** (CIM)

TECHNOLOGIE ET PROGRAMME

- **16** programmes et **7** options
- Technologie **6ème Sens**
- Technologie **FreshCare** avec vapeur
- **SteamRefresh**: Fonction de rafraîchissement à la vapeur
- **SteamHygiene**: Fonction d'hygiène à la vapeur
- **Stop&Add**
- Couleurs 15°

AUTRES CARACTÉRISTIQUES

- Classe énergétique : A+++ -10%
- Niveau sonore 52 dBA
- Niveau sonore d'essorage 78 dBA
- Coloris : Blanc

Existe aussi en silver

Réf : **FFWD 9248 SBS V NA**

- Dimensions de l'appareil (HxLxP) : 850 x 595 x 630 mm

**FFWB 8248 WBS V NA****CARACTÉRISTIQUES PRINCIPALES**

- Capacité de lavage **8 kg**
- Vitesse d'essorage maximale **1200 rpm**
- Afficheur Big Digit
- Moteur Inverter (CIM)

TECHNOLOGIE ET PROGRAMME

- 14 programmes et **5 options**
- Technologie **6ème Sens**
- Technologie FreshCare avec vapeur
- **SteamRefresh** : Fonction de rafraîchissement à la vapeur
- **Stop&Add**
- Couleurs 15°

AUTRES CARACTÉRISTIQUES

- Classe énergétique : A+++
- Niveau sonore 52 dBA
- Niveau sonore d'essorage 78 dBA
- Coloris : Blanc

Existe aussi en silver

Réf : **FFWB 8248 SBS V NA**

- Dimensions de l'appareil (HxLxP) : 850 x 595 x 630 mm

**FFWS 7235 WB NA****CARACTÉRISTIQUES PRINCIPALES**

- Capacité de lavage **7 kg**
- Vitesse d'essorage maximale **1200 rpm**
- Afficheur digital LCD
- Moteur Universal

TECHNOLOGIE ET PROGRAMME

- **14** programmes et **1 options**
- Technologie **6ème Sens**
- Technologie **FreshCare** avec vapeur
- **Stop&Add**
- Couleur 15

AUTRES CARACTÉRISTIQUES

- Classe énergétique : A+++
- Coloris : Silver
- Niveau sonore 59 dBA
- Niveau sonore d'essorage 79 dBA

Existe aussi en blanc

Réf : **FFWS 7235 SB NA**

- Dimensions de l'appareil (HxLxP) : 845x 595x 575 mm



WMTE 8123 S NA

CARACTÉRISTIQUES PRINCIPALES

- Capacité de lavage **8 kg**
- Vitesse d'essorage maximale **1200 rpm**
- Afficheur Big Digit
- Moteur **Inverter** (CIM)

TECHNOLOGIE ET PROGRAMME

- **17** programmes et **6** options
- **Stop&Add**

AUTRES CARACTÉRISTIQUES

- Classe énergétique : A+++
- Niveau sonore 49 dBA
- Niveau sonore d'essorage 75 dBA
- Coloris : Silver

• Dimensions de l'appareil (HxLxP) : 850 x 595 x 600 mm



WMTA 7122 S NA

CARACTÉRISTIQUES PRINCIPALES

- Capacité de lavage **7 kg**
- Vitesse d'essorage maximale **1200 rpm**
- Afficheur Led Plus

TECHNOLOGIE ET PROGRAMME

- **17** programmes et **6** options
- **Stop&Add**

AUTRES CARACTÉRISTIQUES

- Classe énergétique : A+++
- Niveau sonore 56 dBA
- Niveau sonore d'essorage 76 dBA
- Coloris : Silver

• Dimensions de l'appareil (HxLxP) : 850 x 595 x 600 mm

**WMTA 6101 S NA****CARACTÉRISTIQUES PRINCIPALES**

- Capacité de lavage **6 kg**
- Vitesse d'essorage maximale **1000 rpm**
- Afficheur Led Plus

TECHNOLOGIE ET PROGRAMME

- **16** programmes et **5** options
- **Stop&Add**

AUTRES CARACTÉRISTIQUES

- Classe énergétique : A++
- Niveau sonore 56 dBA
- Niveau sonore d'essorage 76 dBA
- Coloris : Silver

- Dimensions de l'appareil (HxLxP) : 850 x 595 x 540 mm

**WMTA 6101 NA****CARACTÉRISTIQUES PRINCIPALES**

- Capacité de lavage **6 kg**
- Vitesse d'essorage maximale **1000 rpm**
- Afficheur Led Plus

TECHNOLOGIE ET PROGRAMME

- **16** programmes et **5** options
- **Stop&Add**

AUTRES CARACTÉRISTIQUES

- Classe énergétique : A++
- Niveau sonore 56 dBA
- Niveau sonore d'essorage 76 dBA
- Coloris : Blanc

- Dimensions de l'appareil (HxLxP) : 850 x 595 x 540 mm

LAVE-LINGE - CHARGEMENT PAR LE HAUT



TDLR 7220SS FR/N

CARACTÉRISTIQUES PRINCIPALES

- Capacité de lavage **7 kg**
- Vitesse d'essorage maximale **1200 rpm**
- Afficheur display E1

TECHNOLOGIE ET PROGRAMME

- 12 programmes et 5 options
- Technologie **6ème Sens**
- Technologie **FreshCare**

AUTRES CARACTÉRISTIQUES

- Classe énergétique : A+++
- Niveau sonore 60 dBA
- Niveau sonore d'essorage 78 dBA
- Coloris : Blanc

- Dimensions de l'appareil (HxLxP) : 900 x 400 x 600 mm



TDLR 6228 FR/N

CARACTÉRISTIQUES PRINCIPALES

- Capacité de lavage **6 kg**
- Vitesse d'essorage maximale **1200 rpm**
- Afficheur display E1

TECHNOLOGIE ET PROGRAMME

- 12 programmes et 3 options
- Technologie **6ème Sens**
- Technologie **FreshCare**

AUTRES CARACTÉRISTIQUES

- Classe énergétique : A+++
- Niveau sonore 59 dBA
- Niveau sonore d'essorage 78 dBA
- Coloris : Blanc

- Dimensions de l'appareil (HxLxP) : 900 x 400 x 600 mm

**AWE 7650****CARACTÉRISTIQUES PRINCIPALES**

- Capacité de lavage **5,5 kg**
- Vitesse d'essorage maximale **1100 rpm**
- Petit afficheur digital

TECHNOLOGIE ET PROGRAMME

- **11** programmes et **4** options

AUTRES CARACTÉRISTIQUES

- Classe énergétique : A+
- Niveau sonore 59 dBA
- Niveau sonore d'essorage 74 dBA
- Coloris : Blanc

- Dimensions de l'appareil (HxLxP) : 900 x 400 x 600 mm



LAVANTE-SECHANTE



La vie est faite pour vivre et personne ne veut faire une pause pour s'occuper de la lessive.

Avec la magnifique nouvelle laveuse-sécheuse **FreshCare+** de Whirlpool, vous pouvez passer votre temps comme vous le souhaitez, grâce à un système unique qui garde votre linge doux et frais jusqu'à 6 heures après la fin du cycle. Son système innovant **FreshCare+** utilise des actions de vapeur et de culbutage efficaces et douces pour empêcher la formation de plis et d'odeurs, de sorte que vous n'avez plus à vous soucier de laisser le linge à l'intérieur du lave-linge séchant à la fin d'un cycle de lavage ou de séchage. Et avec le système intelligent **6TH SENS** et **SoftMove**, qui adapte le mouvement du tambour à chaque type de tissu, il élimine même les hypothèses pour prendre soin de n'importe quel type de tissu, afin que vous puissiez consacrer votre temps et votre énergie aux choses qui comptent le plus.

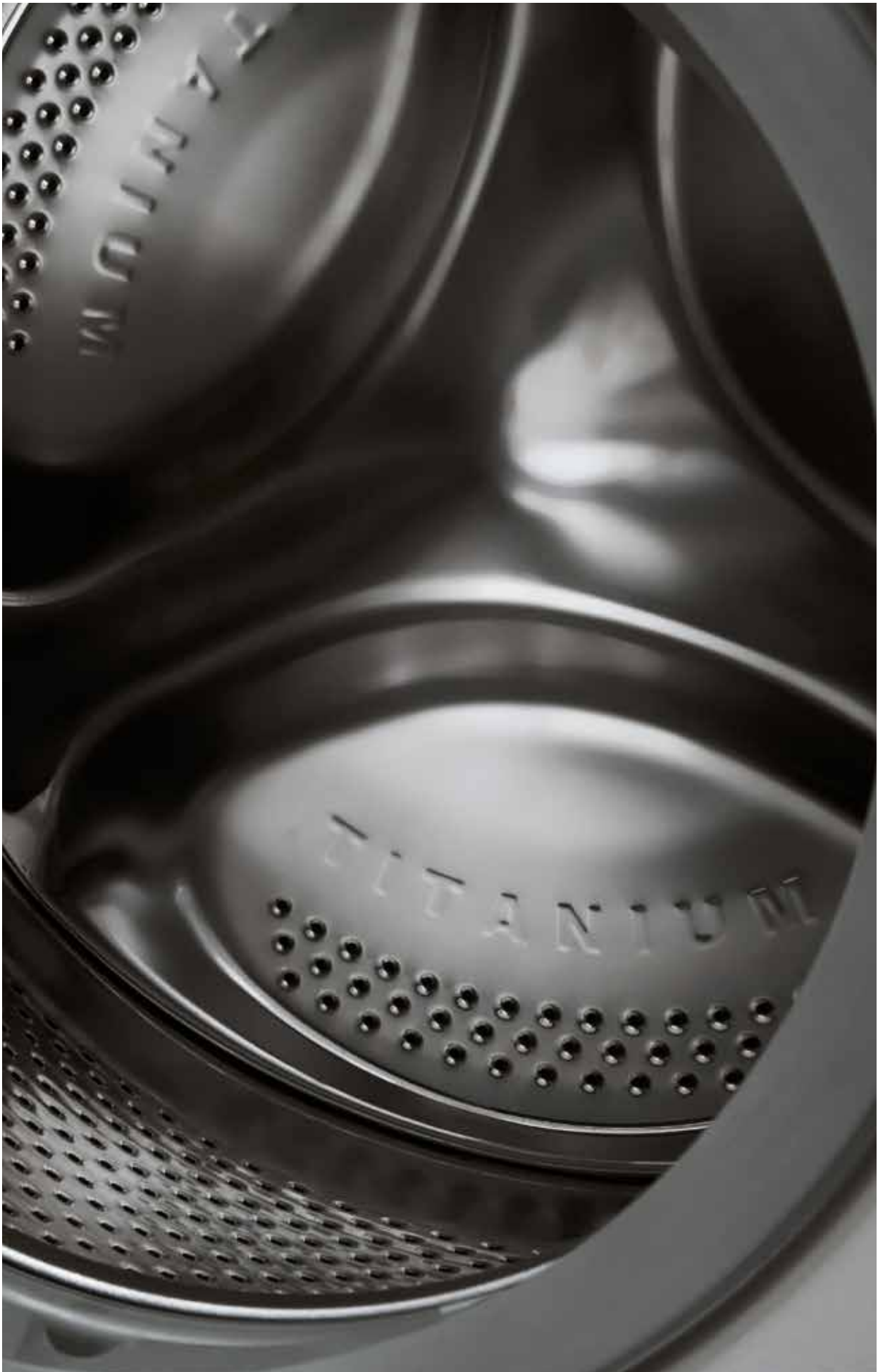

Prenez votre temps...

rien ne presse pour décharger votre linge !



FreshCare+

Contrairement à un lave-linge séchant conventionnel, les nouveaux appareils **FreshCare+** de Whirlpool garantissent que vous n'avez pas besoin de vous précipiter pour décharger votre linge immédiatement - ou de vous soucier de laisser un cycle en cours lorsque vous n'êtes pas à la maison.

Après un cycle de lavage, le cycle **FreshCare+** continue de masser doucement le linge jusqu'à six heures avec des mouvements de culbutage lents réguliers alternés avec des jets de vapeur réguliers, ce qui inhibe la prolifération des sources d'odeurs telles que les bactéries et réduit les allergènes. À la fin des cycles de séchage, la machine effectue une action de culbutage dédiée jusqu'à six heures pour éviter la formation de plis sur les vêtements.



Technologie 6TH SENSE

L'intelligence derrière des résultats de lavage exceptionnels

La technologie 6TH SENSE détecte automatiquement la quantité de linge et, selon le type de tissu, choisit le meilleur réglage garantissant des performances optimales, ainsi qu'une économie de temps, d'énergie et d'eau.

Une fois que l'utilisateur a sélectionné le programme souhaité, le lave-linge séchant utilise des capteurs avancés pour surveiller le niveau d'eau, le couple moteur et la température. Plusieurs algorithmes détectent et définissent pour chaque phase du programme (lavage et séchage) les meilleurs réglages en fonction du type de charge et de la taille du linge.





SoftMove

Pendant les cycles de lavage et de séchage, le nouveau système **SoftMove** effectue un ensemble exclusif de mouvements spécifiques qui peuvent s'adapter à chaque type de tissu, avec six mouvements de tambour sur-mesure - en ajustant avec précision tous les facteurs, de la prise d'eau initiale jusqu'à l'essorage final pour assurer des performances de nettoyage exceptionnelles, préservant les tissus, les couleurs et les formes des vêtements.

Des mouvements de tambour adaptés

Bercement doux



Lavage énergique



Lent



Bain de couleurs



Douche puissante



Mouvement de vague



Couleurs 15°

Le programme **Couleurs** 15°C du nouveau lave-linge séchant, vous garantit un lavage et séchage à très basse température, 15°C, tout aussi efficace qu'à 40°C. Ce programme est spécifiquement dédié au soin des couleurs délicates.



Séchage seul

L'option Séchage seul vous permet de sécher le linge humide sans avoir à exécuter le cycle de lavage au préalable. Cette option offre une flexibilité exceptionnelle pour les lavages occasionnels à la main.



SenseInverter

Un moteur avancé pour des performances élevées et durables.

Au cœur de chaque lave-linge séchant **FreshCare+** se trouve le moteur sans balais SenseInverter. Ce moteur électrique de longue durée, extrêmement silencieux et avancé offre une fiabilité exceptionnelle et une excellente efficacité énergétique pour permettre des économies d'énergie pendant le lavage et le séchage.





FWDD117168SBS EX

CARACTÉRISTIQUES PRINCIPALES

- Capacité de lavage **11 kg**
- Capacité de séchage **7 kg**
- Vitesse d'essorage maximale **1600 rpm**
- Afficheur digitale LCD
- Moteur **SensInverter**
- **Stop&Add**

TECHNOLOGIE ET PROGRAMME

- **14** programmes
- Technologie **6ème Sens**
- Technologie **FreshCare+**
- Couleurs 15°
- Séchage seul

AUTRES CARACTÉRISTIQUES

- Classe énergétique : A
- Niveau sonore en lavage 53 dBA
- Coloris : Silver

• Dimensions de l'appareil (HxLxP) : 850x 595x 605 mm



FWDG96148SBS NA

CARACTÉRISTIQUES PRINCIPALES

- Capacité de lavage **9 kg**
- Capacité de séchage **6 kg**
- Vitesse d'essorage maximale **1400 rpm**
- Afficheur Big Digit
- Moteur Inverter (CIM)
- **Stop&Add**

TECHNOLOGIE ET PROGRAMME

- **14+1** programmes
- Technologie **6ème Sens**
- Technologie **FreshCare+**
- Couleurs 15°
- Séchage seul

AUTRES CARACTÉRISTIQUES

- Classe énergétique : A
- Niveau sonore en lavage 56 dBA
- Coloris : Silver

• Dimensions de l'appareil (HxLxP) : 850x 595x 540 mm

SÈCHE-LINGE



**Votre linge reste frais une fois
le cycle terminé !**

Vivez une expérience de séchage unique grâce à la magie des sèche-linges **FreshCare+**. Dotés de technologies exclusives, ils assurent un séchage rapide, doux et homogène, préservant la douceur des textiles les plus délicats



FreshCare+

Conditions parfaites à l'intérieur du tambour



Une fraîcheur incomparable jusqu'à 6 heures après la fin du cycle

La technologie **FreshCare+** vous apporte la tranquillité d'esprit...

Grâce au contrôle intelligent de la température et à un brassage doux, le système **FreshCare+** préserve la fraîcheur de votre linge après la fin du cycle de séchage.

FreshCare+ évite la prolifération des sources principales de mauvaises odeurs dans le tambour du sèche-linge pendant 6 heures après la fin du cycle.

Avec **FreshCare+**, votre linge restera doux et frais à l'intérieur de la machine¹. Les consommateurs peuvent interrompre le processus à tout moment en interagissant avec l'interface utilisateur ou simplement en ouvrant la porte.



Technologie de pompe à chaleur

Le recyclage de la chaleur est important

Le sèche-linge Whirlpool est toujours en mesure d'assurer un séchage et consommer moins d'électricité grâce à la technologie pompe à chaleur.

Le système spécial fonctionne avec un circuit fermé qui permet de recycler l'air préchauffé en cas de besoin, sans nécessiter l'énergie pendant le cycle.

Caractéristiques principales



6TH SENSE



EasyClean



FreshCare+



SoftMove



InverterMotor

Caractéristiques secondaires



SoftMove

Mouvements de tambour personnalisés pour un entretien sur-mesure des vêtements

Grâce à **SoftMove**, le capteur détecte l'humidité et la température et automatiquement ajuste le cycle de séchage pour atteindre des performances exceptionnelles.

Dans le même temps, **WaveMotion** exclusif.

La technologie fait tourner le tambour en deux directions : le mouvement asymétrique de la tambour répartit mieux les vêtements à l'intérieur du tambour et assure un meilleur flux d'air à travers les fibres, réduisant ainsi les rides, garantissant des résultats de séchage parfaits.



Certification bleu Woolmark

La beauté de la laine toujours préservée

Le sèche-linge **FreshCare+** est équipé du cycle laine, le séchage délicat qui respecte la beauté des meilleurs pulls en laine étiquetés "lavage à la main", les maintenant doux et lisses comme neufs. Grâce à **InverterMotor**, permettant la phase de satellisation, les vêtements s'accrochent au côté du tambour minimisant le frottement des fibres et feutrage. Le cycle est approuvé par la société Woolmark : le séchoir A++ **FreshCare+** obtient la prestigieuse certification Woolmark Blue après un test sur le pourcentage de feutrage.

Condenseur EasyClean

Fonctionne plus longtemps avec de meilleurs résultats

Sur les sèche-linges **FreshCare+**, l'opération de nettoyage du condenseur est plus facile et plus rapide. Un petit filtre capable de collecter les peluches dans la zone de condensation rendra les opérations de nettoyage très faciles. Facile à utiliser, il suffit de tirer le bouton ergonomique poignée pour extraire le condenseur et le nettoyer en un rien de temps.



SÈCHE-LINGE À POMPE À CHALEUR - FRESHCARE



FFT D 9X3SK EX

CARACTÉRISTIQUES PRINCIPALES

- Capacité de séchage **9 kg**
- Séche-linge **Pompe à chaleur**
- Afficheur digital LCD "M2LCDL"
- Moteur **Inverter** (BPM)
- Options de départ différé : En continu

PROGRAMME ET TECHNOLOGIE

- **17** programmes et **8** options
- Technologie **6ème Sens**
- Technologie **FreshCare**
- Programme **Rapide**
- Programme **XXL Big Items**
- Programme **Délicats**
- Programme **jeans**
- Programme **Sport**

AUTRES CARACTÉRISTIQUES

- Classe énergétique : A+++
- Très silencieux
- Coloris : Silver

- Dimensions de l'appareil (HxLxP) : 849 x 595 x 649 mm





FFT CM10 8BB NA

CARACTÉRISTIQUES PRINCIPALES

- Capacité de séchage **8 kg**
- Séche-linge à condensation
- Afficheur digital LED "M10"
- Options de départ différé : En continu

PROGRAMME ET TECHNOLOGIE

- 17 programmes et 8 options
- Technologie **6ème Sens**
- Technologie **FreshCare**
- Programme **Rapide**
- Programme **XXL Big Items**
- Programme **Délicats**
- Programme **jeans**
- Programme **Sport**

AUTRES CARACTÉRISTIQUES

- Classe énergétique : B
- Coloris : Blanc

- Dimensions de l'appareil (HxLxP) : 849 x 595 x 649 mm



LAVE-VAISSELLE

Performances de lavage et modularité exceptionnelles

Notre gamme de lave-vaisselles est unique, grâce à des produits intelligents dotés d'un design ergonomique et élégant. Ils vous permettent de faire des économies d'énergie tout en garantissant des performances exceptionnelles lavage après lavage. La consommation d'eau et d'énergie est considérablement réduite, sans compromis sur la propreté de la vaisselle.



LAVE-VAISSELLE

SUPRÊME CLEAN

W COLLECTION



**Des résultats de nettoyage exceptionnels,
avec des économies de temps
et d'eau pouvant atteindre 50 %**

La technologie **6^{ème} Sens** détecte le niveau de saleté grâce à des capteurs intelligents et adapte les paramètres du cycle et les réglages du programme en conséquence. Vous obtiendrez toujours une vaisselle parfaitement propre sans effort et avec une économie d'eau et de temps pouvant aller jusqu'à 50 %.

Caractéristiques principales



PowerClean Pro

Une vaisselle parfaitement propre sans pré-lavage, même avec des aliments brûlés



GlassProtect

Un accessoire dédié sur le panier inférieur et un cycle dédié pour le lavage des verres



NaturalDry

La porte s'ouvre automatiquement pendant la phase de séchage pour permettre à la vaisselle de sécher naturellement



PowerClean Pro, un nettoyage supplémentaire



PowerClean Pro

PowerClean Pro offre les meilleures performances de nettoyage. Plus besoin de prélever, de tremper ou de frotter à la main, même les aliments brûlés, car la technologie **PowerClean Pro** assure une vaisselle parfaitement propre à chaque fois. Ses jets puissants conçus pour obtenir une couverture et une intensité maximales à l'intérieur de la cavité et éliminent les résidus les plus tenaces.



Le **PowerClean Pro** offre une grande souplesse de chargement et une gestion maximale de l'espace grâce à des racks spéciaux, ce qui permet d'obtenir la bonne combinaison. Avec jusqu'à 30 %¹ d'espace supplémentaire offrant beaucoup plus de flexibilité, il est possible de charger des casseroles et des poêles de différentes tailles. Équipé de supports de casseroles dédiés pour placer les articles à la verticale, **PowerClean Pro** garantit quelle que soit la combinaison de plats, de casseroles et de poêles, un lavage parfait.



¹ Pourcentage calculé par rapport à l'espace de chargement sur les modèles de la même gamme Whirlpool sans la solution PowerClean.

NaturalDry

jusqu'à +70% de performance de séchage
et -15% de consommation énergétique



NaturalDry

Une nouvelle façon d'améliorer les performances de séchage tout en réduisant la consommation d'énergie. Lorsque la température à l'intérieur de la machine diminue après la fin du cycle de lavage, la porte s'ouvre automatiquement de 10 cm pour faciliter le séchage, grâce au flux d'air naturel qui parvient jusqu'à la vaisselle.



À la fin de la phase de lavage, la porte s'ouvre lentement pour commencer la phase de séchage

Un capteur automatique contrôle la température et ne permet l'ouverture automatique de la porte - qui s'ouvre de 10 cm - que lorsque la température à l'intérieur du lave-vaisselle descend à environ 40°C, afin de protéger les meubles.

NaturalDry offre jusqu'à +70% de performance de séchage et -15% de consommation énergétique¹.

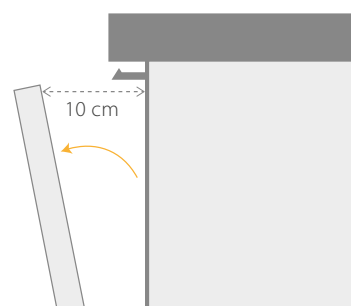

Améliorer la facilité d'utilisation pour des performances exceptionnelles



GlassProtect

Un **accessoire dédié sur le panier inférieur** et un cycle dédié permettent d'atteindre des performances de lavage et de séchage exceptionnelles sur les verres. L'accessoire est pliable et intégré sur le panier inférieur pour minimiser l'espace occupé et pour libérer 100% de l'espace s'il n'est pas nécessaire.



MultiZone

La demi-charge intelligente qui vous permet de choisir où effectuer le lavage. Cette option vous donne la possibilité de laver un seul panier à la fois en le sélectionnant lors de la programmation de votre cycle.



Demi-Charge

L'option demi charge optimise la consommation d'eau et d'énergie en l'adaptant à une charge réduite, pour les deux paniers. Faites des économies de produits de lavage quand votre lave-vaisselle est à demi-charge.



Troisième tiroir modulable

Avec 4 possibilités de configuration différentes, ce 3^{ème} tiroir modulable s'adapte à tous vos besoins. Mêmes les ustensiles les plus encombrants peuvent y être placés. Certains modèles disposent d'un 3^{ème} tiroir classique qui peut être entièrement extrait du lave-vaisselle et transporté comme un plateau pour faciliter le rangement.

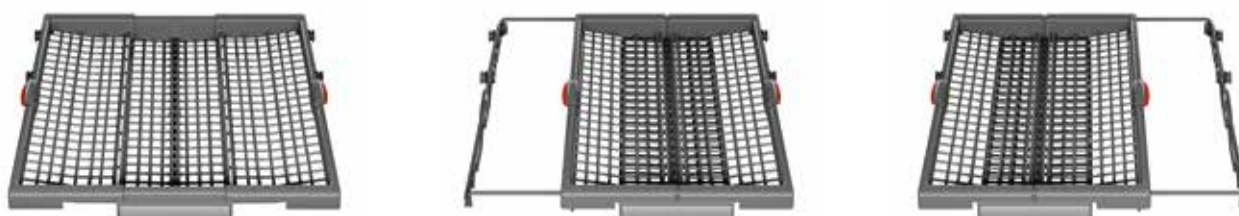

Rails télescopiques

Ils permettent de sortir facilement le panier supérieur et facilitent le chargement et le déchargement de la vaisselle, le tout avec une parfaite stabilité.

Panier supérieur réglable en hauteur

Disponible sur toute la gamme, même déjà chargé, le panier supérieur peut être relevé ou abaissé afin d'ajuster l'espace dans le panier inférieur pour les plats les plus grands.

Paniers inférieur et supérieur avec picots rabattables

Pour répondre à tous les besoins, le panier supérieur est maintenant doté de picots rabattables permettant d'y déposer certains plats ainsi que la plupart des ustensiles de cuisine. De la même façon, les picots du panier inférieur se rabattent pour recevoir tous types de plats et d'assiettes.

SÉCURITÉ ANTI-FUITE

En cas de rupture soudaine du tuyau d'alimentation ou de changement de la pression d'eau, le système anti-fuite bloque l'arrivée d'eau en coupant immédiatement l'alimentation.

SÉCURITÉ ANTI-DÉBORDEMENT

Les lave-vaisselles Suprême Clean disposent également d'un système avancé de détection anti-débordement. Un nouveau capteur invisible réagit en cas de filtre bloqué ou d'excès de mousse. Il régule la vitesse du moteur et l'arrivée d'eau sans interrompre le cycle de lavage.

INSTALLATION

Une intégration parfaite dans la niche

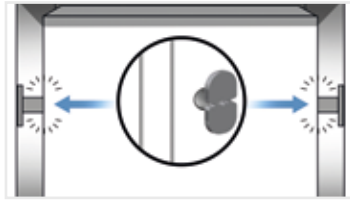

Les nouvelles entretoises installées sur les côtés des produits permettent de disposer parfaitement le lave-vaisselle au centre de sa niche. Ce système vous donne l'opportunité d'ajuster la dimension de l'espace occupé par le lave-vaisselle, de 59,8 cm à 60,6 cm. Il n'y a pas de risque de déformer la cuve, même en la vissant, grâce aux pièces plastiques faisant office de joint de sécurité.

Réglage rapide

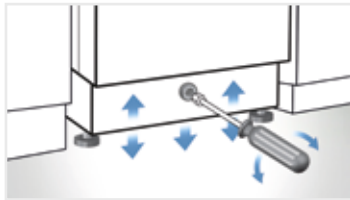

Pour garantir une installation rapide et précise, le pied arrière peut être ajusté sans effort depuis l'avant du produit. Ainsi, même après que le lave-vaisselle ait été mis dans la niche d'encastrement, ce système assure un ajustement horizontal optimal.



Charnières à rotation

Grâce aux charnières spéciales, disponibles sur tous les lave-vaisselles, la porte n'abaisse pas son pôle de rotation, permettant l'ouverture de la porte à plat. Ce système évite les découpes en biseau au niveau du panneau d'habillage et des plinthes.

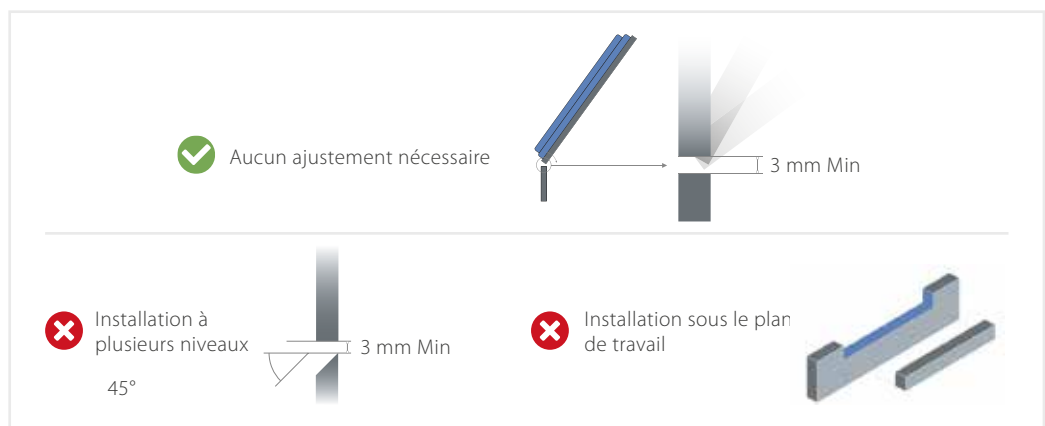

Panneau de porte modulable, charnières intelligentes ajustables

Les charnières ont été conçues pour supporter différents poids. Le poids peut varier de 2 à 10 kg.

Portes à glissières une innovation qui change tout



Grâce à ce nouveau système de glissières, les lave-vaisselles **Suprême Clean** sont désormais conçus pour une adaptation parfaite à tout meuble de cuisine, quelle que soit la hauteur du panneau d'habillage et de la plinthe.

Oubliez toutes les contraintes d'installation

L'installation de l'appareil est simplifiée et permet une très grande flexibilité de réglage de la hauteur. Le panneau d'habillage peut atteindre une hauteur de 80 cm et la plinthe peut être réduite jusqu'à 2cm, pour une installation à fleur.

Hauteur du lave-vaisselle : 82 à 90 cm

Réglage des pieds : 0 à 8 cm

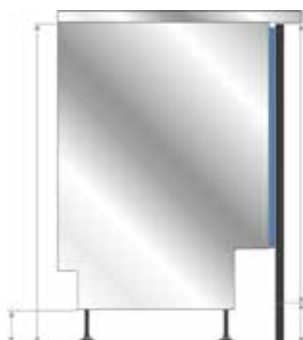

Hauteur du panneau de porte : jusqu'à 80 cm

Hauteur de la plinthe : minimum 2 cm

Système de glissières

Cette innovation exclusive de Whirlpool est véritablement révolutionnaire car elle permet un coulisement de la porte allant jusqu'à 8 cm, pour une installation toujours réussie.

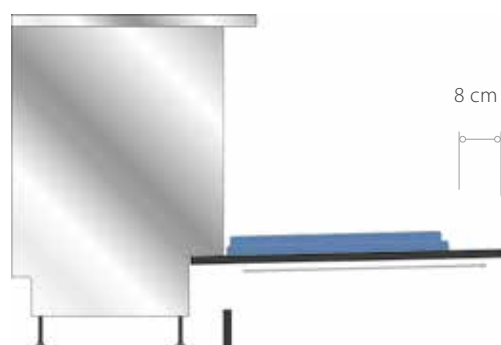

8 cm

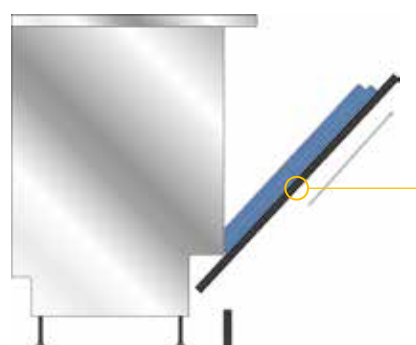

L'épaisseur du panneau de porte peut varier de 16 mm à 50 mm



P11+6



WFO 3033 PL X

CARACTÉRISTIQUES PRINCIPALES

- Capacité 14 couverts
- **11** programmes et **6** options
- Contrôle électronique avec écran **LCD** et affichage **7** Segments / 1-24 h
- Troisième tiroir modulable
- Consommation d'eau : **9.5 L**
- Moteur **Inverter**
- Système de lavage alternant

CARACTÉRISTIQUES SPÉCIALES

- Technologie **6ème Sens**
- Programmes automatiques
- Option **PowerClean**
- **NaturalDry**
- Programme **Silencieux**
- Multizone

AUTRES CARACTÉRISTIQUES

- Classe énergétique : A+++
- Niveau sonore : 43 dB
- Coloris : Inox

• Dimensions de l'appareil (HxLxP) : 850 x 600 x 590 mm



P10+6



WFO 3T133 P 6.5 X

CARACTÉRISTIQUES PRINCIPALES

- Capacité **14** couverts
- **10** programmes et **6** options
- Contrôle électronique avec écran **LCD** et affichage **7** Segments / 1-24 h
- 2 tiroirs modulables
- Consommation d'eau : **6.5 L**
- Moteur **Inverter**
- Système de lavage alternant

CARACTÉRISTIQUES SPÉCIALES

- Technologie **6ème Sens**
- Programmes automatiques
- Option **PowerClean**
- **NaturalDry**
- Programme **Silencieux**
- Multizone

AUTRES CARACTÉRISTIQUES

- Classe énergétique : A+++
- Niveau sonore : 43 dB
- Coloris : Inox

• Dimensions de l'appareil (HxLxP) : 850 x 600 x 590 mm



P8+5



WFC 3C26 P X

CARACTÉRISTIQUES PRINCIPALES

- Capacité **14** couverts
- **8** programmes et **5** options
- Contrôle électronique avec écran **LCD** et affichage 7 Segments / 1-24 h
- 2 tiroirs modulables
- Consommation d'eau : **9.5 L**
- Moteur **Inverter**
- Système de lavage alternant

CARACTÉRISTIQUES SPÉCIALES

- Technologie **6ème Sens**
- Programmes automatiques
- Option **PowerClean**
- **NaturalDry**
- Programme **Silencieux**
- Multizone

AUTRES CARACTÉRISTIQUES

- Classe énergétique : A++
- Niveau sonore : 46 dB
- Coloris : Inox

• Dimensions de l'appareil (HxLxP) : 850 x 600 x 590 mm



P5+5



WFC 3B19 N X

CARACTÉRISTIQUES PRINCIPALES

- Capacité **13** couverts
- **5** programmes et **5** options
- Contrôle électronique avec écran **LCD** et affichage 7 Segments / 1-24 h
- 2 tiroirs, dont 1 modulable
- Consommation d'eau : **12 L**
- Moteur **Synchrone**
- Système de lavage permanent

CARACTÉRISTIQUES SPÉCIALES

- Demi-charge

AUTRES CARACTÉRISTIQUES

- Classe énergétique : A+
- Niveau sonore : 49 dB
- Coloris : Inox

• Dimensions de l'appareil (HxLxP) : 850 x 600 x 590 mm



P5+5



WFE 2B19 N X

CARACTÉRISTIQUES PRINCIPALES

- Capacité **13** couverts
- **5** programmes et **5** options
- Contrôle électronique avec écran **Led Display** et affichage 2-4-8 h
- 2 tiroirs modulables
- Consommation d'eau : **12 L**
- Moteur **Synchrone**
- Système de lavage permanent

CARACTÉRISTIQUES SPÉCIALES

- Demi-charge

AUTRES CARACTÉRISTIQUES

- Classe énergétique : A+
- Niveau sonore : 49 dB
- Coloris : Inox

• Dimensions de l'appareil (HxLxP) : 850 x 600 x 590 mm



P5+5



WFE 2B19

CARACTÉRISTIQUES PRINCIPALES

- Capacité **13** couverts
- **5** programmes et **5** options
- Contrôle électronique avec écran **Led Display** et affichage 2-4-8 h
- 2 tiroirs modulables
- Consommation d'eau : **12 L**
- Moteur **Synchrone**
- Système de lavage permanent

CARACTÉRISTIQUES SPÉCIALES

- Demi-charge

AUTRES CARACTÉRISTIQUES

- Classe énergétique : A+
- Niveau sonore : 49 dB
- Coloris : Blanc

• Dimensions de l'appareil (HxLxP) : 850 x 600 x 590 mm



P7+6



WSFO 3023 PF X

CARACTÉRISTIQUES PRINCIPALES

- Capacité **10** couverts
- **7** programmes et 6 options
- Contrôle électronique avec écran **LCD** et affichage 7 Segments / 1-24 h
- **3ème** tiroir modulable
- Troisième tiroir fixe
- Consommation d'eau : **9 L**
- Moteur **Inverter**
- Système de lavage alternatif

CARACTÉRISTIQUES SPÉCIALES

- Technologie **6ème Sens**
- Programmes automatiques
- Option **PowerClean**
- Multizone

AUTRES CARACTÉRISTIQUES

- Classe énergétique : A++
- Niveau sonore : 43 dB
- Coloris : Inox

• Dimensions de l'appareil (HxLxP) : 850 x 450 x 590 mm



P5+4



WSFE 2B19 X

CARACTÉRISTIQUES PRINCIPALES

- Capacité **10** couverts
- **5** programmes et **4** options
- Contrôle électronique avec écran **Led Display**
- 2 tiroirs, dont 1 modulable
- Consommation d'eau : **11.5 L**
- Moteur **Synchrone**
- Système de lavage permanent

CARACTÉRISTIQUES SPÉCIALES

- Demi-charge

AUTRES CARACTÉRISTIQUES

- Classe énergétique : A+
- Niveau sonore : 49 dB
- Coloris : Inox

• Dimensions de l'appareil (HxLxP) : 850 x 450 x 590 mm

LAVE-VAISSELLE ENCASTRABLE - 60 CM



P8+5



WBC 3C34 PF X

CARACTÉRISTIQUES PRINCIPALES

- Capacité **14** couverts
- **8** programmes et **5** options
- Contrôle électronique avec écran **LCD** et affichage 7 Segments / 1-24 h
- **Troisième tiroir fixe**
- Consommation d'eau : **9.5 L**
- Moteur **Inverter**
- Système de lavage alternant

CARACTÉRISTIQUES SPÉCIALES

- Technologie **6ème Sens**
- Programmes automatiques
- Option **PowerClean**
- **NaturalDry**
- Programme **Silencieux**
- Multizone

AUTRES CARACTÉRISTIQUES

- Classe énergétique : A+++
- Niveau sonore : 44 dB
- Coloris : Inox

• Dimensions de l'appareil (HxLxP) : 820 x 598 x 555 mm



P8+5



WI 7020 PF

CARACTÉRISTIQUES PRINCIPALES

- Capacité **14** couverts
- **8** programmes et **5** options
- Contrôle électronique avec écran **LCD** et affichage 7 Segments / 1-12 h
- Troisième tiroir fixe
- Consommation d'eau : **9.5 L**
- Moteur **Inverter**
- Système de lavage alternant

CARACTÉRISTIQUES SPÉCIALES

- Technologie **6ème Sens**
- Programmes automatiques
- Option **PowerClean**
- **NaturalDry**
- Programme **Silencieux**
- Multizone

AUTRES CARACTÉRISTIQUES

- Classe énergétique : A++
- Niveau sonore : 46 dB
- Coloris : Silver

• Dimensions de l'appareil (HxLxP) : 820 x 598 x 555 mm



FOUR

Intuitivité et performance

La nouvelle gamme de fours encastrables Whirlpool dépasse toutes vos attentes. Grâce aux commandes intuitives, aux écrans couleur et à une assistance culinaire intégrée, cuisiner n'a jamais été aussi simple et agréable. La **technologie 6^{ème} Sens** adapte automatiquement les temps de cuisson, la température et l'humidité aux aliments, pour obtenir des résultats parfaits recette après recette.



DÉCOUVREZ

W COLLECTION

W Collection est une gamme complète d'appareils électroménagers intuitifs et connectés, qui changera le quotidien des foyers. C'est la combinaison d'un design minimaliste, d'un concentré d'intuitions et de technologies de pointe, qui offre la délégation absolue et s'adapte aux différents styles de vie. Cette collection apporte à l'utilisateur une expérience enrichie unique. Les appareils **W Collection** sont aussi agréables à regarder qu'à utiliser.

W11, performance et design de pointe

La **Collection W11** a été créée pour les cuisines raffinées et minimalistes, avec un revêtement en verre qui protège durablement l'éclat des matières et apporte un fini élégant. Les programmes sont simples d'utilisation, grâce aux capteurs et fonctionnalités innovantes, qui assistent l'utilisateur pas-à-pas et lui apportent une expérience inédite. Ce design a déjà été récompensé par deux prix prestigieux, le reddot design award 2018 et l'IF DESIGN AWARD 2020.



W9, élégance et sophistication

Les appareils de la **Collection W9** sont une combinaison entre un design minimaliste et des technologies innovantes. Le verre et l'acier inoxydable apportent la solution idéale pour les cuisines contemporaines.



reddot winner 2020

W9, Black Fiber, la fusion parfaite de lignes minimalistes

Cette Collection sophistiquée d'appareils reflète le désir d'une esthétique contemporaine, de caractéristiques de pointe et de performances exceptionnelles. La Black Fiber de Whirlpool est conçue pour exister harmonieusement dans des espaces de vie ouverts.



reddot winner 2020



W7, une collection intemporelle

La **Collection W7** est un ensemble d'appareils électroménagers encastrables, aux lignes épurées, en acier et en verre. L'utilisateur peut, en plus du style contemporain, apprécier la technologie exclusive **6^{ème} Sens** avec des capteurs intelligents et des fonctionnalités intuitives, tel un assistant culinaire qui le guidera pas-à-pas dans la préparation de la recette.



COLLECTION

ABSOLUTE



Admirez la beauté de la performance.

Avec un design futuriste et des performances inégalées, la **collection Absolute** allie cuisines modernes et appareils de haute technologie. Une flexibilité et une facilité d'utilisation maximales avec un look distinctif et des finitions originales.





APPLICATION 6TH SENSE

LIVE LA CONNECTIVITÉ

AU COEUR DES APPAREILS

WHIRLPOOL

Whirlpool propose l'application **6thSenseLive**, qui permet d'utiliser les appareils connectés de la maison (fours, hottes, tables, lave-vaisselles) en toute simplicité depuis une tablette ou un smartphone. Il est possible par exemple de suivre des tutoriels, de contrôler son four à distance, de lancer le préchauffage du four avant de rentrer chez soi ou de planifier un menu personnalisé. Les appareils communiquent également entre eux : la hotte peut, par exemple, se connecter à la table de cuisson, pour adapter automatiquement la puissance de l'aspiration. L'application prend tout son sens pour guider pas-à-pas le consommateur, en rendant possible la délégation absolue à l'appareil. Bien plus qu'un produit, un service.



Une programmation intuitive à la portée de tous

Grâce à une simple application sur votre tablette ou votre smartphone iOS ou Android, vous contrôlez tout le set d'appareils connectés **6th Sense**. Vous êtes instantanément alertés en cas de dysfonctionnement ou lorsqu'un entretien est nécessaire, comme le remplacement d'un filtre, par exemple.

Des ressources optimisées

L'application comprend un planificateur intelligent qui permet de programmer le fonctionnement des appareils sur les tarifs heures creuses. Vous pouvez économiser bien plus que vous ne l'imaginez sur vos factures d'eau et d'électricité !

L'intelligence au service de la performance

Quelques secondes suffisent pour personnaliser les programmes et apprendre à en tirer le meilleur parti. L'application **6th SenseLive** fournit également des tutoriels pour tout savoir sur les produits et leurs fonctionnalités.

FOURS W COLLECTION

TECHNOLOGIE 6^{ÈME} SENS

Des modes de programmation pour tous les goûts

Vivez l'expérience de la délégation absolue grâce à la **technologie 6^{ème} Sens** ! Cette technologie de pointe adapte automatiquement les paramètres de cuisson, pour offrir aux consommateurs des résultats parfaits quelle que soit la recette. Les fours W Collection vous proposent jusqu'à **61 combinaisons** de cuisson, pour vous permettre de cuisiner une grande variété de plats, et disposent d'une assistance culinaire intégrée qui vous guide pas-à-pas.

Les fours Whirlpool vous donnent la confiance nécessaire pour préparer facilement des repas quotidiens et essayer des plats innovants avec une inspiration nouvelle.



Des fours adaptés à votre mode de vie

Les combinaisons de cuisson 6^{ème} Sens sont suffisamment variées pour correspondre à tous les styles de vie. Grâce à l'écran TFT, vous bénéficiez d'un accès rapide et intuitif à des menus spécifiques comme par exemple des plats végétariens ou un délicieux barbecue.

Un assistant culinaire intuitif

Cette interface propose à l'utilisateur une expérience de **délégation absolue**. Le programmeur l'assiste pas-à-pas dans la préparation d'une recette : sélectionnez d'abord la catégorie d'aliments et la cuisson désirée. Le four détermine ensuite automatiquement le programme adapté, contrôle la température, le niveau d'humidité et le temps de cuisson, et les ajuste en fonction des préparations. Grâce à l'interface, les plats cuisinés régulièrement peuvent être ajoutés aux favoris.

Obtenez un résultat parfait jusqu'à quatre niveaux

et cuisinez sainement avec la fonction **Steam!**



Sélectionnez l'une des fonctions spéciales **Cook4** et cuisinez quatre recettes différentes à la fois. Choisissez le menu **Cook4**, mettez tout dans le four en même temps et sortez les plats quand ils sont cuits, vous n'avez donc qu'à cuire pendant une heure et non quatre. Avec les fonctions **Cook4** Pizza, **Cook4** Biscuits ou **Cook4** Tartes.

Les plats peuvent être placés et retirés du four en même temps sans mélange de goûts ni d'odeurs ou simplement 4 plats identiques en une seule fois, grâce à une répartition homogène de la chaleur.



Une flexibilité infinie

L'ingéniosité de **Cook4** offre une flexibilité inégalée pour les consommateurs, leur permettant de tout cuisiner uniformément, des entrées au dessert, à la fois, ou jusqu'à quatre des mêmes repas en même temps sans mélanger les arômes ou les saveurs.

Amélioration de la vitesse du moteur

La nouvelle cavité arrière du four et la vitesse améliorée du moteur (+ 50%) fournissent une ventilation adéquate pour cuire uniformément sur quatre niveaux.



La technologie **Steam** de Whirlpool est particulièrement efficace. La vapeur est produite en ajoutant de l'eau dans une cartouche prévue à cet effet et située à l'intérieur du four, ce qui ajoute de l'humidité au processus de cuisson traditionnelle. Résultat : les performances sont excellentes lors de la cuisson du pain, de la viande et du poisson, et ce grâce au maintien de l'humidité dans les aliments, tout en garantissant qu'ils soient rôtis de l'extérieur.

Une esthétique opérationnelle



Traitement iXelium

Les fours Whirlpool comprennent iXelium, la surface de haute technologie brevetée qui ne perd jamais son éclat. La surface résistante aux rayures et facile à nettoyer reste brillante et inchangée au fil du temps.



Rails télescopiques

Les rails télescopiques sont conçus pour faciliter l'insertion et le retrait des accessoires. Les rails sont faciles à retirer et permettent de repositionner ou de déplacer sans difficulté les ramasse-gouttes et les grilles métalliques pour un contrôle parfait du processus de cuisson.



Portes à fermeture douce

Grâce au système SoftClosing+, il suffit d'appuyer légèrement sur la porte pour que la porte du four se ferme d'elle-même avec un mouvement silencieux et fluide.

Porte intérieure en verre

Faite d'une surface en verre plate, la porte intérieure du four est lisse, plate et extrêmement facile à nettoyer.

Une expérience totalement inédite !



L'écran TFT couleur 3,5 pouces, disponible sur la **Collection W9**, est une interface inédite qui permet une navigation des plus intuitives. L'assistant culinaire, directement intégré dans l'interface, vous guidera pas-à-pas et ajustera automatiquement les paramètres de cuisson pour obtenir des résultats savoureux.

- Ecran multilingue
- Icônes aliments en couleur
- Affichage moderne
- Son mp3
- WiFi intégré
- Paramétrage intuitif
- Jusqu'à 80 combinaisons de recettes en fonction de votre mode de vie
- Suggestions personnalisées

Recettes faciles à suivre

L'Entreprise comprend que les gens mènent une vie bien remplie et préfèrent avoir le plaisir de cuisiner plutôt que d'étudier un manuel. C'est pourquoi le nouvel écran tactile affiche clairement des instructions facilement accessibles en sélectionnant une image ou un simple indice. Les consommateurs disposent désormais de toutes les informations et de tous les commentaires dont ils ont besoin en un coup d'œil, ce qui leur laisse plus de temps pour faire preuve de créativité et profiter de l'expérience Whirlpool unique.



La nouvelle **interface LCD** de la **Collection W7** est simple d'utilisation. Sélectionnez une catégorie d'aliments et suivez les indications affichées sur l'écran.

- Écran multilingue
- Assistance pas-à-pas
- Menu déroulant
- Jusqu'à 40 combinaisons de cuisson

FOUR W COLLECTION - 60 CM



W9 OM2 4S1 H

CARACTERISTIQUES PRINCIPALE

- Four électrique multifonction avec chaleur pulsée
- **61** fonctions
- Contrôle électronique
- Affichage Tactile TFT 3.5" "Tourmaline"

CARACTÉRISTIQUES SPÉCIALES

- Technologie **6ème sens live**
- **Cook 4**
- Préchauffage rapide
- Nettoyage **hydrolytique**
- 1 Set de **rails télescopiques**
- Fermeture douce
- Volume de la cavité **73 L**
- Classe énergétique : A+
- Coloris : Inox Ixelum

- Dimensions de l'appareil (HxLxP) : 595 x 595 x 564 mm

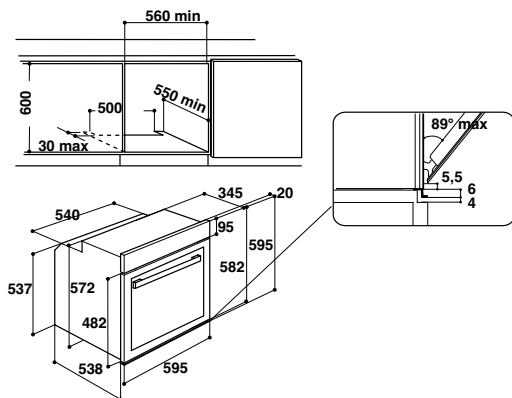



W7 OM4 4S1 P

CARACTERISTIQUES PRINCIPALE

- Four électrique multifonction avec chaleur pulsée
- **54** fonctions
- Contrôle électronique
- Affichageur tactile LCD "G3EVO"

CARACTÉRISTIQUES SPÉCIALES

- Technologie **6ème sens**
- **Cook 4**
- Préchauffage rapide
- Nettoyage par **pyrolyse**
- 1 Set de **rails télescopiques**
- Fermeture douce
- Volume de la cavité **73 L**
- Classe énergétique : A+
- Coloris : Inox

• Dimensions de l'appareil (HxLxP) : 595 x 595 x 564 mm

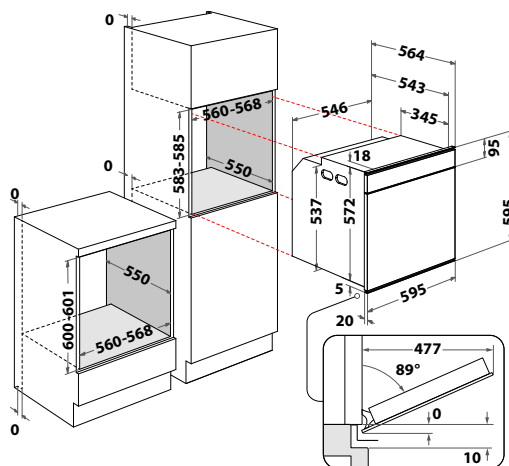

W6 OM4 4S1 H BSS

CARACTERISTIQUES PRINCIPALE

- Four électrique multifonction avec chaleur pulsée
- **54** fonctions
- Contrôle électronique
- Affichageur tactile LCD "G3EVO"

CARACTÉRISTIQUES SPÉCIALES

- Technologie **6ème sens**
- **Cook 4**
- Préchauffage rapide
- Nettoyage **hydrolyse**
- 1 Set de **rails télescopiques**
- Fermeture douce
- Volume de la cavité **73 L**
- Classe énergétique : A+
- Coloris : Black Fiber Steel

• Dimensions de l'appareil (HxLxP) : 595 x 595 x 564 mm

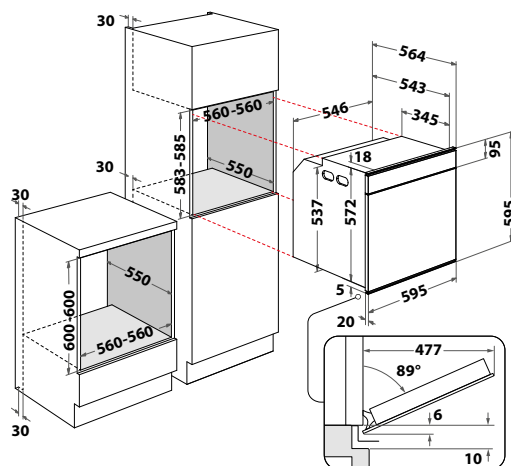

FOUR ABSOLUTE XXL - 90 CM



MXA K7F IX

CARACTERISTIQUES PRINCIPALE

- Four électrique multifonction avec chaleur pulsée
- 7 fonctions
- Contrôle électronique avec 2 boutons de sélections
- Affichage LCD "EO"

CARACTÉRISTIQUES SPÉCIALES

- Nettoyage *hydrolytique*
- Volume de la cavité 101 L
- Classe énergétique : B
- Coloris : Inox

- Dimensions de l'appareil (HxLxP) : 595 x 896 x 565 mm

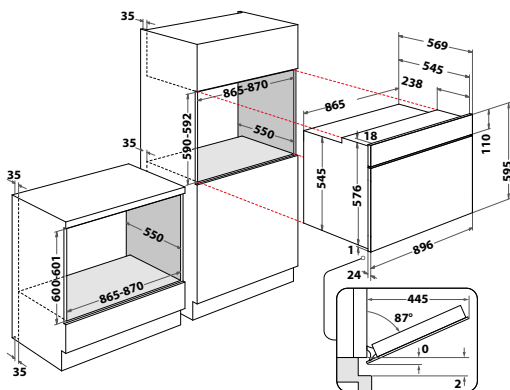



AKZ9 6230 IX

CARACTERISTIQUES PRINCIPALE

- Four électrique multifonction avec chaleur pulsée
- **16** fonctions
- Contrôle électronique avec un bouton centrale
- Affichageur LCD "D1"

CARACTÉRISTIQUES SPÉCIALES

- Technologie **6ème sens**
- **Cook 3**
- Préchauffage rapide
- Nettoyage par **catalyse**
- 1 Set de rails télescopiques
- Fermeture douce
- Volume de la cavité **73 L**
- Classe énergétique : A+
- Coloris : Inox

• Dimensions de l'appareil (HxLxP) : 595 x 595 x 564 mm

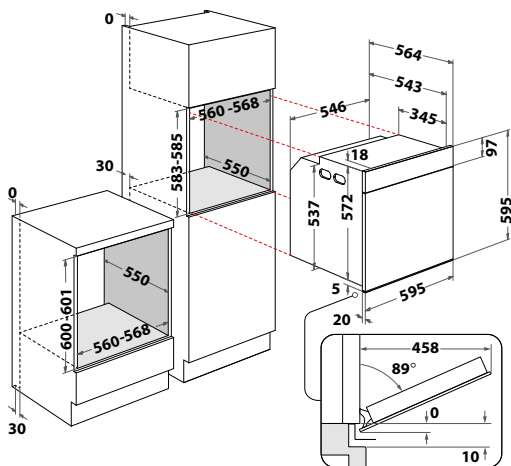

OAS KN8V1 IX

CARACTERISTIQUES PRINCIPALE

- Four électrique multifonction avec chaleur pulsée
- **11** fonctions avec **GentleSteam**
- Contrôle électronique 2 boutons Push-Push
- Affichageur LCD (7 Segment) "ETU"

CARACTÉRISTIQUES SPÉCIALES

- **GentleSteam**
- **Cook 3**
- 1 Set de rails télescopiques
- Volume de la cavité **71 L**
- Classe énergétique : A+
- Coloris : Inox

• Dimensions de l'appareil (HxLxP) : 595 x 595 x 551 mm

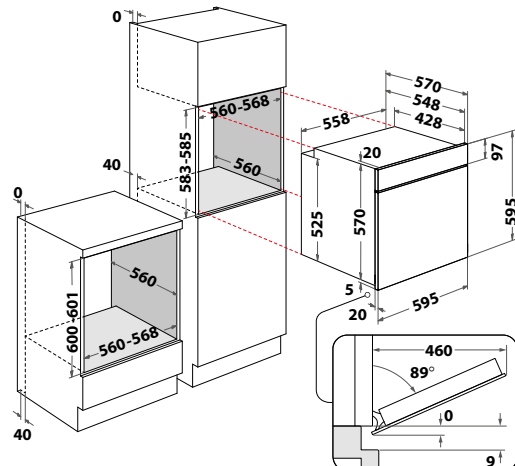

FOUR ABSOLUTE - 60 CM



AKP 462/IX

CARACTERISTIQUES PRINCIPALE

- Four électrique multifonction avec chaleur pulsée
- **9** fonctions
- Contrôle électromécanique avec 2 boutons Push-Push
- Affichageur LCD (7 Segment) "Invensys"

CARACTÉRISTIQUES SPÉCIALES

- Nettoyage par *catalyse*
- 1 Set de *rails télescopiques*
- Volume de la cavité **65 L**
- Classe énergétique : A
- Coloris : Inox

- Dimensions de l'appareil (HxLxP) : 595 x 595 x 564 mm

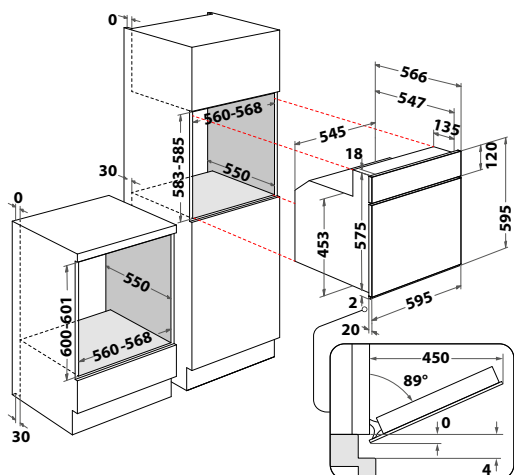

AKP 742 IX

CARACTERISTIQUES PRINCIPALE

- Four électrique multifonction avec chaleur pulsée
- **10** fonctions
- Contrôle électromécanique avec 2 boutons de sélections
- Affichageur LCD "Invensys"

CARACTÉRISTIQUES SPÉCIALES

- Nettoyage *hydrolyse*
- Volume de la cavité **60 L**
- Classe énergétique : A
- Coloris : Inox

- Dimensions de l'appareil (HxLxP) : 595 x 595 x 564 mm

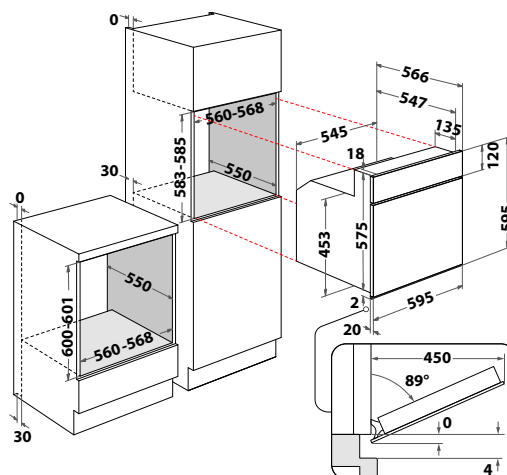



AKP 446/IX

CARACTERISTIQUES PRINCIPALE

- Four électrique multifonction avec chaleur tournante
- 6 fonctions
- Contrôle électromécanique avec 2 boutons de sélections
- Affichage LCD "Invensys"

CARACTÉRISTIQUES SPÉCIALES

- Volume de la cavité 56 L
- Classe énergétique : A
- Coloris : Inox

• Dimensions de l'appareil (HxLxP) : 595 x 595 x 564 mm

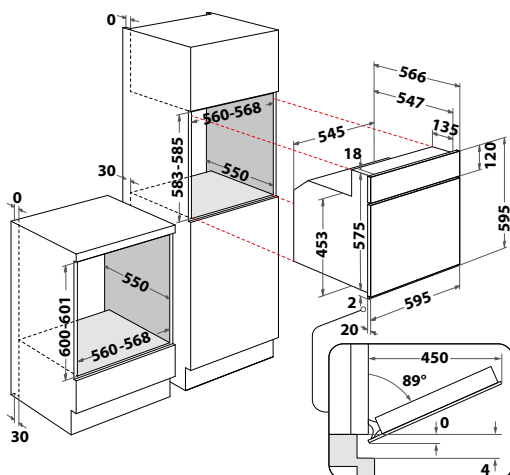

AKP 459/IX

CARACTERISTIQUES PRINCIPALE

- Four électrique multifonction avec chaleur pulsée
- 9 fonctions
- Contrôle mécanique avec 3 boutons et minuterie

CARACTÉRISTIQUES SPÉCIALES

- Volume de la cavité 65 L
- Classe énergétique : A
- Coloris : Inox

• Dimensions de l'appareil (HxLxP) : 595 x 595 x 564 mm

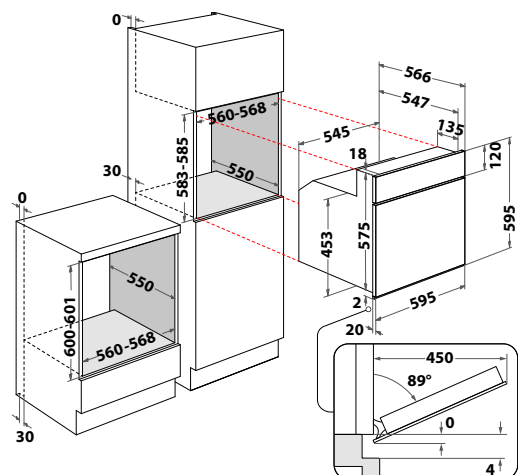

FOUR ABSOLUTE - 60 CM



AKP 738 IX

CARACTERISTIQUES PRINCIPALE

- Four électrique multifonction avec chaleur tournante
- 7 fonctions
- Contrôle mécanique avec 3 boutons dont 1 sélecteur de temps de cuisson

CARACTÉRISTIQUES SPÉCIALES

- Nettoyage *hydrolyse*
- Volume de la cavité **65 L**
- Classe énergétique : A
- Coloris : Inox

- Dimensions de l'appareil (HxLxP) : 595 x 595 x 564 mm

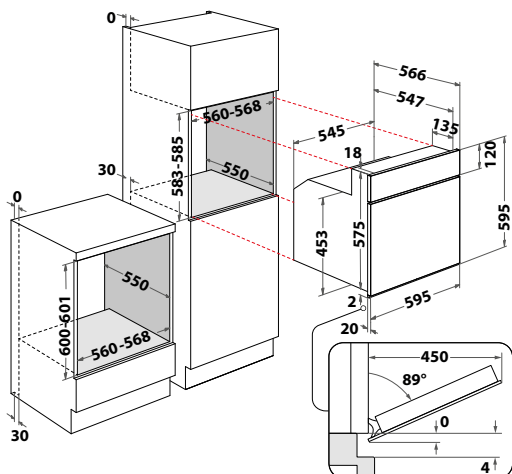

AKP 738 NB

CARACTERISTIQUES PRINCIPALE

- Four électrique multifonction avec chaleur tournante
- 7 fonctions
- Contrôle mécanique avec 3 boutons dont 1 sélecteur de temps de cuisson

CARACTÉRISTIQUES SPÉCIALES

- Nettoyage *hydrolyse*
- Volume de la cavité **65 L**
- Classe énergétique : A
- Coloris : Noir

- Dimensions de l'appareil (HxLxP) : 595 x 595 x 564 mm

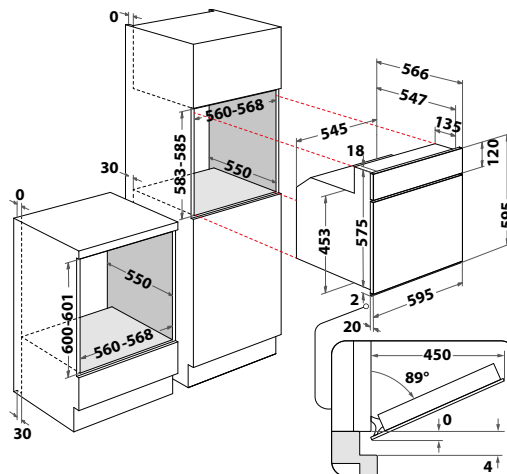



PLAQUE DE CUISSON

Puissance modulable, revêtement durable

Alliant design minimaliste, matériaux haut de gamme et technologies innovantes, les tables à gaz de Whirlpool vous assurent des résultats de cuisson parfaits. Les nouveaux brûleurs offrent un contrôle précis et instantané de la température et permettent d'ajuster la puissance de la flamme, tandis que les commandes intuitives garantissent un confort d'utilisation maximum. Dotées d'un revêtement durable en inox ou en verre, elles se marient parfaitement avec les autres appareils Whirlpool.



Des plaques de cuisson résistantes

avec un éclat éternel



iXelium

Issu de la nanotechnologie, le revêtement **iXelium** préserve l'inox et le verre des agressions chimiques, du jaunissement et de l'usure du temps. Il empêche également les résidus alimentaires de se fixer et garantit un entretien sans effort et sans détergent. Un chiffon imbibé d'eau suffit pour effacer toutes traces de saleté.



Tests laboratoire

■ L'acier traditionnel

■ Acier iXelium

Résistance aux rayures

Lorsque les échantillons sont rayés avec des degrés croissants de dureté au crayon (de 5B à 9H), la résistance aux rayures de la plaque de cuisson iXelium est de 15 niveaux supérieure à celle d'une plaque de cuisson traditionnelle en acier inoxydable.

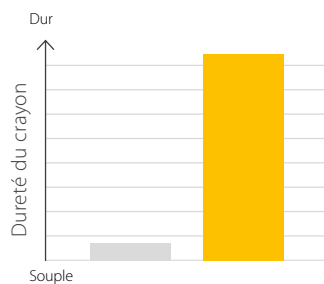

Résistance aux températures élevées

Même après une exposition à une chaleur de 315°C pendant une heure, les tables de cuisson Whirlpool iXelium résistent six fois mieux au jaunissement qu'une table de cuisson traditionnelle en acier.

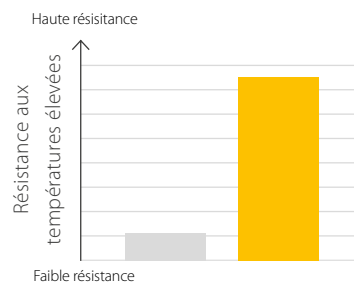

Résistance à la corrosion

Dans un laboratoire d'essai à atmosphère humide et à très forte concentration saline, la résistance à la corrosion est six fois plus élevée que celle d'une plaque de cuisson traditionnelle en acier inoxydable.

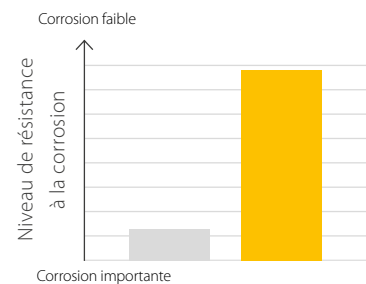

Admirer l'élégance pure en acier inoxydable et en verre

Fabriquées uniquement avec des matériaux de la plus haute qualité, les tables de cuisson à gaz de la **W Collection** allient performance et style. Leur minimalisme sophistiqué accentue le parfait mélange d'une esthétique impressionnante et d'un design fonctionnel. Les tables de cuisson à gaz exclusives de la **W Collection** sont disponibles en deux versions tout aussi élégantes pour satisfaire toutes les préférences : en acier inoxydable avec des plaques de cuisson en **iXelium** et des supports de casseroles alliant technologie de pointe et design exceptionnel, ou en verre avec un design linéaire et des supports de casseroles doubles qui contrastent de manière frappante avec le verre miroitant. Toutes les fonctions et caractéristiques sont méticuleusement conçues pour compléter les autres appareils de la **W Collection** afin qu'ils s'harmonisent parfaitement.



9 niveaux de flamme, des préparations infinies



MultiLevel Flame

La gamme premium des tables de cuisson à gaz **W Collection** s'est enrichie d'une nouvelle technologie innovante, qui garantit une précision et une flexibilité maximales : la flamme **MultiLevel Flame**. Cette technologie exclusive assure une cuisson parfaite de la manière la plus intuitive possible. Les nouvelles tables de cuisson avec flamme **MultiLevel Flame** sont conçues pour améliorer le contrôle de la flamme, permettant de toujours régler le niveau de puissance idéal, simplement en choisissant parmi 9 possibilités pré-réglées pour différentes méthodes de cuisson. Grâce à leur design parfait et à la qualité supérieure de leur surface en verre, les nouvelles tables de cuisson à gaz sont bien plus que des appareils : ce sont des pièces de design distinctives et élégantes qui mettent en valeur la beauté de chaque cuisine.



Flamme MultiLevel

9 façons d'obtenir des résultats parfaits

En matière de cuisine, la précision et les performances sont cruciales, mais il peut être difficile de les réaliser avec les tables de cuisson à gaz traditionnelles. C'est pourquoi la nouvelle fonction de flamme **MultiLevel** a été conçue pour faire de la cuisine avec des tables de cuisson à gaz une expérience complètement différente et sans effort.

Niveau de flamme

- | | | |
|------------|---------------------------------------|--|
| 1-2 | <i>Bain-marie & Cuisson douce</i> | Idéal pour garder au chaud ou décongeler de petites portions, ramollir le beurre et faire fondre doucement le chocolat au bain-marie. |
| 3-4 | <i>Frémir & Mijoter</i> | Les niveaux de puissance parfaits pour les recettes à cuisson lente utilisant de l'eau, du vin ou du bouillon, et maintenir une légère ébullition. |
| 5-6 | <i>Sauter & Frire</i> | Idéal pour faire mijoter les légumes, les faire cuire plus longtemps, les faire sauter et les faire frire à la poêle, et les faire cuire jusqu'à ce qu'ils soient crémeux. |
| 7-8 | <i>Pôeler & Griller</i> | Parfait pour griller du poisson et de la viande, maintenir une ébullition vive, faire revenir et poêler des aliments surgelés. |
| 9 | <i>Bouillir</i> | Idéal pour porter rapidement l'eau à ébullition, réchauffer des liquides ou augmenter rapidement la température des aliments. |

Un brûleur, deux anneaux, une flexibilité maximale



FlexiFlame

L'Entreprise présente la table de cuisson à gaz haute performance de la **W Collection**, qui fournit la bonne puissance pour toutes les occasions. Elles sont dotées de brûleurs à technologie **FlexiFlame** avec deux anneaux concentriques pour une chaleur puissante, uniforme et contrôlable sur une grande ou une petite surface. Qu'une casserole soit grande ou petite, les brûleurs **FlexiFlame** répartissent toujours la chaleur de manière uniforme et efficace pour une flexibilité et des performances maximales, tandis que le bouton ergonomique du brûleur central offre un contrôle complet du plus petit anneau seulement ou des deux anneaux ensemble. Cela permet une flexibilité de puissance allant de 400 W à 5000 W.



Cuisiner avec un maximum de flexibilité

Grâce à la double régulation de la flamme, le brûleur de 5 kW garantit également une forte puissance supplémentaire pour la cuisson à haute température (par exemple au Wok). Une cuisson très efficace et pratique permettant de réduire remarquablement le temps d'ébullition par rapport à un brûleur standard.

PLAQUE À GAZ EN METALE - W COLLECTION

5

9

MultiLevel Flame

Grilles en fonte

Dispositif de sécurité thermocouple

Allumage électrique avec une main/commande frontale

Coloris : Inox *Ixelium*



GMWL 928/IXL

CARACTÉRISTIQUES PRINCIPALES

- Plaque de cuisson 90 cm
- Design W Collection
- 5 brûleurs à gaz à haute efficacité, dont 1 **double couronne** (4 kW)
- **MultiLevel Flame** avec 9 modes de cuisson
- Grilles en fonte
- Dispositif de sécurité thermocouple
- Allumage électrique avec une main/commande frontale
- Coloris : Inox *Ixelium*

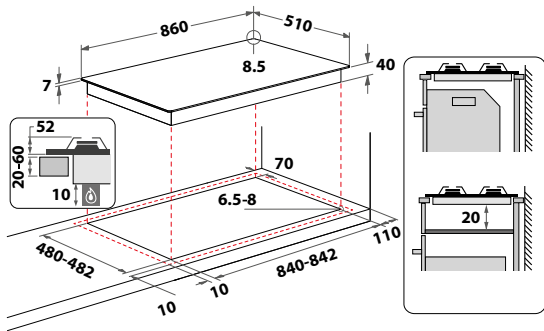

- Dimensions de l'appareil (HxLxP) : 41 x 860 x 510 mm

5

9

MultiLevel Flame

Grilles en fonte

Dispositif de sécurité thermocouple

Allumage électrique avec une main/commande frontale

Coloris : Inox *Ixelium*

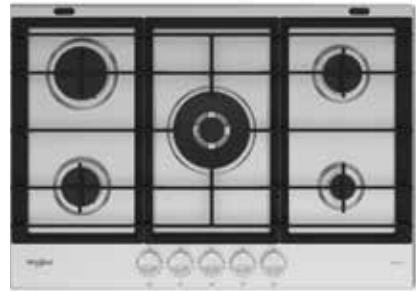

GMWL 728/IXL

CARACTÉRISTIQUES PRINCIPALES

- Plaque de cuisson 75 cm
- Design W Collection
- 5 brûleurs à gaz à haute efficacité, dont 1 **double couronne 2/3**
- **MultiLevel Flame** avec 9 modes de cuisson
- Grilles en fonte
- Dispositif de sécurité thermocouple
- Allumage électrique avec une main/commande frontale
- Coloris : Inox *Ixelium*

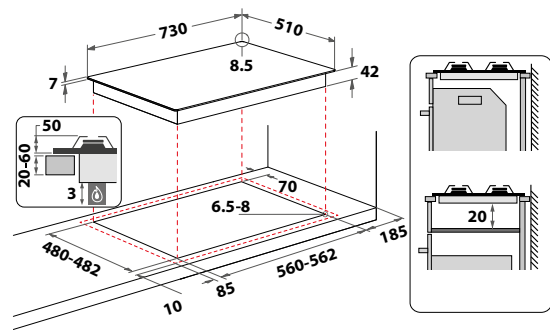

- Dimensions de l'appareil (HxLxP) : 41 x 730 x 510 mm



PMW 75D2/IXL LPG

CARACTÉRISTIQUES PRINCIPALES

- Plaque de cuisson 75 cm
- Design W Collection
- **5** brûleurs à gaz à haute efficacité, dont 1 **Power Burner**
- Grilles en fonte
- Dispositif de sécurité thermocouple
- Allumage électrique avec une main/commande frontale
- Coloris : Inox **ixelium**

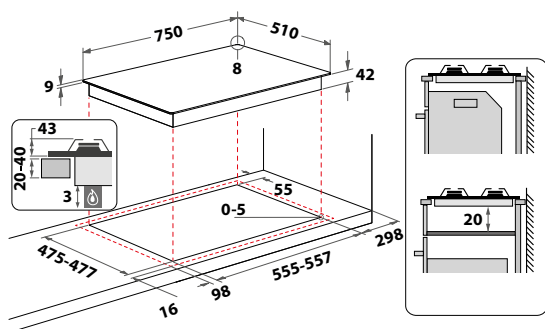

- Dimensions de l'appareil (HxLxP) : 40 x 750 x 510 mm



GMWL 628/IXL

CARACTÉRISTIQUES PRINCIPALES

- Plaque de cuisson à gaz 60 cm
- Design W Collection
- **4** brûleurs à gaz à haute efficacité, dont 1 **double courone 2/3**
- **MultiLevel Flame**
- Grilles en fonte
- Dispositif de sécurité thermocouple
- Allumage électrique avec une main/commande frontale
- Coloris : Inox **ixelium**

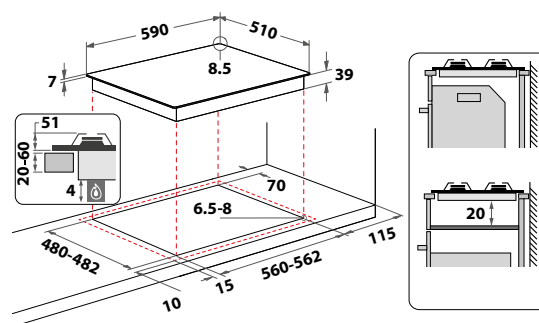

- Dimensions de l'appareil (HxLxP) : 41 x 590 x 510 mm

PLAQUE À GAZ EN MÉTAL - IXELIUM



GMAL 9522/IXL

CARACTÉRISTIQUES PRINCIPALES

- Plaque de cuisson 90 cm
- 5 brûleurs a gaz, dont 1 **double couronne 2/3**
- **MultiLevel Flame** avec 9 mode de cuisson
- Grilles en fonte
- Dispositif de sécurité thermocouple
- Allumage électrique avec une main
- Coloris : Inox **IXELIUM**

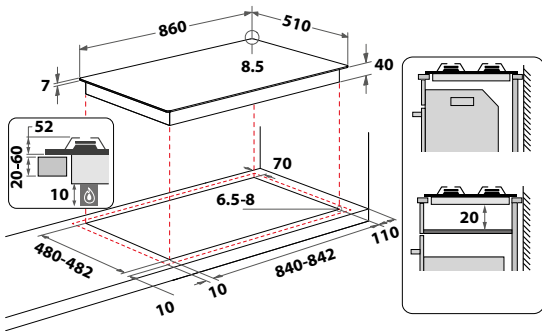

- Dimensions de l'appareil (HxLxP) : 41 x 860 x 510 mm



GMAL 7522/IXL

CARACTÉRISTIQUES PRINCIPALES

- Plaque de cuisson à gaz 75 cm
- 5 brûleurs a gaz, dont 1 **double couronne 2/3**
- **MultiLevel Flame**
- Grilles en fonte
- Dispositif de sécurité thermocouple
- Allumage électrique avec une main
- Coloris : Inox **IXELIUM**

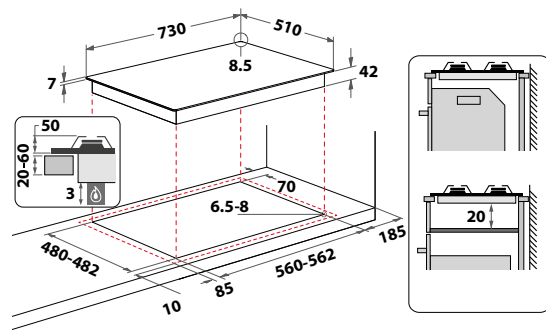

- Dimensions de l'appareil (HxLxP) : 41 x 730 x 510 mm



GMAL 6422/IXL

CARACTÉRISTIQUES PRINCIPALES

- Plaque de cuisson à gaz 60 cm
- 4 brûleurs à gaz à haute efficacité
- **MultiLevel Flame**
- Grilles en fonte
- Dispositif de sécurité thermocouple
- Allumage électrique avec une main
- Coloris : Inox **Ixelum**

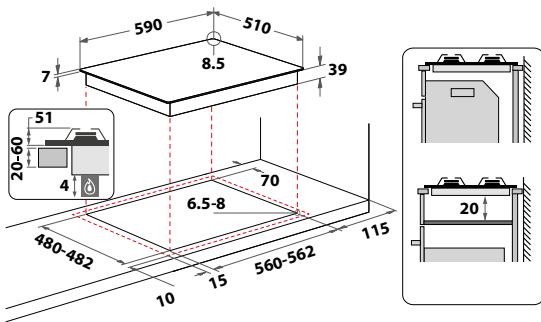

- Dimensions de l'appareil (HxLxP) : 41 x 590 x 510 mm



PLAQUE À GAZ EN MÉTAL - 75 CM

5

9

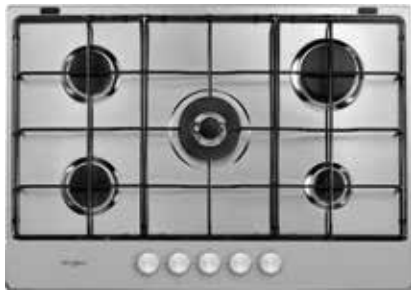

TKRL 751 IX

CARACTÉRISTIQUES PRINCIPALES

- Plaque de cuisson à gaz 75 cm
- 5 brûleurs à gaz, dont 1 **double couronne 2/3**
- **MultiLevel Flame**
- Grilles en Émaillé
- Dispositif de sécurité thermocouple
- Allumage électrique avec une main
- Coloris : Inox

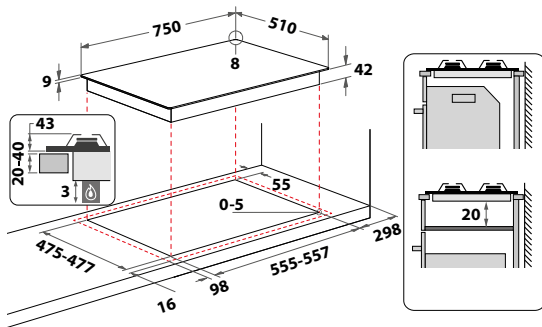

- Dimensions de l'appareil (HxLxP) : 33 x 750 x 510 mm





AKM 361/IX/01

CARACTÉRISTIQUES PRINCIPALES

- Plaque de cuisson à gaz 70 cm
- 5 brûleurs à gaz à haute efficacité
- Grilles en émaillé
- Allumage électrique avec une main
- Coloris : Inox

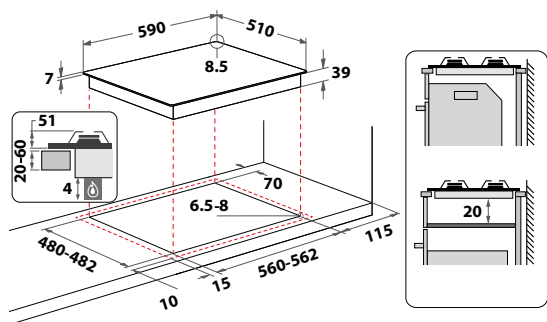

- Dimensions de l'appareil (HxLxP) : 41 x 730 x 510 mm



PLAQUE À GAZ EN MÉTAL - 60 CM



TGML 661 IX

CARACTÉRISTIQUES PRINCIPALES

- Plaque de cuisson 60 cm
- 4 brûleurs à gaz à haute efficacité, dont 1 **double couronne**
- **MultiLevel Flame**
- Grilles en fonte
- Dispositif de sécurité thermocouple
- Allumage électrique avec une main
- Coloris : Inox

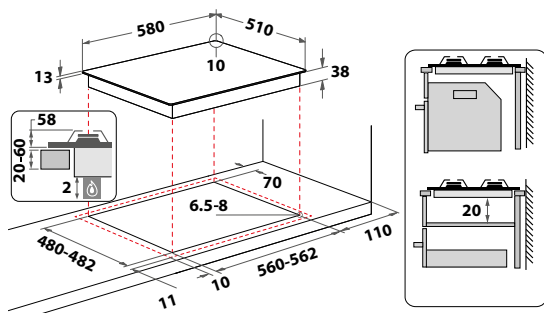

- Dimensions de l'appareil (HxLxP) : 33 x 550 x 475 mm



TGML 650 IX

CARACTÉRISTIQUES PRINCIPALES

- Plaque de cuisson 60 cm
- 4 brûleurs à gaz à haute efficacité
- **MultiLevel Flame**
- Grilles en émaillé
- Dispositif de sécurité thermocouple
- Allumage électrique avec une main
- Coloris : Inox

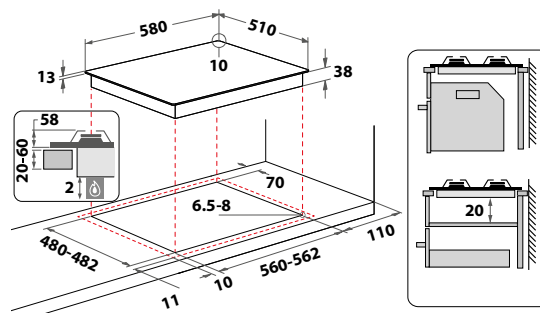

- Dimensions de l'appareil (HxLxP) : 33 x 750 x 510 mm



AKM 250/NB

CARACTÉRISTIQUES PRINCIPALES

- Plaque de cuisson 60 cm
- 4 brûleurs à gaz à haute efficacité
- Grilles en émaillé
- Allumage électrique avec une main
- Coloris : Noir

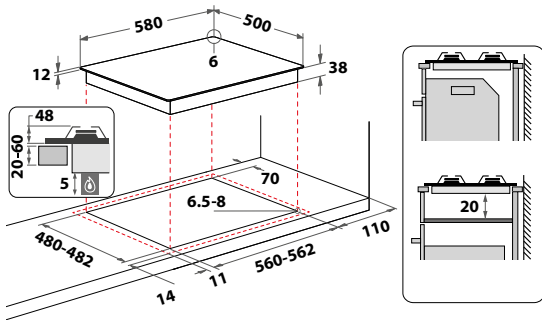

- Dimensions de l'appareil (HxLxP) : 41 x 580 x 500 mm



AKM 250/IX

CARACTÉRISTIQUES PRINCIPALES

- Plaque de cuisson 60 cm
- 4 brûleurs à gaz à haute efficacité
- Grilles en émaillé
- Allumage électrique avec une main
- Coloris : Inox

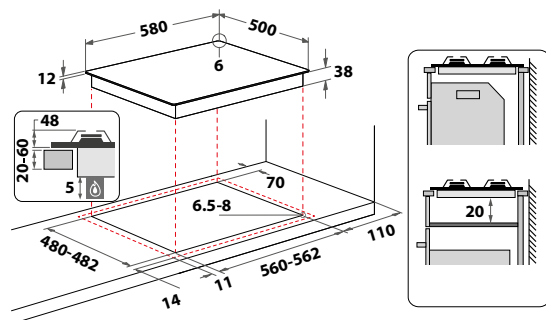

- Dimensions de l'appareil (HxLxP) : 41 x 580 x 500 mm

PLAQUE À GAZ - SUR VERRE

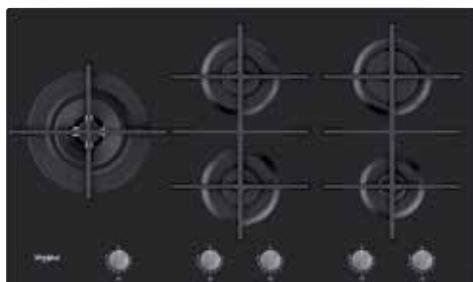

GOWL 928/NB

CARACTÉRISTIQUES PRINCIPALES

- Plaque de cuisson 90 cm
- Design **W Collection**
- Grilles en fonte
- 5 Brûleurs, dont 1 double **couronne 2/3**
- Dispositif de sécurité thermocouple
- Allumage électrique avec une main/commande frontale
- **MultiLevel Flame**
- Coloris : Noir miroir

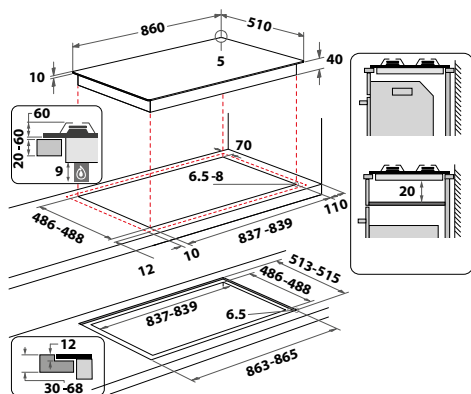

- Dimensions de l'appareil (HxLxP) : 41 x 860 x 510 mm

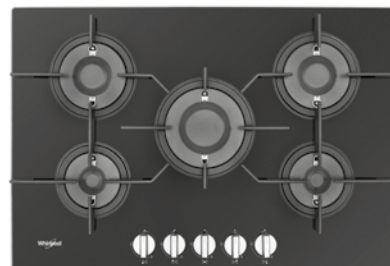

POW 75D2/NB

CARACTÉRISTIQUES PRINCIPALES

- Plaque de cuisson 75 cm
- Design **W Collection**
- Grilles en fonte
- 5 Brûleurs à couronne dont 1 **Power Burner**
- Dispositif de sécurité thermocouple
- Allumage électrique avec une main/commande frontale
- Coloris : Noir miroir avec Ixelum

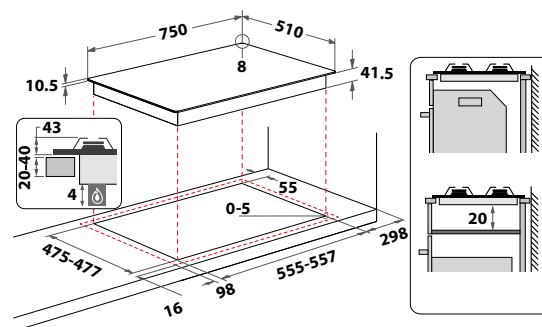

- Dimensions de l'appareil (HxLxP) : 40 x 750 x 510 mm



AKT 5000/NB

CARACTÉRISTIQUES PRINCIPALES

- Plaque de cuisson à gaz 75 cm
- Grilles en fonte
- 4 Brûleurs, dont 1 double *couronne 2/3*
- Dispositif de sécurité thermocouple
- Allumage électrique avec une main
- Coloris : Noir miroir

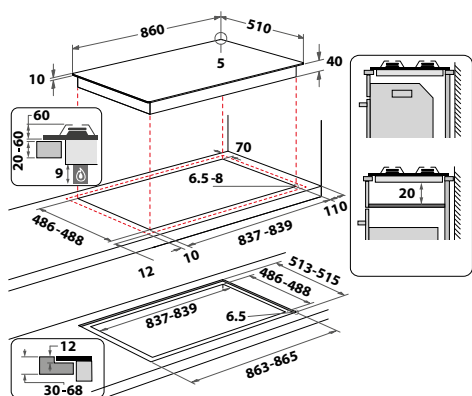

- Dimensions de l'appareil (HxLxP) : 41 x 860 x 510 mm



GOWL 628/NB

CARACTÉRISTIQUES PRINCIPALES

- Plaque de cuisson à gaz 60 cm
- Design *W Collection*
- Grilles en fonte
- 4 Brûleurs, dont 1 double *couronne 2/3*
- Dispositif de sécurité thermocouple
- Allumage électrique avec une main
- *MultiLevel Flame*
- Coloris : Noir miroir

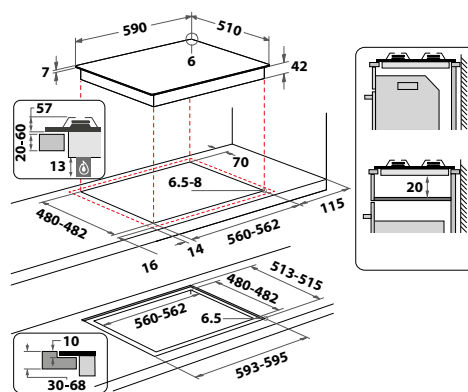

- Dimensions de l'appareil (HxLxP) : 40 x 750 x 510 mm

PLAQUE À INDUCTION

Une cuisson révolutionnaire

Les nouvelles tables induction Whirlpool offrent des résultats de cuisson parfaits. La technologie **6^{ème} Sens**, associée à des fonctions intuitives, des écrans interactifs ainsi qu'à un assistant culinaire intégré, offrent à l'utilisateur une expérience inédite. L'utilisateur bénéficie d'une surface de cuisson totalement flexible, agrémentée d'un revêtement exclusif iXelium qui lui confère un design épuré et minimaliste.



PLAQUE À INDUCTION

W COLLECTION



**Technologie & design,
au service de l'expertise culinaire**

Grâce à la technologie **6ème Sens**, vous bénéficiez d'une assistance culinaire intégrée qui vous guide pas-à-pas : jusqu'à 63 combinaisons de cuisson vous permettront de réaliser facilement une multitude de recettes, des plus simples aux plus sophistiquées. Les capteurs intelligents **6ème Sens** contrôlent et adaptent automatiquement la température idéale en fonction de vos sélections, pour des résultats de cuisson remarquables, en toute simplicité.



Caractéristiques principales



Combinaisons de cuisson 6ème Sens
De multiples combinaisons de cuisson



Flexicook
Gérer deux zones comme une seule zone flexible avec le même niveau de chaleur

Programmées pour réussir avec les capteurs intelligents 6^{ème} Sens

| | | | | |
|----------------------------|-----------------------|-----------|-------------------|----------|
| Méthodes de cuisson | • Ébullition | • Mijoter | • Garder au chaud | • Fondre |
| | • Frire | • Griller | | |
| | + Chef Control | | | |

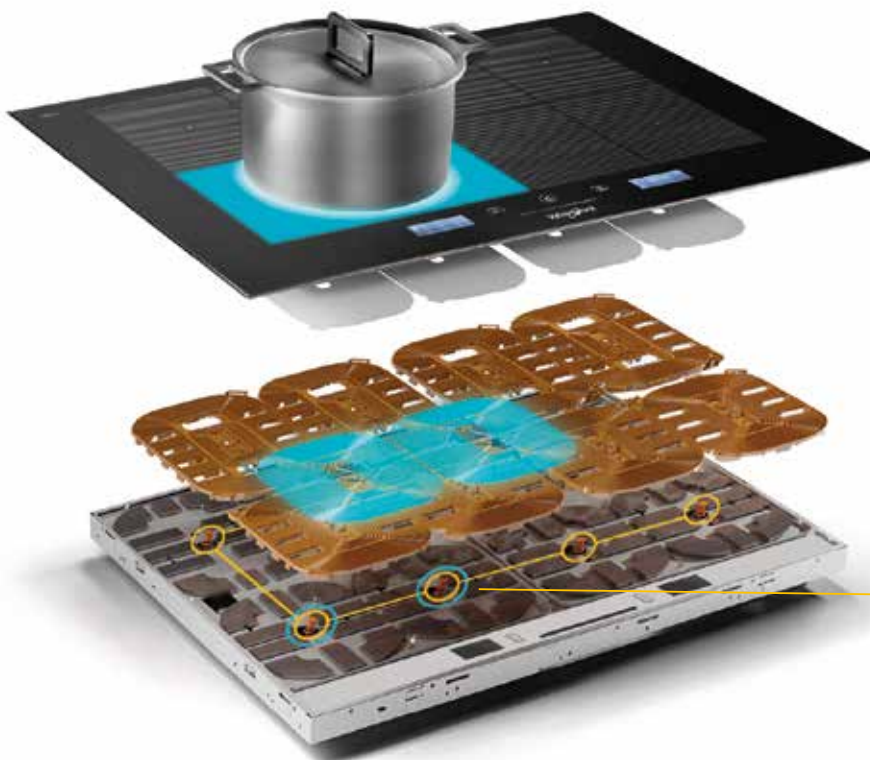
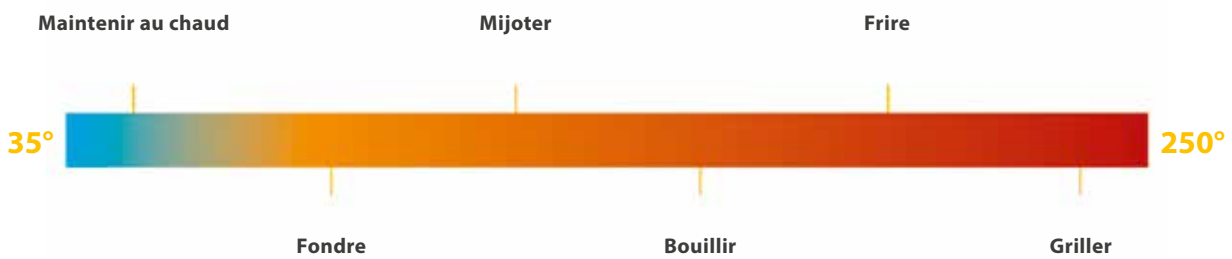

Contrôle intuitif de la température

Grâce à l'échange continu d'informations entre les aliments dans la casserole et le capteur, ce dernier est capable de détecter la température de la casserole et, par conséquent, d'ajuster et d'appliquer le niveau de puissance idéal afin d'obtenir d'excellents résultats.

Capteurs internes

Conçues pour s'installer sans effort



EasyInstallation

Le mot clé de toute cuisine moderne est la continuité. C'est pourquoi le design de la nouvelle table de cuisson à induction Whirlpool a été **optimisé pour s'adapter à toutes les cuisines**. Elle ne nécessite aucun espace en dessous pour la ventilation frontale, sans aucune contrainte esthétique. Grâce à sa structure **écart zéro**, le verre est posé directement sur le plan de travail, même les plus minces. L'épaisseur minimale requise pour le plan de travail est de **12 mm sans four ou 28 mm avec four**. Et **sans aucun réglage ou modification**, il se glisse sans effort dans la découpe d'une plaque à gaz standard¹. Le résultat est une expérience d'installation simple et sans faille².

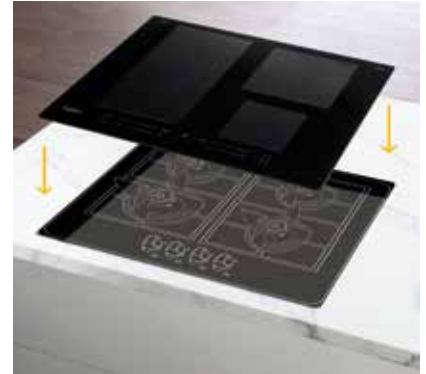

0 - écart

Permet une installation à fleur de plan de travail (seulement 0,5 mm d'écart)

Épaisseur minimale du plan de travail

Épaisseur minimale du plan de travail : avec tiroir 12 mm, avec four 28 mm

Pas de ventilation frontale

Alimentation électrique

Avec les nouvelles plaques induction Whirlpool, il est désormais possible de passer à l'induction sans impact sur le système électrique. La puissance maximale de la plaque de cuisson - réglée par défaut sur 7,2 kW - peut facilement être réglée sur 2,5 kW, 4 kW ou 6 kW.

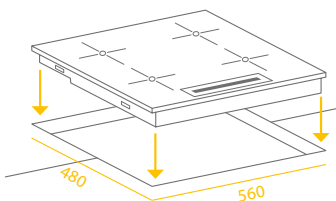

Remplacement facile

Nouveau châssis, profondeur de découpe < 49 cm. Les tables de cuisson à induction de 60 cm conviennent au remplacement de la table de cuisson à gaz de même taille (480 mm x 560 mm d'encastrement).

¹ Valable pour les tables de cuisson à induction 60-65 sur une plaque de cuisson à gaz 480x560.

² Si l'appareil n'est pas installé au-dessus d'un four, un panneau séparateur doit être installé dans le compartiment sous l'appareil.



Avec la technologie **6^{ème} Sens**, tout est question d'intuition, pour avoir une cuisson parfaite. Choisir et adapter la bonne température de cuisson n'est plus un problème, grâce aux **4 fonctions automatiques prééglées** par zone de cuisson. Sélectionnez simplement le programme et la plaque configurera automatiquement la puissance de cuisson la plus adaptée. Rien de plus, rien de moins !

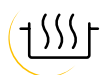

Maintien au chaud



Faire fondre



Mijoter



Bouillir

Combinez des zones pour une flexibilité maximale

Bouger librement les poêles et casseroles, utiliser les zones de cuisson séparément ou les lier ensemble : les nouvelles tables à induction Whirlpool donnent à la cuisine la liberté qu'elle mérite. Les surfaces modulables donnent la possibilité à tout le monde **de gérer les zones de cuisson intuitivement** et de configurer l'espace de cuisson idéal pour toutes tailles de poêles - même pour les grands ustensiles de cuisine.



FlexiCook

La zone flexible **FlexiCook**, dotée de 2 inducteurs, fonctionne avec :

- 1 grand plat couvrant les 2 inducteurs
- 2 casseroles couvrant les 2 inducteurs
- 1 casserole seule pouvant être glissée d'un inducteur à l'autre.

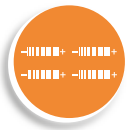

Commandes individuelles slider

- **Fonctions 6^{ème} Sens** - jusqu'à 4 par zone de cuisson
- **18 niveaux de puissance + Booster** qui peut être choisi avec un curseur
- **Accès direct** à chaque zone de cuisson
- Boutons dédiés pour activer la **zone de flexibilité**
- **Minuterie** par zone



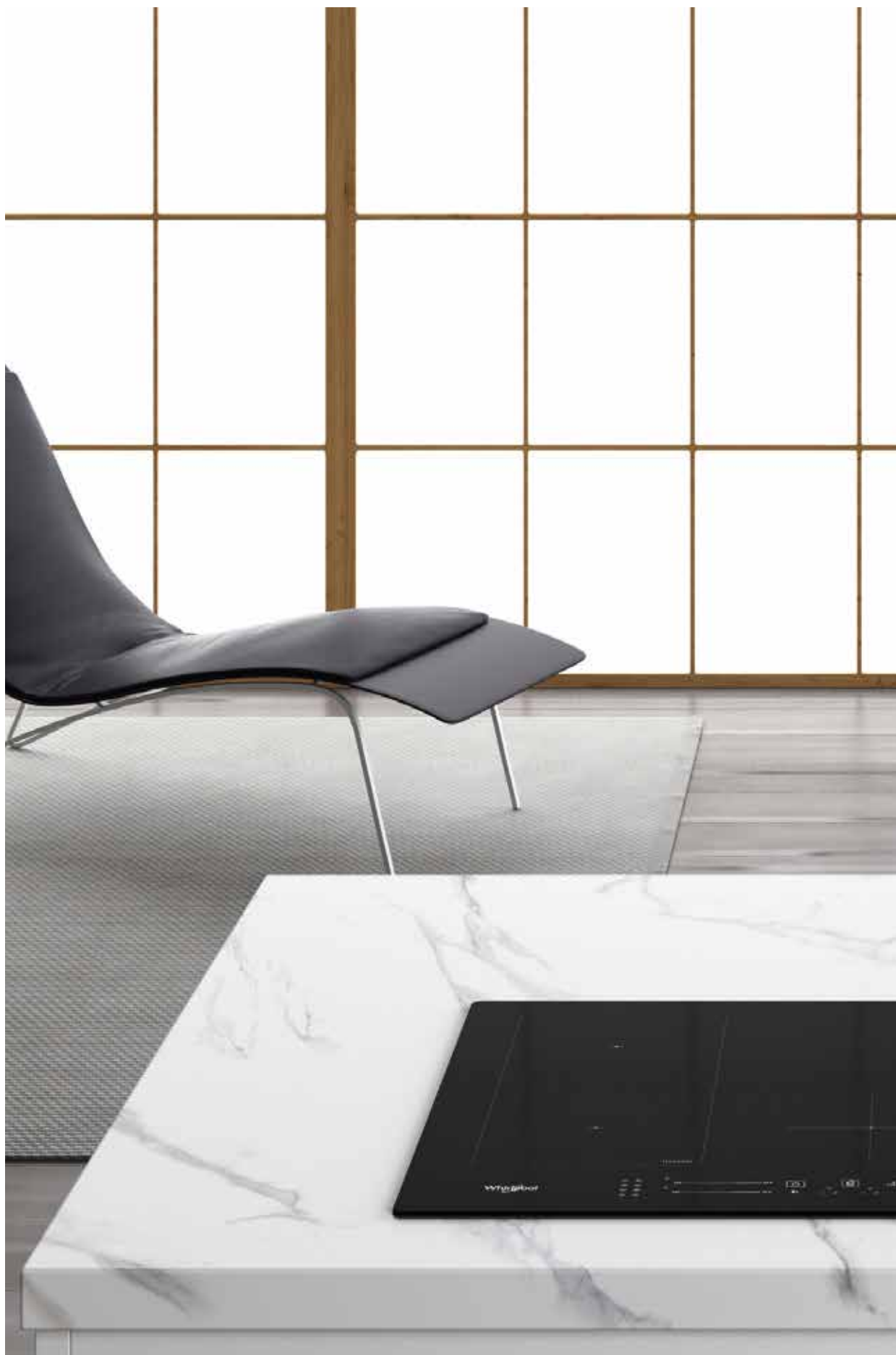

PLAQUE À INDUCTION - W COLLECTION i100

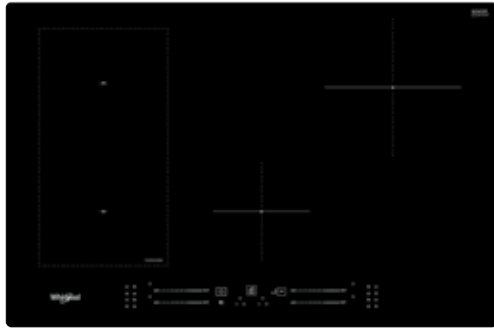

WL S3777 NE

CARACTÉRISTIQUES PRINCIPALES

- Plaque **W Collection** (i100) 77 cm
- Interface utilisateur à 7 segments
- Écran tactile
- 4 zones de cuisson
- **FlexiCook**
- Technologie **6ème sens**
- Niveau d'énergie : 18+booster
- Coloris : Noir

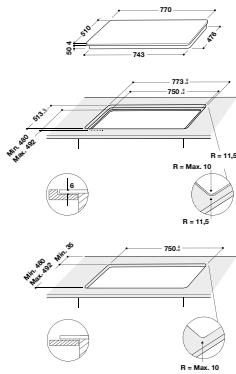

- Dimensions de l'appareil (HxLxP) : 54 x 770 x 510 mm



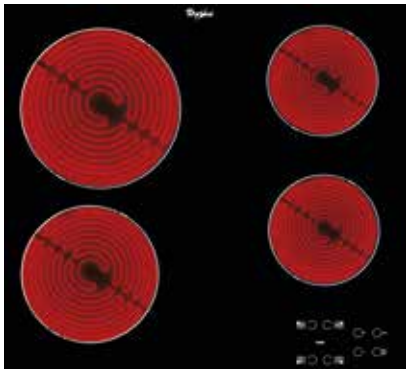

AKT 8090/NE

CARACTÉRISTIQUES PRINCIPALES

- Plaque de cuisson électrique 60 cm
- Dessus en verre vitrocéramique
- 4 foyers radiants
- Touches sensibles avec affichage digital "AKO radiant"
- Niveau d'énergie : 9
- Coloris : Noir

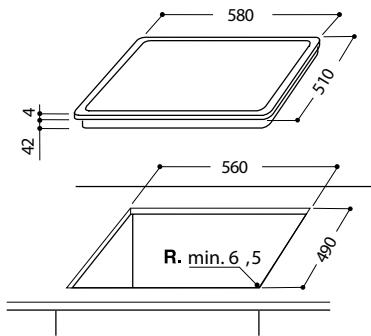

- Dimensions de l'appareil (HxLxP) : 46 x 580 x 510 mm



AKT 315/IX

CARACTÉRISTIQUES PRINCIPALES

- Plaque de cuisson électrique Domino 30 cm
- Dessus en verre vitrocéramique
- 2 foyers radiants
- Coloris : Noir

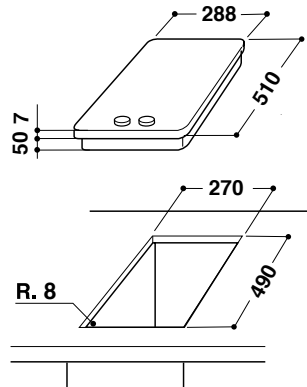

- Dimensions de l'appareil (HxLxP) : 57 x 288 x 510 mm

HOTTE

Air pur et éclairage intelligent

La nouvelle gamme de hottes Whirlpool purifie efficacement l'air de votre cuisine pour vous garantir un air pur tout en économisant de l'énergie. L'éclairage intelligent s'adapte à votre environnement et permet d'ajuster la luminosité selon vos envies. Conçues avec des matériaux haut de gamme et dotées d'un design minimaliste, les hottes sont en parfaite harmonie avec les autres appareils.



HOTTES W COLLECTION



De l'air pur et un éclairage intelligent

Grâce à la **technologie unique 6^{ème} Sens** de Whirlpool et aux capteurs intelligents, les hottes gardent efficacement l'air de la cuisine propre en toute occasion et pas seulement pendant la cuisson. Les hottes de cuisine détectent et s'adaptent à toute odeur, fumée ou vapeur, s'ajustant automatiquement pour optimiser les performances. Elles permettent de maintenir une cuisine propre et qui sent bon quel que soit le menu et pas seulement lors de la cuisson, elles limitent aussi les odeurs quotidiennes telles que l'ammoniac, etc. Des fonctions d'éclairage intelligentes s'adaptent à l'humeur du consommateur, en fonction du moment de la journée ou même à ce qui se prépare sur la table de cuisson, et permet de créer l'atmosphère adéquate dans la cuisine.

Caractéristique principale



ZenMode

Silence ! Et place au confort

Des performances accrues, des fonctionnalités innovantes



ZenMode

Confort assuré lors de vos prochaines cuissons longues durées ou tout simplement lorsque vous souhaitez avoir une conversation téléphonique sans nuisances sonores grâce au **ZenMode**. Ce mode offre le meilleur compromis entre performance d'aspiration et niveau sonore en un seul geste.



Indicateur de saturation des filtres

Les filtres anti-graisse et les filtres à charbon doivent être remplacés ou nettoyés régulièrement. Les hottes possèdent un indicateur de saturation du filtre qui vous alerte lorsqu'il est temps de le remplacer ou de le nettoyer.



Filtre anti-graisse

Le filtre anti-graisse est un filtre à air spécial situé à l'entrée de la hotte. Les nouvelles hottes sont équipées de panneaux en aluminium faciles à retirer et à nettoyer, ou de panneaux lavables au lave-vaisselle.

HOTTES - 90 CM



WHBS 92F LT K

CARACTÉRISTIQUES PRINCIPALES

- Installation murale, structure T-Box
- Contrôle électronique tactile
- 'Commande avec bandeau sensitif " Touch contrôle"
- Éclairage par ruban LED de 7 W
- Mode Convertible

AUTRES CARACTÉRISTIQUES

- Technologie 6^{ème} Sens : vitesse d'aspiration automatiquement régulée
- *ZenMode*
- Booster continu
- 3 filtres à graisse métalliques, permanents et lavables au lave-vaisselle
- Filtre à charbon inclus
- Indicateur de saturation de filtre
- Coloris : Inox

- Dimensions de l'appareil (HxLxP) : 1140x898x455 mm

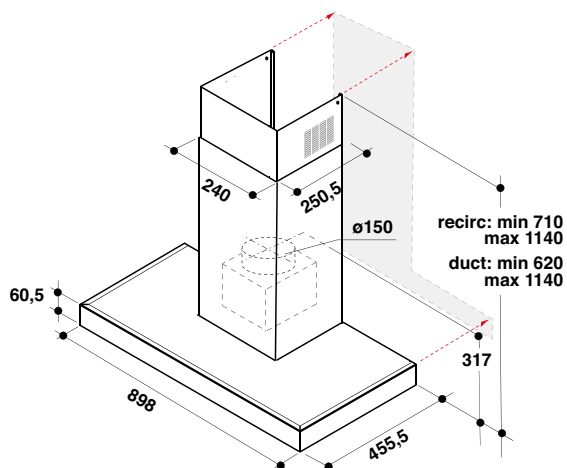

AKR 934/1 IX

CARACTÉRISTIQUES PRINCIPALES

- Installation murale
- Contrôle mécanique avec boutons
- Commande frontale
- Éclairage du plan de cuisson par 2 LED
- Mode Convertible

AUTRES CARACTÉRISTIQUES

- 3 vitesses d'aspiration
- Filtre à charbon inclus
- Indicateur de saturation de filtre
- Coloris : Inox

- Dimensions de l'appareil (HxLxP) : 133 x 898 x 510 mm

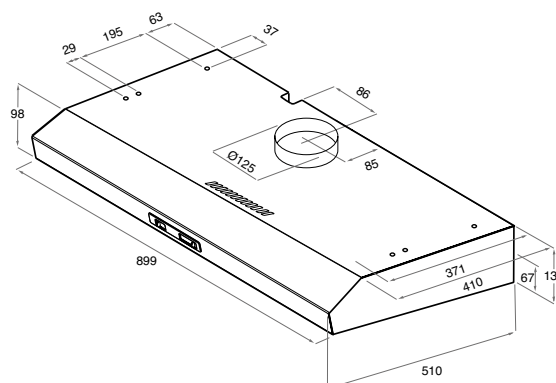



AKR 685/1 IX

CARACTÉRISTIQUES PRINCIPALES

- Installation murale, structure cheminée
- Contrôle mécanique avec glissière
- Commande bas frontale
- Éclairage du plan de cuisson par 2 LED
- Mode Convertible

AUTRES CARACTÉRISTIQUES

- 3 vitesses d'aspiration
- Filtre à charbon inclus
- Coloris : Inox

• Dimensions de l'appareil (HxLxP) : 861 x 598 x 450 mm

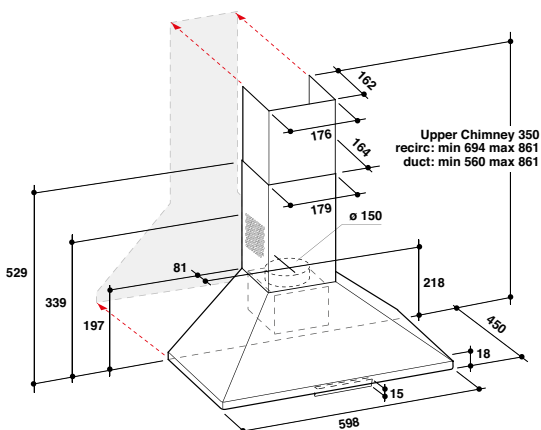

WSLK 65 LS X

CARACTÉRISTIQUES PRINCIPALES

- Installation murale
- Contrôle mécanique avec glissière
- Commande frontale
- Éclairage du plan de cuisson LED
- Mode Convertible

AUTRES CARACTÉRISTIQUES

- 3 vitesses d'aspiration
- Coloris : Inox

• Dimensions de l'appareil (HxLxP) : 133 x 599 x 510 mm

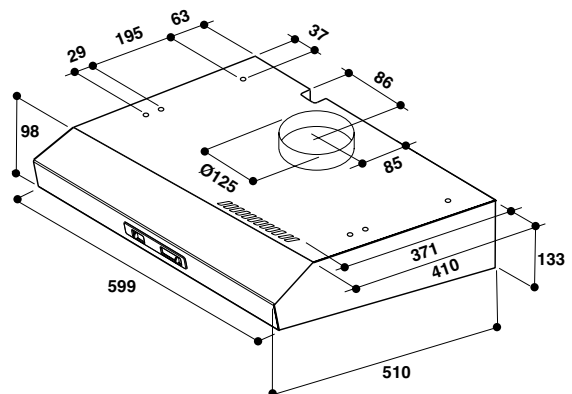

MICRO-ONDE

ENCASTRABLE

Cuisez comme un chef des plats sains et savoureux

Les micro-ondes Whirlpool vous offrent un gain de temps et d'énergie et également la possibilité de cuisiner des plats sains et délicieux, comme dans un four traditionnel. Les nouveaux micro-ondes encastrables Whirlpool, dotés de la technologie **6^{ème} Sens** et de fonctions innovantes, permettent une délégation absolue à l'appareil et offrent à l'utilisateur une expérience inédite !



MICRO-ONDE

W COLLECTION



**Choisissez n'importe quelle recette,
et la technologie 6^{ème} Sens
la cuit en deux fois moins de temps !¹**

Grâce à notre technologie **6^{ème} Sens**, notre gamme de fours micro-ondes encastrables est plus intuitive et pratique que jamais. Le capteur **6^{ème} Sens** corrige automatiquement le niveau d'humidité pour des résultats parfaits à chaque fois. Obtenez des résultats semblables à ceux d'un four traditionnel grâce à 3 puissants modes de cuisson :

- **6TH SENSE Steam** pour faire mijoter des aliments tels que des légumes, du poisson, du riz et des pâtes en atteignant d'abord la température d'ébullition puis en s'ajustant automatiquement pour les faire mijoter.
- **6TH SENSE Reheat & Defrost** pour réchauffer et décongeler des aliments prêts à l'emploi, surgelés et réfrigérés.
- **6TH SENSE Crisp** avec sa plaque Crisp exclusive, des résultats semblables à ceux d'un four traditionnel peuvent être obtenus pour les frites, les pizzas, les viandes, les gâteaux,...

Caractéristiques principales



Combinaisons de cuisson 6^{ème} Sens

Des combinaisons de cuisson assistées pour des résultats exceptionnels à chaque fois



Reheat&Defrost

Les aliments n'ont jamais été aussi frais



CrispFry

Des résultats plus sains et plus croustillants



Steam&Boil

Vapeur et ébullition à la vitesse du micro-ondes



Crisp

Des résultats extra croquants et dorés



Application 6th Sense Live

Découvrez de nouvelles recettes et des tutoriels



ForcedAir

Une véritable expérience de cuisson



MySmartDisplay

Votre assistant culinaire personnel

¹Temps de cuisson comparés à ceux d'un four traditionnel Whirlpool sur certaines des recettes les plus courantes (par exemple, lasagnes, poulet rôti, gâteaux salés)

Performance et simplicité



Grâce à **la technologie 6^{ème} Sense**, vous pouvez cuisiner une grande variété de plats à la perfection, sans avoir à programmer votre micro-ondes. Quel que soit le plat que vous souhaitez cuisiner, l'**assistant culinaire** sélectionnera pour vous les paramètres de cuisson idéaux.

Fonctions traditionnelles :

- Émission d'ondes
- Chaleur pulsée
- Crisp
- Décongélation

Fonctions manuelles :

- Préchauffage rapide
- Chaleur pulsée + émission d'ondes
- Gril
- Gril + émission d'ondes
- TurboGril + émission d'ondes
- TurboGril



Des fonctions exclusives pour une cuisine savoureuse



CrispFry

La fonction **CrispFry** permet d'obtenir des aliments croustillants et dorés à l'extérieur tout en restant tendres et fondants à l'intérieur, le tout sans ajout de matière grasse. Le must pour un Fish & Chips allégé !



Fonction CrispFry

| | |
|------------------------------------|------------------------------|
| Friture de filet pané | Aubergines |
| Boulettes de viande | Poivrons |
| Fish and Chips (congelés) | Courgettes |
| Poisson frit (congelé) | Nuggets de poulet (surgelés) |
| Crevettes panées (congelées) | Fromage pané (congelé) |
| Calamars panés (congelés) | Falafel |
| Bâtonnet de poisson pané (congelé) | Oignons (congelés) |
| Pommes de terre frites (congelées) | |
| Pommes de terre frites | |
| Croquettes de pommes de terre | |



Crisp

Une technologie exclusive Whirlpool qui associe 3 sources de chaleur : les ondes du 3D System cuisent le coeur de l'aliment, le gril quartz dore le dessus et le plat Crisp, fourni avec l'appareil, dore le dessous. 10 minutes suffisent pour cuire un rôti de boeuf de 1 Kg !



Reheat&Defrost

Le micro-ondes préserve la saveur, la texture, la couleur des aliments, tout en gérant le temps de cuisson plus efficacement. Le réchauffage plus rapide permet de servir les repas comme s'ils étaient fraîchement cuits, tandis que les aliments congelés ont toujours le même goût que le jour où ils ont été congelés grâce à la fonction de décongélation.



Steam&Boil

Steam&Boil est une fonction facile à utiliser qui permet d'économiser du temps et des efforts grâce à une façon plus saine de cuisiner. Exploitant la puissance naturelle de la vapeur, ce programme permet de conserver les saveurs et les nutriments grâce à une cuisson vapeur et un ensemble d'accessoires spéciaux. **Steam&Boil** permet une préparation plus facile et des résultats plus rapides et plus savoureux.

La technologie du capteur d'humidité optimise le processus de cuisson en mesurant la quantité d'humidité dans les aliments et en détectant tout changement, de sorte que le temps de cuisson peut être ajusté intuitivement pour garantir les meilleurs résultats possibles. Le capteur d'humidité perfectionne le processus de cuisson, en surveillant en permanence toute perte d'humidité et en ajustant automatiquement le temps de cuisson pour que chaque plat soit toujours bien cuit.

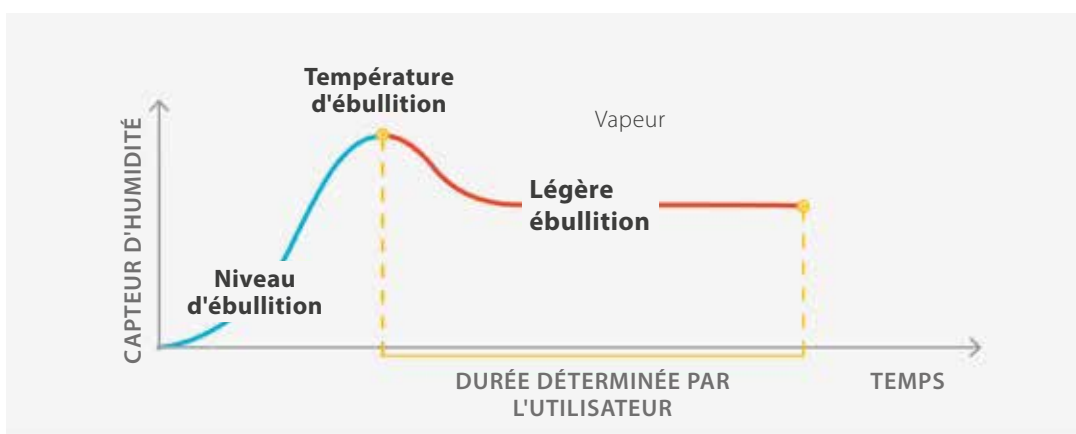

La cuisine saine

Utilisez l'accessoire cuit-vapeur pour faire cuire les aliments, qu'ils soient bouillis ou cuits à la vapeur. Il suffit de placer les aliments dans le cuit-vapeur, d'ajouter de l'eau jusqu'au niveau indiqué, de sélectionner le type et le poids des aliments et d'appuyer sur la touche Start. Idéal pour apprécier toute la saveur et le contenu nutritionnel des légumes, du poisson, de la viande blanche, des pâtes et des plats de riz.



Cuire à la perfection grâce à la technologie 3D System

La technologie Double émission d'ondes 3D assure une meilleure répartition des ondes dans la cavité pour une cuisson homogène et rapide des aliments.

Une expérience totalement inédite !



Whirlpool propose l'application **6thSenseLive**, qui permet d'utiliser le micro-ondes connecté en toute simplicité depuis une tablette ou un smartphone.



L'**écran TFT couleur 3,5 pouces**, disponible sur **la Collection W9**, est une interface inédite qui permet une navigation des plus intuitives. L'assistant culinaire, directement intégré dans l'interface, vous guidera pas-à-pas et ajustera automatiquement les paramètres de cuisson pour obtenir des résultats savoureux.



La nouvelle **interface LCD** de **la Collection W7** est simple d'utilisation. Sélectionnez une catégorie d'aliments et suivez les indications affichées sur l'écran.



Confort d'utilisation et sécurité maximale

Parfaitement aligné avec le four W Collection, le micro-ondes fait partie d'une collection complète qui dispose de tiroirs aux matériaux identiques, de poignées intégrées pour des lignes épurées ou de poignées apparentes en inox brossé.

Soft Closing

Pour votre confort, certains modèles sont équipés du système de fermeture douce : vous n'avez plus à accompagner la porte jusqu'au bout. Elle se fermera en douceur, progressivement et sans un bruit, grâce à ses charnières à amortissement.



Plateau tournant 40 cm

Grâce à l'espace supplémentaire, vous pouvez cuire plusieurs plats et contenants en même temps. Le plateau tournant de 40 cm offre suffisamment de place pour des ustensiles de tailles différentes ou pour plusieurs verres, tasses, ou assiettes, tandis que le mouvement de rotation assure une cuisson homogène des aliments.

Des appareils en totale harmonie

Chaque micro-ondes a été développé pour s'assortir parfaitement à notre gamme de fours

Tous les détails, de la position des boutons jusqu'à l'ouverture de la porte, ont été pensés pour créer un ensemble four et micro-ondes du plus bel effet. Installés sans cadre ni kit d'encastrement, ils s'intégreront parfaitement dans votre cuisine en y apportant une touche d'élégance.



Tiroir chauffe-plats

Les tiroirs chauffe-plats Whirlpool permettent de répondre à vos besoins : ils disposent d'une capacité de 16 L et d'une température modulable, entre 40 et 70 °C. Le tiroir se place sous votre appareil électroménager de 45 cm, pour un alignement parfait avec le four de 60 cm.

2 structures pour une intégration sur-mesure

Twin

Hauteur de niche 45 cm
 Un maximum de volume et de technologies
 Cavité 40 litres
 Plateau tournant 36 cm (plats jusqu'à 41 cm)
 Porte abattante repose-plateau
 Intégration en colonne au-dessus ou à côté du four



Mini

Hauteur de niche 36 à 38 cm
 La solution gain de place
 Profondeur 32 cm - Cavité 22 litres
 Plateau tournant 25 cm (plats jusqu'à 28 cm)
 Ouverture latérale
 À intégrer en meuble haut ou en colonne au-dessus du four





W9 MW261 IXL

CARACTÉRISTIQUES PRINCIPALES

- Four Micro-ondes avec chaleur pulsée
- **16 Fonctions**
- Contrôle électronique tactile "Tourmaline TFT 3.5"
- Afficheur TFT avec sélecteur de temps de cuisson
- **7** niveaux de puissance
- Grill avec élément chauffant
- Capacité de la cavité **40L**

CARACTÉRISTIQUES SPÉCIALES

- Technologie **6ème sens** avec **144** programmes automatiques
- **6th Sense Live App**
- Double sortie d'ondes 3D System
- Smart Display
- Fonction **Crisp** avec plat crisp
- Fonction **Steam&Boil** avec cuiseur vapeur
- Fonction **CrispFry**
- Fonction **Jetdefrost** et **JetStart**
- **Softclosing**
- Coloris : Acier inoxydable **Ixelium**

- Dimensions de l'appareil (HxLxP) : 455 x 595 x 560 mm

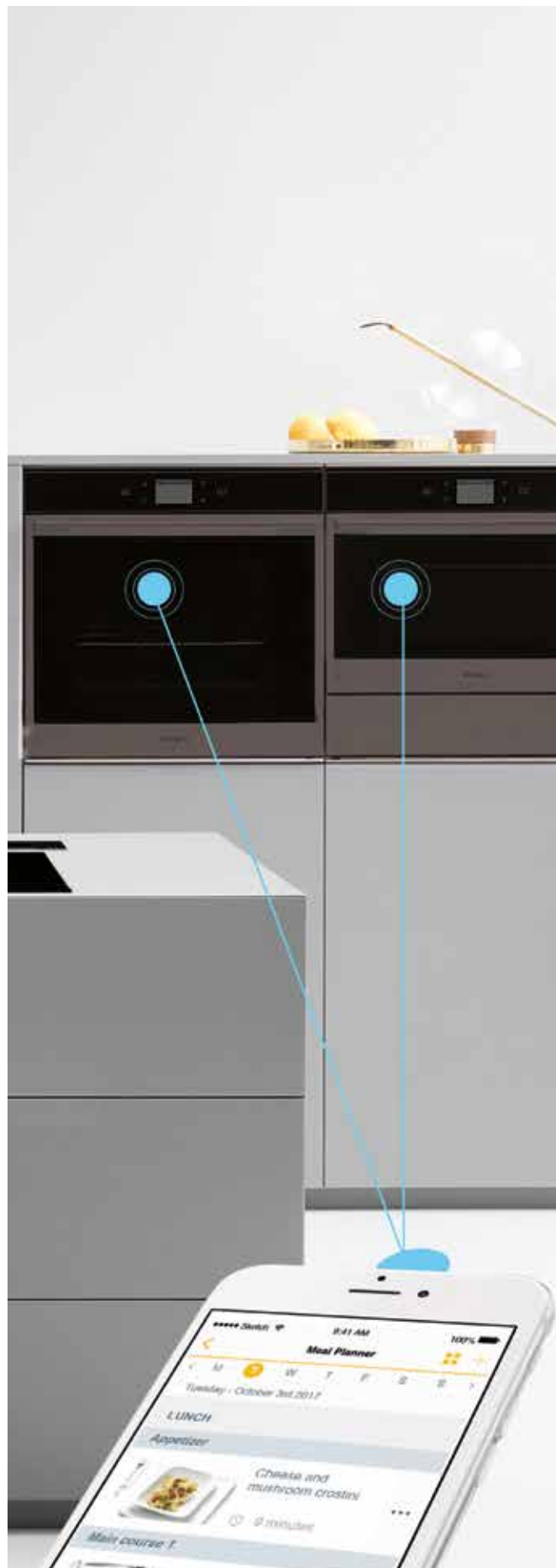



W7 MW461

CARACTÉRISTIQUES PRINCIPALES

- Four Micro-ondes avec chaleur pulsée
- **16** Fonctions
- Contrôle électronique tactile "G3EVO Touch"
- Afficheur LCD avec Minuterie
- **7** niveaux de puissance
- Grill avec élément chauffant
- Capacité de la cavité **40L**

CARACTÉRISTIQUES SPÉCIALES

- Technologie **6ème sens** avec **96** programmes automatiques
- Fonction **Crisp**
- Fonction **Steam**
- Fonction **CrispFry**
- Fonction **Jetdefrost**
- **Softclosing**
- Coloris : Acier inoxydable anti-traces

• Dimensions de l'appareil (HxLxP) : 455 x 595 x 560 mm



W6 MW461 BSS

CARACTÉRISTIQUES PRINCIPALES

- Four Micro-ondes avec chaleur pulsée
- **16** Fonctions
- Contrôle électronique tactile "G3EVO"
- Afficheur LCD avec Minuterie
- **7** niveaux de puissance
- Grill avec élément chauffant
- Capacité de la cavité **40L**

CARACTÉRISTIQUES SPÉCIALES

- Technologie **6ème sens** avec **96** programmes automatiques
- Fonction **Crisp**
- Fonction **Steam**
- Fonction **CrispFry**
- Fonction **Jetdefrost**
- **Softclosing**
- Coloris : Black Steel anti-traces

• Dimensions de l'appareil (HxLxP) : 455 x 595 x 560 mm

MICRO-ENCASTRABLE - CRISP



AMW 439/IX

CARACTÉRISTIQUES PRINCIPALES

- Micro-onde avec Grill
- Contrôle électronique avec bouton tactile "G2"
- Afficheur LCD avec Minuterie
- 4 niveaux de puissance
- Grill Quartz
- Capacité de la cavité 22L

CARACTÉRISTIQUES SPÉCIALES

- Fonction **Crisp**
- Fonction **Jetdefrost**
- Double sortie d'ondes 3D System
- Coloris : Acier inoxydable Anti trace

- Dimensions de l'appareil (HxLxP) : 382x595 x 320 mm



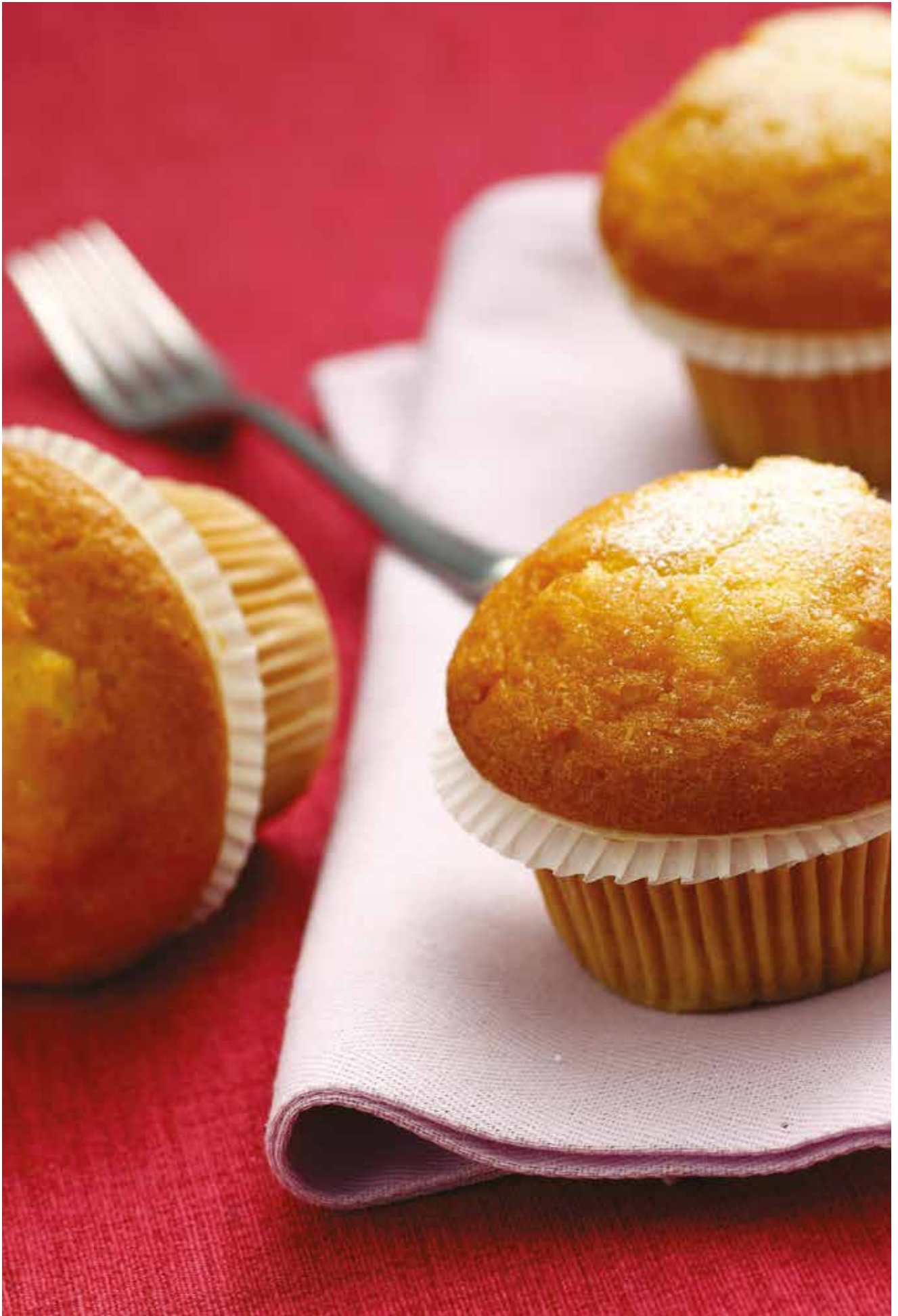

MICRO-ONDE

POSABLE



Plus qu'un simple Four Micro-ondes

Une alimentation saine et savoureuse est essentielle. Avec les nouveaux fours à micro-ondes Whirlpool à la pointe de la technologie, les consommateurs peuvent désormais obtenir des résultats de cuisson parfaits comme avec un four traditionnel. Grâce à une large gamme de recettes présélectionnées et à la technologie avancée de Whirlpool, les résultats parfaits sont à portée de main. Un design élégant qui s'adapte à toutes les cuisines.



SUPREMECHEF

La haute cuisine à domicile

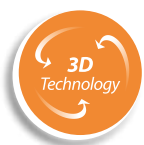

Plus qu'un simple micro-ondes, SuprêmeChef est un **Four Micro-ondes multifonctions ultra complet** avec des capacités professionnelles, un design ergonomique et une cavité extra large de **39 cm** en inox qui confère une capacité de 33 litres. Doté de la technologie exclusive **double émission d'ondes**, il permet des résultats de cuisson homogènes tout en conservant la texture, la saveur et les valeurs nutritionnelles des aliments.

Four multifonction 4 en 1 pour vivre la haute cuisine à domicile



Chaleur Pulsée

Une vraie chaleur pulsée avec contrôle ultra précis de la température à 5°C près pour une cuisson parfaite. Idéal pour réussir tous vos plats même les pâtisseries.



Gril XXL

Un système professionnel de cuisson qui couvre toute la cavité. Pour un effet gratiné irrésistible.



DualCrisp

Une technologie exclusive Whirlpool qui combine deux émissions d'ondes, le gril et le plat Crisp. Avec **DualCrisp**, cuisez chaque plat avec un croustillant imbattable sur le dessus et le dessous ainsi qu'une cuisson parfaite à cœur en un temps record.



CRISP Fry

Trois modes de cuisson combinés le **DualCrisp**, la Chaleur Pulsée et le Gril pour des fritures croustillantes et légères. Grâce à la fonction **CrispFry** vous utiliserez 50% d'huile en moins par rapport à une friteuse normale.

Des fonctions spéciales

Les fours à micro-ondes SuprêmeChef disposent de fonctions « traditionnelles » mais aussi « spéciales » pour des résultats extrêmement précis.

Levage de pâte : un programme spécial pour maintenir la température interne du Suprême Chef à 38°C, idéal pour faire lever la pâte.

Yaourt : une fonction dédiée pour faire fermenter facilement les yaourts et augmenter les propriétés nutritionnelles.

Faire fondre / Ramollir : Pour fondre de façon homogène le chocolat, le beurre, le fromage, ou ramollir de la glace tout juste sortie du congélateur...

Maintien au chaud : une fonction intelligente conçue pour garantir un repas chaud prêt à être servi à la température idéale de service à 40°C



ChefMenu

Sélectionnez simplement la catégorie d'aliments et suivez sur l'écran les instructions. Profitez de conseils et d'indications pour définir la température et le temps de cuisson parfaits afin de transformer n'importe quel type d'aliment en un délicieux repas. Une application dédiée a été développée avec plus de 100 recettes sur-mesure de divers chefs et un grand ensemble d'accessoires sont fournis avec l'appareil pour vous aider à obtenir des résultats parfaits.

extra SPACE

Plus d'espace à savourer



Espace maximal grâce à la technologie sans plateau

Profitez de chaque centimètre de la cavité grâce à la technologie sans plateau qui permet à une capacité de 25L d'être aussi grande qu'une de 30L. 20% d'espace utilisable en plus et une flexibilité totale pour utiliser des plats aussi bien ronds que carrés.

L'absence de plateau tournant libère de l'espace et offre une cavité extra-plate. Cette innovation offre plus de liberté dans le choix des formes et des tailles de plats, permettant par ailleurs de cuire différents mets à la fois et donc de gagner un temps considérable.





AutoCook : des cuissons réussies à tous les coups

La technologie intuitive et intelligente **AutoCook** permet à l'utilisateur de choisir jusqu'à 9 recettes prédéfinies, d'un seul geste. Il pourra faire dans son micro-ondes une sauce bolognaise, une soupe de légumes, un pain de viande, du saumon et ses petits légumes, des pommes de terre, des légumes, du riz, des bruschettas ou même du popcorn.

Une fois le plat désiré sélectionné, le consommateur n'aura plus qu'à suivre les instructions sur l'écran : ExtraSpace ajustera automatiquement tous les paramètres de cuisson (niveau de puissance, mode de cuisson et temps) afin d'obtenir des résultats exceptionnels même pour les personnes les moins expertes en cuisine.



Espace maximal grâce à la technologie sans plateau

Profitez de chaque centimètre de la cavité grâce à la technologie sans plateau qui permet à une capacité de 25L d'être aussi grande qu'une de 30L. 20% d'espace utilisable en plus et une flexibilité totale pour utiliser des plats aussi bien ronds que carrés.

L'absence de plateau tournant libère de l'espace et offre une cavité extra-plate. Cette innovation offre plus de liberté dans le choix des formes et des tailles de plats, permettant par ailleurs de cuire différents mets à la fois et donc de gagner un temps considérable.



Porte parfaitement transparente

Quand ExtraSpace est en fonctionnement sa porte teintée noire devient alors parfaitement transparente, idéal pour surveiller la cuisson des plats.



AutoClean, nettoyez sans effort et sans produits chimiques

Fini la corvée du nettoyage ! Le programme **AutoClean** permet un nettoyage simple et efficace de la cavité. Il suffit de placer un bol rempli d'eau à l'intérieur du Four Micro-ondes et d'appuyer sur la touche **AutoClean** pour que la magie de la vapeur opère. Un simple coup d'éponge suffit ensuite pour retrouver une surface propre et nette.

Cook30

Votre assistant culinaire !



7 recettes automatiques avec AutoCook

Préparez une large variété de délicieux repas avec AutoCook. De nombreuses recettes préprogrammées pour tous les goûts, accessibles d'un simple geste.



Yaourt

Un programme dédié pour aisément faire fermenter vos yaourts. Des yaourts maison, sains et légers en quelques heures seulement.



Levage de pâte

Grâce à une température précise et stable à 38°, faites lever sans effort vos pâtes aussi bien pour le pain que les pâtisseries.



Faire fondre

Grâce à une distribution homogène de la température vous allez pouvoir faire fondre ou ramollir plusieurs types d'aliments, tel que du beurre, du chocolat, du fromage, de la glace et bien plus encore.



Maintien au chaud

Une fonction intelligente conçue pour garantir un repas chaud prêt à être servi à la température idéale de service à 40°C.



Fonction nettoyage automatique

Nettoyez votre micro-ondes sans effort et sans aucun produit chimique, avec la fonction AutoClean. Il suffit de placer un bol d'eau dans la cavité et d'activer AutoClean pour enlever les résidus d'un simple coup de chiffon.



MICRO-ONDES POSABLES - SUPRÊME CHEF



SUPREMECHEF 



MWP 3391 SX

CARACTÉRISTIQUES PRINCIPALES

- Four Micro-ondes avec chaleur pulsée
- Contrôle électronique avec bouton central
- Afficheur LCD avec sélecteur de temps de cuisson
- 7 niveaux de puissance
- Grill avec éléments chauffants
- Capacité : **33L**

CARACTÉRISTIQUES SPÉCIALES

- Technologie **6ème sens** avec **55** programmes automatiques
- Double sortie d'ondes 3D System
- Fonction **Crisp** avec Jet menu **Crisp**
- Fonction **Steam** avec Jet menu **Steam**
- Fonction **CrispFry**
- Fonction **Jetdefrost**
- **AutoCook**
- **DualCrisp**
- **DualSteam**
- **Precision Bake**
- Grill **XXL**
- Coloris : Inox

- Dimensions de l'appareil (HxLxP) : 373 x 490 x 540 mm





CHEF PLUS



MCP 349/1 SL

CARACTÉRISTIQUES PRINCIPALES

- Four micro-ondes avec chaleur pulsée
- Contrôle électronique tactile "Touch"
- Afficheur LCD avec sélecteur de temps de cuisson
- 7 niveaux de puissance
- Grill Quartz
- Capacité : **25L**

CARACTÉRISTIQUES SPÉCIALES

- 38 programmes automatiques
- Double sortie d'ondes 3D System
- Fonction **Steam**
- Fonction **CrispFry**
- Fonction **Jetdefrost**
- Fonction **ChefMenu**
- Fonction **JetStart**
- Coloris : Silver

• Dimensions de l'appareil (HxLxP) : 301 x 520 x 494 mm



COOK 30



MWP 304 M

CARACTÉRISTIQUES PRINCIPALES

- Four micro-ondes pose-libre
- Contrôle électronique tactile "Touch foil"
- Afficheur LCD
- 7 niveaux de puissance
- Grill Quartz
- Capacité de la cavité **30L**

CARACTÉRISTIQUES SPÉCIALES

- 22 programmes automatiques
- **AutoCook**
- Fonction **Jet** menu **Steam**
- Fonction **Steam**
- Coloris : Mirror

• Dimensions de l'appareil (HxLxP) : 300 x 539 x 398 mm



COOK 25



MWP 253 SB

CARACTÉRISTIQUES PRINCIPALES

- Four Micro-ondes pose-libre
- Range **Cook 25**
- Contrôle électronique tactile "Touch foil"
- Afficheur LCD
- **7** niveaux de puissance
- Grill Quartz
- Capacité : **25 L**

CARACTÉRISTIQUES SPÉCIALES

- 10 programmes automatiques
- Fonction Jet start
- **Autocook**
- Fonction levage de pâte
- Fonction Yaourt
- Fonction Faire fondre
- Fonction maintien au chaud
- Coloris : Silver Noir

- Dimensions de l'appareil (HxLxP) : 281 x 483 x 419 mm





COOK 20



MWP 103 B

CARACTÉRISTIQUES PRINCIPALES

- Four micro-ondes pose-libre
- Range **Cook 20**
- Contrôle mécanique avec 2 boutons de sélections
- **5** niveaux de puissance
- Grill Quartz
- Capacité : **20 L**

CARACTÉRISTIQUES SPÉCIALES

- Grill
- Fonction réchauffage
- Grill quartz
- Coloris : Noir

- Dimensions de l'appareil (HxLxP) : 262x452x378 mm



COOK 20



MWP 101 W

CARACTÉRISTIQUES PRINCIPALES

- Four micro-ondes pose-libre
- Range **Cook 20**
- Contrôle mécanique avec 2 boutons de sélections
- **6** niveaux de puissance
- Capacité : **20 L**

CARACTÉRISTIQUES SPÉCIALES

- Fonction levage de pâte
- Fonction Yaourt
- Fonction Faire fondre
- Fonction maintien au chaud
- Coloris : Blanc

- Dimensions de l'appareil (HxLxP) : 262x452x365 mm

CUISINIÈRE

Si vous souhaitez ajouter votre propre touche lors de la préparation des recettes, Whirlpool a conçu des cuisinières qui produisent toujours des résultats impeccables.

Chaque brûleur des cuisinières de 60 cm a 6 niveaux de flamme précis, de sorte que vous puissiez sélectionner la flamme idéale pour le plat que vous cuisinez avec une précision totale et répétabilité.



Cuisinières

puissance de cuisson tout en un

Si vous souhaitez ajouter votre propre touche lors de la préparation des recettes, l'**Entreprise** a conçu des cuisinières qui produisent toujours des résultats impeccables. Chaque brûleur des cuisinières de 60 cm a 6 niveaux de flamme précis, de sorte que vous puissiez sélectionner la flamme idéale pour le plat que vous cuisinez avec une précision totale et répétabilité.



MultiLevelFlame

Plaques de cuisson adaptables, pour tout type de recette

La technologie exclusive de cuisson assistée **MultiLevelFlame** permet d'ajuster le niveau de puissance parfait de la flamme pour cuisiner efficacement toutes les recettes que vous souhaitez. Vous pouvez choisir jusqu'à 6 modes de cuisson différents disponibles : cuisson douce, mijotage, sauté, brunissement, grillage et ébullition. Combiné avec son niveau de flamme approprié, chaque méthode est clairement indiquée autour du bouton pour fournir une interaction facile et intuitive. La régulation de flamme très précise mais intuitive fournit les mêmes excellents résultats à chaque fois et toujours sans effort.

Cuisson douce

Riz, sauces, rôtis, poissons avec des liquides (eau, bouillon, lait).

Mijotage

Cuisson longue et épaississement.
Pâtes à la crème.

Faire sauter

Légumes, poulet.

Brunissement

Rôtis, steaks, escalopes, filets de poisson, œufs au plat.

Griller et dorer

Commencer à cuisiner, frire des produits surgelés.

Ébullition rapide

Eau ou liquides de cuisson à chauffage rapide.



Porte à nettoyage rapide

Amovible et facile à nettoyer

La contre-porte du four est extrêmement facile à retirer pour le nettoyage. Grâce à ce système innovant, il peut être démonté sans aucun outil : il suffit au consommateur de pousser les languettes latérales, de tirer le rebord supérieur et enfin de retirer le verre. De plus, la contre-porte est faite d'un verre trempé totalement plat pour assurer une qualité supérieure et une visibilité plus large pour un confort supérieur.



ACMT 6310 / IX / 2

CARACTERISTIQUES PRINCIPALE

- Plaque, four et grill à gaz
- 6 boutons de sélection avec minuterie

PLAQUE

- Plaque de cuisson à gaz
- 4 brûleurs à gaz dont 1 triple couronne
- Grilles en fonte avec design ouvert
- Dispositif de sécurité thermocouple
- **Multilevel**flame avec 6 modes de cuisson
- Allumage électrique avec une main

FOUR ET GRILL

- Four statique avec grill
- Cavité embossed (en relief)
- Nettoyage avec panneaux catalytique
- Tournebroche motorisée
- Éclairage intérieur avec ampoule

AUTRES CARACTÉRISTIQUES

- Volume de cavité 61 L
- Coloris : Inox

• Dimensions de l'appareil (HxLxP) : 850 x 600 x 600 mm



ACMK 6110 / IX / 3

CARACTERISTIQUES PRINCIPALE

- Plaque, four et grill à gaz
- 6 boutons de sélection avec minuterie

PLAQUE

- Plaque de cuisson à gaz
- 4 brûleurs à gaz
- Grilles en émaillé avec design ouvert
- Dispositif de sécurité thermocouple
- **Multilevel**flame avec 6 modes de cuisson
- Allumage électrique avec une main

FOUR ET GRILL

- Four statique avec grill
- Cavité embossed (en relief)
- Tournebroche motorisée
- Éclairage intérieur avec ampoule

AUTRES CARACTÉRISTIQUES

- Volume de cavité 58 L
- Coloris : Inox

• Dimensions de l'appareil (HxLxP) : 850 x 600 x 600 mm



CLIMATISEUR



La technologie 6ème Sens détecte, adapte et contrôle intuitivement la température, garantissant d'excellentes performances, des économies intelligentes et d'excellents résultats.

Le nouveau **ComfortSleep** offre des performances maximales avec quatre fonctions qui garantissent une profonde, douce et un sommeil paisible. Le climatiseur prend soin de toute la famille. Le contrôle de précision 6^{ème} Sens régule la température et l'humidité avec une seule touche.



Climatiseurs Split

simple, haute technologie et top performances avec style



Tous les modèles sont conçus pour s'intégrer parfaitement dans l'environnement domestique. Merci à la nouvelle Technologie 6TH SENSE Precision Control, le climatiseur choisit le mode de fonctionnement idéal à l'intérieur de la pièce (refroidissement, chauffage, ventilation ou déshumidification) en fonction de la température extérieure.

Le climatiseur règle ensuite l'humidité, la température et la ventilation idéales à travers le nouveau capteur d'humidité.



Caractéristiques principales



6TH SENSE



Inverter plus



sleep mode



JetFunction



AroundU



Purification Filtration



4DXpert Airflow



Ecofriendly Gas

Secondary Features

Température et efficacité constantes

InverterPlus

InverterPlus permet au compresseur de réduire sa puissance de 75 % afin d'éviter les arrêts et les redémarrages fréquents. Cette technologie régule sa vitesse et sa puissance en s'adaptant aux changements de température. Ainsi, il augmente sa puissance lorsque la température est trop élevée et la réduit en présence d'une température ambiante plus douce. En plus, vous pourrez profiter d'une économie d'énergie considérable.



70%
d'économie d'énergie



Durée de vie
4 fois plus longue



Niveau sonore
très bas 23 DB(A)



Filtre Purificateur

Filtre IONISEUR, HEPA : 99,9% de l'air purifié

Un système de filtration à double couche gardant l'air frais à l'intérieur de votre maison. Le filtre à poussière lavable aide à piéger les particules de poussière tandis que le filtre HEPA (air particulaire à haute efficacité) élimine **99,97** % des particules supérieures à 0,3 μm , ce qui correspond à la taille de la plupart des particules d'allergène, de l'air qui passe à travers.





Filtre IONISEUR, HEPA : 99,9% de l'air purifié

Grâce au filtre HEPA/Ionsieur, vous filtrez jusqu'à 99,97% des particules aériennes de 0,3µ. Utilisés pour assainir l'air et retenir les particules en suspension (poussières, pollens, bactéries etc.) et autres particules pouvant provoquer une allergie respiratoire chez les sujets sensibles, vous pourrez ainsi respirer sainement chez vous avec votre climatiseur Whirlpool.

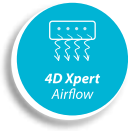

4DXpertAirflow

Refroidissement dans toutes les directions

Un système avancé qui fournit quatre directions de sortie d'air différentes pour une distribution plus uniforme dans toute la pièce.



EcofriendlyGaz 410a

Nouveau gaz Eco R32

Le réfrigérant R32 de nouvelle génération est extrêmement économe en énergie et respectueux de l'environnement, ayant moins d'impact sur le réchauffement climatique.



PowerSave

-70% d'énergie consommée

Garantit des économies d'énergie jusqu'à 70% par rapport au mode traditionnel.



JetFunction

Super cool en seulement 10 minutes

Parfois, vous avez besoin de vous détendre rapidement. Avec **JetFunction**, la température peut être abaissée de 5°C en seulement 10 minutes



AroundU

Fraîcheur garantie

Un capteur intégré à la télécommande contrôle la température à proximité et pas seulement l'endroit où l'unité intérieure aide à fournir des températures ambiantes uniformes.



4DXpertAirflow

Refroidissement dans toutes les directions

Un système avancé qui fournit quatre directions de sortie d'air différentes pour une distribution plus uniforme et dans toute la pièce



EcofriendlyGaz 410a

Nouveau gaz Eco R32

Le réfrigérant R32 de nouvelle génération est extrêmement économe en énergie et respectueux de l'environnement, ayant moins d'impact sur le réchauffement climatique.

PowerSave

-40% d'énergie consommée

Garantit des économies d'énergie jusqu'à 40% par rapport au mode traditionnel.

CLIMATISEURS



SPIW418A1
CLIMATISEUR SPLIT



- Type : réversible froid et chaud
 - Capacité de refroidissement : 18000 BTU
 - Type de gaz réfrigérant : R410A
 - Type d'interface utilisateur : LED Hidden avec télécommande
 - Compresseur Inverter
 - 4 mode : frais, déshumidification, ventilateur, chaleur
 - Classe énergétique : A+
 - Kit Piping
 - Type de filtre : HEPA + Silver Ion
 - Technologie 6ème Sens
 - Mode Sommeil 33 dBA
 - Jet fonction (-5°C en 10 min)
 - Brassage d'air 4D
 - Fonction Around U
 - Auto Clean
 - Coloris : Blanc
-
- Dimensions unité extérieure (HxIxP): 585x810x280 mm
 - Dimensions unité intérieure (HxIxP): 311x1004x233 mm



SPIW412A1
CLIMATISEUR INVERTER



- Type : réversible froid et chaud
 - Capacité de refroidissement : 12000 BTU
 - Type de gaz réfrigérant : R410A
 - Type d'interface utilisateur : LED Hidden avec télécommande
 - Compresseur Inverter
 - 4 mode : frais, déshumidification, ventilateur, chaleur
 - Classe énergétique : A+
 - Kit Piping
 - Type de filtre : HEPA + Silver Ion
 - Technologie 6ème Sens
 - Mode Sommeil 23 dBA
 - Jet fonction (-5°C en 10 min)
 - Brassage d'air 4D
 - Fonction Around U
 - Auto Clean
 - Coloris : Blanc
-
- Dimensions unité extérieure (HxIxP): 482x660x240 mm
 - Dimensions unité intérieure (HxIxP): 270x835x210 mm

Existe aussi 9000 BTU - Réf : **SPIW 409 A1**



PACW9COL
CLIMATISEURS



- Type : froid
- Capacité de refroidissement : 9000 BTU
- Type de gaz réfrigérant : R410A
- Type d'interface utilisateur : LCD avec télécommande
- Compresseur Marche/ Arrêt
- 3 mode : frais, déshumidification, ventilateur
- Classe énergétique : A
- Kit windows
- Type de filtre : HEPA
- Technologie 6ème Sens
- Modes Sommeil
- Jet fonction (-5°C en 10 min)
- Fonction Around U
- Auto Clean
- Coloris : Blanc et Gris

- Dimensions 74.4 x 44.8 x 40.0



SYNOPSIS

RÉFRIGÉRATEUR



| | | | | |
|---|------------------------|---------------|------------------|----------------|
| Code commercial | WQ9 B1L | W84BE 72 X 2 | WB70I 931 X AQUA | WB70E 972 X EX |
| 12 NC HANA | 859991544640 | 859991617420 | 869991631140 | 869991632480 |
| Type de structure | Quatre Portes | Combiné | Combiné | Combiné |
| Dimension commerciale | 91 | 84 | 70 | 70 |
| Technologie de froid | Total NoFrost | Dual NoFrost | Total NoFrost | Total NoFrost |
| Type de ventilateur | | | | |
| Présence multiflow | Multiflow | Multiflow | Multiflow | Multiflow |
| Type de contrôle | Électronique | Électronique | Électronique | Électronique |
| Position des commandes | Sur la porte | Sur la porte | Top Panel | Sur la porte |
| Type d'interface utilisateur | Led Touch | Touch Control | Led | Dotyk Touch |
| Type de compresseur | Inverter | Inverter | On-Off | On-Off |
| Présence électrovalve | Oui | | | |
| Technologie 6ème sens | 6ème Sens | 6ème Sens | 6ème Sens | 6ème Sens |
| Voltage (V) | 220-240 | 220-240 | 220-240 | 220-240 |
| Fréquence (Hz) | 50/60 | 50 | 50 | 50 |
| Type de connecteur | Schuko | Schuko | Schuko | Schuko |
| Longueur du cordon d'alimentation électrique (cm) | 180 | 190 | 217 | 217 |
| Classe climatique | SN-N-ST-T | SN-T | SN-N-ST-T | SN-N-ST-T |
| Température | 10°C - 43°C | 10°C - 43°C | 10°C - 43°C | 10°C - 43°C |
| Classe d'efficacité énergétique - (2010/30/EU) | A+ | A++ | A+ | A++ |
| Consommation d'énergie (kWh) | 1.3 kWh | 0.893 kWh | 1.139 kWh | 0.899 kWh |
| Consommation d'énergie annuelle (kWh/an) - (2010/30/EU) | 485 kWh | 368 kWh | 411 kWh | 324 kWh |
| Niveau sonore (dB(A) re 1 pW) | 37 | 44 | 43 | 40 |
| Capacité brute totale de l'unité (l) | 677 L | 588 L | 487 L | 492 L |
| Capacité nette totale de l'unité (l) | 591 L | 588 L | 439 L | 444 L |
| Capacité brute du réfrigérateur (l) | 409 L | 407 L | 325 L | 330 L |
| Capacité nette du réfrigérateur (l) | 384 L | 407 L | 295 L | 302 L |
| Congélateur capacité brute (l) | 268 L | 181 L | 162 L | 162 L |
| Capacité nette du congélateur (l) | 207 L | 181 L | 144 L | 144 L |
| Évaluation étoilée | 4 | 4 | 4 | 4 |
| Capacité de congélation (kg/24h) - (2010/30/EU) | 10 KG | 10 KG | 12 KG | 12 KG |
| Période de stockage en cas de panne de courant (h) | 20 | 14 | 19 | 19 |
| Couleur principale du produit | Inox optique | Inox | Inox optique | Inox optique |
| Charnière de porte | Réversible | Réversible | Reversibl | Reversible |
| Pieds ajustables | Oui - avant uniquement | Non | Oui- tous | Oui- tous |
| Type de poignées | Intégré | Externe | Externe | Externe |
| Nombre d'étagères dans le compartiment réfrigérateur | 2 | 3 | 3 | 3 |
| Nombre de balcons à légumes | 2 | 2 | 1 | 1 |
| Nombre Balcons réglables pour réfrigérateur | | 6 | 3 | 3 |
| Porte-bouteilles | | | | Oui |
| Nombre de tiroirs de congélation | 4 | 3 | 3 | 3 |
| Étagères de congélateur | 2 | | | |
| Nombre de balcons de congélation | | | | |
| Hauteur du produit | 1874 | 1860 | 1950 | 1955 |
| Largeur du produit | 909 | 840 | 700 | 700 |
| Profondeur du produit | 698 | 750 | 755 | 755 |
| Code GTIN (EAN) | 8003437231407 | 8003437616006 | 8003437623226 | 8003437623325 |

RÉFRIGÉRATEUR



| | | | | |
|---|---------------|------------------------|------------------------|------------------------|
| Code commercial | BTNF 5011 OX | W9 821D OX H 2 | W9 831D KS H | W7 821O OX H |
| 12 NC HANA | 869991631150 | 859991605030 | 859991571950 | 859991573310 |
| Type de structure | Combiné | Combiné | Combiné | Combiné |
| Dimension commerciale | 70 | 60 | 60 | 60 |
| Technologie de froid | Total NoFrost | Dual NoFrost | Dual NoFrost | Total NoFrost |
| Type de ventilateur | | Slim Fan | Slim Fan | |
| Présence multiflow | Multiflow | Multiflow | Multiflow - Full metal | Multiflow |
| Type de contrôle | Électronique | Électronique | Électronique | Électronique |
| Position des commandes | Top Panel | External | External | External |
| Type d'interface utilisateur | Led | Dotyk Touch | Dotyk Touch | Clever Out |
| Type de compresseur | On-Off | On-Off | On-Off | On-Off |
| Présence électrovalve | | Oui | Oui | Oui |
| Technologie 6ème sens | 6ème Sens | 6ème Sens | 6ème Sens | 6ème Sens |
| Voltage (V) | 220-240 | 220-240 | 220-240 | 220-240 |
| Fréquence (Hz) | 50 | 50 | 50 | 50 |
| Type de connecteur | Schuko | Schuko | Schuko | Schuko |
| Longueur du cordon d'alimentation électrique (cm) | 217 | 245 | 245 | 245 |
| Classe climatique | SN-N-ST-T | SN-T | SN-T | SN-T |
| Température | 10°C - 43°C | 10°C - 43°C | 10°C - 43°C | 10°C - 43°C |
| Classe d'efficacité énergétique - (2010/30/EU) | A+ | A++ | A+++ | A++ |
| Consommation d'énergie (kWh) | 1.145 kWh | 0.717 kWh | 0.476 kWh | 0.742 kWh |
| Consommation d'énergie annuelle (kWh/an) - (2010/30/UE) | 413 kWh | 262 kWh | 174 kWh | 271 kWh |
| Niveau sonore (dB(A) re 1 pW) | 43 | 42 | 39 | 40 |
| Capacité brute totale de l'unité (l) | 492 L | 356 L | 356 L | 378 L |
| Capacité nette totale de l'unité (l) | 444 L | 318 L | 318 L | 338 L |
| Capacité brute du réfrigérateur (l) | 330 L | 234 L | 234 L | 248 L |
| Capacité nette du réfrigérateur (l) | 300 L | 221 L | 221 L | 234 L |
| Congélateur capacité brute (l) | 162 L | 122 L | 122 L | 130 L |
| Capacité nette du congélateur (l) | 144 L | 97 L | 97 L | 104 L |
| Évaluation étoilée | 4 | 4 | 4 | 4 |
| Capacité de congélation (kg/24h) - (2010/30/UE) | 12 KG | 13 KG | 13 KG | 10 KG |
| Période de stockage en cas de panne de courant (h) | 19 | 16 | 16 | 17 |
| Couleur principale du produit | Inox optique | Inox optique | Noir/Inox | Inox optique |
| Charnière de porte | Réversible | Réversible | Réversible | Réversible |
| Pieds ajustables | Oui - tous | Oui - avant uniquement | Oui - avant uniquement | Oui - avant uniquement |
| Type de poignées | Externe | Externe | Externe | Externe |
| Nombre d'étagères dans le compartiment réfrigérateur | 3 | 3 | 3 | 3 |
| Nombre de balcons à légumes | 1 | 1 | 1 | 1 |
| Nombre Balcons réglables pour réfrigérateur | 3 | 3 | 3 | 2 |
| Porte-bouteilles | | | | Oui |
| Nombre de tiroirs de congélation | 3 | 2 | 2 | 2 |
| Étagères de congélateur | | Oui | Oui | Oui |
| Nombre de balcons de congélation | | | | |
| Hauteur du produit | 1950 | 1889 | 1889 | 1912 |
| Largeur du produit | 700 | 595 | 595 | 596 |
| Profondeur du produit | 755 | 656 | 656 | 678 |
| Code GTIN (EAN) | 8003437623233 | 8003437902314 | 8003437902451 | 8003437902611 |



| | | | | |
|---|------------------------|------------------------|------------------------|------------------------|
| Code commercial | W7 8110 OX | WFNF 81E OX 1 | W5 811E OX H | W5 711E OX |
| 12 NC HANA | 859991573260 | 859991613120 | 859991573980 | 859991573930 |
| Type de structure | Combiné | Combiné | Combiné | Combiné |
| Dimension commerciale | 60 | 60 | 60 | 60 |
| Technologie de froid | Total NoFrost | Dual NoFrost | Statique LessFrost | Statique LessFrost |
| Type de ventilateur | | Slim Fan | | |
| Présence multiflow | Multiflow | Multiflow | Non | Non |
| Type de contrôle | Électronique | Électronique | Électronique | Électronique |
| Position des commandes | External | Interne | Interne | Interne |
| Type d'interface utilisateur | Clever Out | Eos 3 | Eos 3 | Eos 3 |
| Type de compresseur | On-Off | On-Off | On-Off | On-Off |
| Présence électrovalve | Oui | | | |
| Technologie 6ème sens | 6ème Sens | 6ème Sens | 6ème Sens | 6ème Sens |
| Voltage (V) | 220-240 | 220-240 | 220-240 | 220-240 |
| Fréquence (Hz) | 50 | 50 | 50 | 50 |
| Type de connecteur | Schuko | Schuko | Schuko | Schuko |
| Longueur du cordon d'alimentation électrique (cm) | 160 | 160 | 160 | 200 |
| Classe climatique | SN-T | SN-T | N-T | N-T |
| Température | 10°C - 43°C | 10°C - 43°C | 16°C - 43°C | 10°C - 43°C |
| Classe d'efficacité énergétique - (2010/30/EU) | A+ | A+ | A+ | A+ |
| Consommation d'énergie (kWh) | 0.947 kWh | 0.854 kWh | 0.846 kWh | 0.813 kWh |
| Consommation d'énergie annuelle (kWh/an) - (2010/30/UE) | 346 kWh | 312 kWh | 309 kWh | 297 kWh |
| Niveau sonore (dB(A) re 1 pW) | 40 | 42 | 39 | 39 |
| Capacité brute totale de l'unité (l) | 378 L | 356 L | 341 L | 310 L |
| Capacité nette totale de l'unité (l) | 338 L | 320 L | 339 L | 308 L |
| Capacité brute du réfrigérateur (l) | 248 L | 234 L | 230 L | 199 L |
| Capacité nette du réfrigérateur (l) | 234 L | 223 L | 228 L | 197 L |
| Congélateur capacité brute (l) | 130 L | 122 L | 111 L | 111 L |
| Capacité nette du congélateur (l) | 104 L | 97 L | 111 L | 111 L |
| Évaluation étoilée | 4 | 4 | 4 | 4 |
| Capacité de congélation (kg/24h) - (2010/30/UE) | 10 KG | 4 KG | 5 KG | 5 KG |
| Période de stockage en cas de panne de courant (h) | 17 | 16 | 24 | 24 |
| Couleur principale du produit | Inox optique | Inox optique | Inox optique | Inox optique |
| Charnière de porte | Réversible | Réversible | Réversible | Réversible |
| Pieds ajustables | Oui - avant uniquement | Oui - avant uniquement | Oui - avant uniquement | Oui - avant uniquement |
| Type de poignées | Intégré | Intégré | Externe | Intégré |
| Nombre d'étagères dans le compartiment réfrigérateur | 3 | 4 | 4 | 4 |
| Nombre de balcons à légumes | 1 | 1 | 1 | 1 |
| Nombre Balcons réglables pour réfrigérateur | 2 | 3 | 2 | 2 |
| Porte-bouteilles | | | | |
| Nombre de tiroirs de congélation | 2 | 2 | 3 | 3 |
| Étagères de congélateur | Oui | Oui | No | No |
| Nombre de balcons de congélation | | | | |
| Hauteur du produit | 1912 | 1889 | 1889 | 1763 |
| Largeur du produit | 596 | 595 | 595 | 595 |
| Profondeur du produit | 678 | 655 | 656 | 656 |
| Code GTIN (EAN) | 8003437902567 | 8003437903304 | 8003437902901 | 8003437902857 |

RÉFRIGÉRATEUR



| | | | | |
|---|------------------------|------------------------|----------------|------------------|
| Code commercial | W84TI 31 X | WT70E 952 X EX | WT70E 831 X EX | W7TI 8711 NFX EX |
| 12 NC HANA | 859991566800 | 869991632460 | 869991632470 | 869991572800 |
| Type de structure | Double-porte | Double-porte | Double-porte | Double-porte |
| Dimension commerciale | 84 | 70 | 70 | 70 |
| Technologie de froid | Dual NoFrost | Total NoFrost | Total NoFrost | Total NoFrost |
| Type de ventilateur | | | | |
| Présence multiflow | Multiflow | Multiflow | Multiflow | Multiflow |
| Type de contrôle | Électronique | Électronique | Électronique | Électronique |
| Position des commandes | Interne | Sur la porte | Sur la porte | Interne |
| Type d'interface utilisateur | Touch Control | Dotyk Touch | Clever Out | Eos 3 |
| Type de compresseur | On-Off | On-Off | On-Off | On-Off |
| Présence électrovalve | | | | |
| Technologie 6ème sens | 6ème Sens | 6ème Sens | 6ème Sens | 6ème Sens |
| Voltage (V) | 220-240 | 220-240 | 220-240 | 220-240 |
| Fréquence (Hz) | 50 | 50 | 50 | 50 |
| Type de connecteur | Schuko | Schuko | Schuko | Schuko |
| Longueur du cordon d'alimentation électrique (cm) | 190 | 217 | 217 | 217 |
| Classe climatique | SN-T | SN-N-ST-T | SN-N-ST-T | SN-N-ST-T |
| Température | 10°C - 43°C | 10°C - 43°C | 10°C - 43°C | 10°C - 43°C |
| Classe d'efficacité énergétique - (2010/30/EU) | A+ | A++ | A+ | A+ |
| Consommation d'énergie (kWh) | 1.26 kWh | 0.838 kWh | 1.033 kWh | 0.967 kWh |
| Consommation d'énergie annuelle (kWh/an) - (2010/30/UE) | 462 kWh | 306 kWh | 378 kWh | 377 kWh |
| Niveau sonore (dB(A) re 1 pW) | 44 | 41 | 43 | 43 |
| Capacité brute totale de l'unité (l) | 623 L | 472 L | 438 L | 438 L |
| Capacité nette totale de l'unité (l) | 575 L | 454 L | 422 L | 423 L |
| Capacité brute du réfrigérateur (l) | 451 L | 362 L | 328 L | 328 L |
| Capacité nette du réfrigérateur (l) | 401 L | 351 L | 318 L | 322 L |
| Congélateur capacité brute (l) | 172 L | 110 L | 110 L | 110 L |
| Capacité nette du congélateur (l) | 140 L | 103 L | 104 L | 101 L |
| Évaluation étoilée | 4 | 4 | 4 | 4 |
| Capacité de congélation (kg/24h) - (2010/30/UE) | 10 KG | 5 KG | 5 KG | 5 KG |
| Période de stockage en cas de panne de courant (h) | 17 | 12 | 16 | 16 |
| Couleur principale du produit | Inox | Inox optique | Inox optique | Inox optique |
| Charnière de porte | Réversible | Réversible | Réversible | Aucune |
| Pieds ajustables | Oui - avant uniquement | Oui - avant uniquement | Oui - tous | Oui - tous |
| Type de poignées | Externe | Externe | Externe | Externe |
| Nombre d'étagères dans le compartiment réfrigérateur | 3 | 5 | 4 | 4 |
| Nombre de balcons à légumes | 1 | 2 | 2 | 2 |
| Nombre Balcons réglables pour réfrigérateur | 6 | 4 | 3 | 3 |
| Porte-bouteilles | | Oui | | |
| Nombre de tiroirs de congélation | | | | |
| Étagères de congélateur | 1 | 2 | 2 | 2 |
| Nombre de balcons de congélation | 2 | 2 | 2 | 2 |
| Hauteur du produit | 1860 | 1900 | 1800 | 1800 |
| Largeur du produit | 840 | 700 | 700 | 700 |
| Profondeur du produit | 750 | 725 | 725 | 725 |
| Code GTIN (EAN) | 8003437236440 | 8003437623301 | 8003437623318 | 8003437238529 |

RÉFRIGÉRATEUR



| Code commercial | WTE3322 A+NF TS | WTE 3705 NF IX | WTE2921 A+NFS | WTE2921 A+NFW |
|---|-----------------|------------------|---------------|---------------|
| 12 NC HANA | 850511311080 | 850510286070 | 850510211060 | 850510211000 |
| Type de structure | Double-porte | Double-porte | Double-porte | Double-porte |
| Dimension commerciale | 60 | 60 | 60 | 60 |
| Technologie de froid | NoFrost Fresh | NoFrost Fresh | NoFrost Fresh | TotalNoFrost |
| Type de ventilateur | Vela MF | Vela MF | Vela MF | Vela MF |
| Présence multiflow | Multiflow | Multiflow | Multiflow | Multiflow |
| Type de contrôle | Électronique | Électronique | Électronique | Électronique |
| Position des commandes | Interne | Interne | Interne | Interne |
| Type d'interface utilisateur | Hercules | Hercules | Hercules | Hercules |
| Type de compresseur | On-Off | On-Off | On-Off | On-Off |
| Présence électrovalve | | | | |
| Technologie Géme sens | | | | |
| Voltage (V) | 220-240 | 220-240 | 220-240 | 220-240 |
| Fréquence (Hz) | 50 | 50 | 50 | 50 |
| Type de connecteur | Schuko | Schuko | Schuko | Schuko |
| Longueur du cordon d'alimentation électrique (cm) | 200 | 200 | 170 | 170 |
| Classe climatique | N-T | N-T | N-T | N-T |
| Température | 16°C - 43°C | 16°C - 43°C | 16°C - 43°C | 16°C - 43°C |
| Classe d'efficacité énergétique - (2010/30/EU) | A+ | A+ | A+ | A+ |
| Consommation d'énergie (kWh) | 0.797 kWh | 0.756 kWh | 0.756 kWh | 0.756 kWh |
| Consommation d'énergie annuelle (kWh/an) - (2010/30/UE) | 291 kWh | 276 kWh | 276 kWh | 276 kWh |
| Niveau sonore (dB(A) re 1 pW) | 46 | 42 | 42 | 42 |
| Capacité brute totale de l'unité (l) | 356 L | 314 L | 314 L | 314 L |
| Capacité nette totale de l'unité (l) | 322 L | 284 L | 284 L | 284 L |
| Capacité brute du réfrigérateur (l) | 274 L | 232 L | 232 L | 232 L |
| Capacité nette du réfrigérateur (l) | 269 L | 227 L | 222 L | 222 L |
| Congélateur capacité brute (l) | 82 L | 82 L | 82 L | 82 L |
| Capacité nette du congélateur (l) | 62 L | 62 L | 62 L | 62 L |
| Évaluation étoilée | 4 | 4 | 4 | 4 |
| Capacité de congélation (kg/24h) - (2010/30/UE) | 3 KG | 3 KG | 3 KG | 3 KG |
| Période de stockage en cas de panne de courant (h) | 14 | 14 | 14 | 14 |
| Couleur principale du produit | TechNon steel | Acier inoxydable | Silver | Blanc |
| Charnière de porte | Réversible | Réversible | Réversible | Réversible |
| Pieds ajustables | Oui | Oui | Oui | Oui |
| Type de poignées | Externe | Externe | Intégré | Intégré |
| Nombre d'étagères dans le compartiment réfrigérateur | 5 | 4 | 4 | 4 |
| Nombre de balcons à légumes | 1 | 1 | 1 | 1 |
| Nombre Balcons réglables pour réfrigérateur | 3 | 3 | 3 | 3 |
| Porte-bouteilles | | | | |
| Nombre de tiroirs de congélation | | | | |
| Étagères de congélateur | 1 | 1 | 1 | 1 |
| Nombre de balcons de congélation | | | | |
| Hauteur du produit | 1895 | 1725 | 1725 | 1725 |
| Largeur du produit | 595 | 595 | 595 | 595 |
| Profondeur du produit | 640 | 640 | 640 | 640 |
| Code GTIN (EAN) | 8003437896439 | 8003437899782 | 8003437893599 | 8003437893605 |

RÉFRIGÉRATEUR



| Code commercial | TDC 8010 H X | TDC 8010 H W | W60TM 7110 V X | W60TM 7110 S |
|---|---------------|---------------|----------------|---------------|
| 12 NC HANA | 869991561980 | 869991562010 | 869991618880 | 869991618870 |
| Type de structure | Double-porte | Double-porte | Double-porte | Double-porte |
| Dimension commerciale | 70 | 70 | 60 | 60 |
| Technologie de froid | Direct Cool | Direct Cool | Direct Cool | Direct Cool |
| Type de ventilateur | Fan | | Fan | |
| Présence multiflow | | | | |
| Type de contrôle | Mécanique | Mécanique | Mécanique | Mécanique |
| Position des commandes | Interne | Interne | Interne | Interne |
| Type d'interface utilisateur | Mécanique | Mécanique | Mécanique | Mécanique |
| Type de compresseur | On-Off | On-Off | On-Off | On-Off |
| Présence électrovalve | | | | |
| Technologie 6ème sens | | | | |
| Voltage (V) | 220-240 | 220-240 | 220-240 | 220-240 |
| Fréquence (Hz) | 50 | 50 | 50 | 50 |
| Type de connecteur | Schuko | Schuko | Schuko | Schuko |
| Longueur du cordon d'alimentation électrique (cm) | 220 | 220 | 160 | 160 |
| Classe climatique | N-ST-T | N-ST-T | N-ST-T | N-ST |
| Température | 2°C - 16°C | 2°C - 16°C | 16°C - 43°C | 16°C - 38°C |
| Classe d'efficacité énergétique - (2010/30/EU) | A+ | A+ | A+ | A+ |
| Consommation d'énergie (kWh) | 0.9 kWh | 0.9 kWh | 0.8 kWh | 0.7 kWh |
| Consommation d'énergie annuelle (kWh/an) - (2010/30/UE) | 326 kWh | 326 kWh | 266 kWh | 267 kWh |
| Niveau sonore (dB(A) re 1 pW) | 45 | 45 | 44 | 44 |
| Capacité brute totale de l'unité (l) | 435 L | 435 L | 313 L | 313 L |
| Capacité nette totale de l'unité (l) | 415 L | 415 L | 307 L | 309 L |
| Capacité brute du réfrigérateur (l) | 341 L | 341 L | 240 L | 240 L |
| Capacité nette du réfrigérateur (l) | 332 L | 332 L | 236 L | 238 L |
| Congélateur capacité brute (l) | 94 L | 94 L | 73 L | 73 L |
| Capacité nette du congélateur (l) | 83 L | 83 L | 71 L | 71 L |
| Évaluation étoilée | 4 | 4 | 4 | 4 |
| Capacité de congélation (kg/24h) - (2010/30/UE) | 4 KG | 4 KG | 3.5 KG | 3.5 KG |
| Période de stockage en cas de panne de courant (h) | 20 | 20 | 20 | 20 |
| Couleur principale du produit | INonx | Blanc | INonx Look | Silver |
| Charnière de porte | Réversible | Réversible | Réversible | Réversible |
| Pieds ajustables | Oui | Oui | Oui | Oui |
| Type de poignées | Externe | Externe | Intégré | Intégré |
| Nombre d'étagères dans le compartiment réfrigérateur | 5 | 5 | 5 | 5 |
| Nombre de balcons à légumes | 2 | 2 | 1 | 1 |
| Nombre Balcons réglables pour réfrigérateur | 4 | 4 | 4 | 4 |
| Porte-bouteilles | | | | |
| Nombre de tiroirs de congélation | | | | |
| Étagères de congélateur | 1 | 1 | 1 | 1 |
| Nombre de balcons de congélation | 2 | 2 | | |
| Hauteur du produit | 1805 | 1805 | 1750 | 1750 |
| Largeur du produit | 700 | 700 | 600 | 600 |
| Profondeur du produit | 665 | 665 | 655 | 655 |
| Code GTIN (EAN) | 8003437235269 | 8003437235283 | 8003437616228 | 8003437616211 |

RÉFRIGÉRATEUR



| Code commercial | W60TM 7110 W | W55TM 6110 X MA | W55TM 6110 W MA | W55TM 4110 X MA | W55TM 4110 W MA |
|---|------------------------|-------------------------|-------------------------|-------------------------|-------------------------|
| 12 NC HANA | 869991618070 | 859991605070 | 859991604960 | 859991604790 | 859991604710 |
| Type de structure | Double-porte | Double-porte | Double-porte | Double-porte | Double-porte |
| Dimension commerciale | 60 | 55 | 55 | 55 | 55 |
| Technologie de froid | Direct Cool | Direct Cool | Direct Cool | Direct Cool | Direct Cool |
| Type de ventilateur | | | | | |
| Présence multiflow | | | | | |
| Type de contrôle | Mécanique | Mécanique | Mécanique | Mécanique | Mécanique |
| Position des commandes | Interne | Cavité du réfrigérateur | Cavité du réfrigérateur | Cavité du réfrigérateur | Cavité du réfrigérateur |
| Type d'interface utilisateur | Mécanique | Mécanique | Mécanique | Mécanique | Mécanique |
| Type de compresseur | On-Off | On-Off | On-Off | On-Off | On-Off |
| Présence électrovalve | | | | | |
| Technologie Géme sens | | | | | |
| Voltage (V) | 220-240 | 220-240 | 220-240 | 220-240 | 220-240 |
| Fréquence (Hz) | 50 | 50 | 50 | 50 | 50 |
| Type de connecteur | Schuko | Schuko | Schuko | Schuko | Schuko |
| Longueur du cordon d'alimentation électrique (cm) | 160 | 150 | 150 | 150 | 150 |
| Classe climatique | N-ST-T | N-ST | N-ST | N-ST | N-ST |
| Température | 16°C - 43°C | 16°C - 38°C | 16°C - 38°C | 16°C - 38°C | 16°C - 38°C |
| Classe d'efficacité énergétique - (2010/30/EU) | A+ | A+ | A+ | A+ | A+ |
| Consommation d'énergie (kWh) | 0.8 kWh | 0.63 kWh | 0.63 kWh | 0.602 kWh | 0.602 kWh |
| Consommation d'énergie annuelle (kWh/an) - (2010/30/UE) | 266 kWh | 230 kWh | 230 kWh | 220 kWh | 220 kWh |
| Niveau sonore (dB(A) re 1 pW) | 44 | 42 | 42 | 42 | 42 |
| Capacité brute totale de l'unité (l) | 313 L | 243 L | 243 L | 216 L | 216 L |
| Capacité nette totale de l'unité (l) | 307 L | 240 L | 240 L | 213 L | 213 L |
| Capacité brute du réfrigérateur (l) | 240 L | 200 L | 200 L | 173 L | 173 L |
| Capacité nette du réfrigérateur (l) | 236 L | 198 L | 198 L | 171 L | 171 L |
| Congélateur capacité brute (l) | 73 L | 43 L | 43 L | 43 L | 43 L |
| Capacité nette du congélateur (l) | 71 L | 42 L | 42 L | 42 L | 42 L |
| Évaluation étoilée | 4 | 4 | 4 | 4 | 4 |
| Capacité de congélation (kg/24h) - (2010/30/UE) | 3.5 KG | 2 KG | 2 KG | 2 KG | 2 KG |
| Période de stockage en cas de panne de courant (h) | 20 | 21 | 21 | 21 | 21 |
| Couleur principale du produit | Blanc | INonx | Blanc | INonx | Blanc |
| Charnière de porte | Réversible | Réversible | Réversible | Réversible | Réversible |
| Pieds ajustables | Oui - avant uniquement | Oui - avant uniquement | Oui - avant uniquement | Oui - avant uniquement | Oui - avant uniquement |
| Type de poignées | Intégré | Intégré | Intégré | Intégré | Intégré |
| Nombre d'étagères dans le compartiment réfrigérateur | 5 | 4 | 4 | 4 | 4 |
| Nombre de balcons à légumes | 1 | 1 | 1 | 1 | 1 |
| Nombre Balcons réglables pour réfrigérateur | 4 | | | | |
| Porte-bouteilles | | | | | |
| Nombre de tiroirs de congélation | | | | | |
| Étagères de congélateur | 1 | 1 | 1 | 1 | 1 |
| Nombre de balcons de congélation | | | | | |
| Hauteur du produit | 1750 | 1440 | 1440 | 1440 | 1440 |
| Largeur du produit | 600 | 540 | 540 | 540 | 540 |
| Profondeur du produit | 655 | 570 | 570 | 570 | 570 |
| Code GTIN (EAN) | 8003437616044 | 8003437611278 | 8003437611261 | 8003437611247 | 8003437611230 |

RÉFRIGÉRATEUR



| | | |
|---|------------------------------|-------------------------|
| Code commercial | SW8 AM2C XR | W55VM 1110 W 1 |
| 12 NC HANA | 869990962640 | 859991614440 |
| Type de Structure | Réfrigérateur cabinet | Réfrigérateur table top |
| Dimension commerciale | 60 | 55 |
| Technologie de froid | Direct Cool | Direct Cool |
| Type de ventilation/ Présence Multiflow | Fan + Multiflow | |
| Type de contrôle | Electronique | Mécanique |
| Position des commandes | Up Front Top | Interne |
| Présence d'affichage | Non | Non |
| Type d'interface utilisateur | Centauro Touch | Mécanique |
| Type de compresseur | On-Off | On-Off |
| 6 ème sens /Intelligence Dynamique | 6 ème sens Fresh Control | |
| Voltage (V) | 220-240 | 220-240 |
| Frequence (Hz) | 50 | 50 |
| Type de prise de courant | Schuko | Schuko |
| Longueur du cordon d'alimentation électrique(cm) | 245 | 150 |
| Classe climatique | SN-T | SN-T |
| Température | 10°C - 43°C | 10°C - 43°C |
| Classe d'efficacité énergétique - NOUVEAU (2010/30/EU) | A++ | A+ |
| Consommation d'énergie (kWh) | 0.312 kWh | 0.493 kWh |
| Consommation d'énergie annuelle (kWh/an) - NOUVEAU (2010/30/EU) | 114 kWh | 182 kWh |
| Niveau sonore (dB(A) re 1 pW) | 38 | 40 |
| Capacité brute totale de l'unité (l) | 371 L | 122 L |
| Capacité nette totale de l'unité (l) | 364 L | 122 L |
| Réfrigérateur Capacité brute (l) | 371 L | 105 L |
| Réfrigérateur capacité nette (l) | 364 L | 0 L |
| Congélateur capacité brute (l) | 0 L | 17 L |
| Congélateur capacité nette(l) - (2010/30/EU) | 0 L | 0 L |
| Réfrigérateur capacité nette (l) - (2010/30/EU) | 0 L | 17 L |
| Classement | 364 L | |
| Capacité de congélation (kg/24h) - (2010/30/EU) | Aucune | 104 L |
| Couleur principale du produit | 0 KG | 4 |
| Charnière de porte | | 2 KG |
| Type de charnière | Inox optique | Blanc |
| Pieds ajustables | Réversible à droite | Réversible à droite |
| Nombre de rouleaux fixes | Aucune | Aucune |
| Type de poignées | Oui - avant uniquement | Oui - avant uniquement |
| Nombre d'étagères dans le compartiment réfrigérateur | 2 | |
| Nombre d'étagères réglables dans le compartiment réfrigérateur | WH EDGE ext. full metal LONG | Flush |
| Nombre de tiroirs à légumes | 6 | 2 |
| Compartiment de produits laitiers | 4 | 1 |
| Réfrigérateur balcons réglables - Nombre | 2 | 1 |
| Porte-bouteilles | Non | Non |
| Hauteur du produit | 1875 | 838 |
| Largeur du produit | 595 | 540 |
| Profondeur du produit | 630 | 595 |
| GTIN (EAN) code | 8003437202346 | 8,00344E+12 |

RÉFRIGÉRATEUR ENCASTRABLE



| | | | |
|---|---------------------|--------------------------|--------------------------|
| Code commercial | ART 872/A+/NF | ARG 18080 A+ | AFB 18401 A+ |
| 12 NC HANA | 856488496000 | 853417496000 | 859991613710 |
| Type de Structure | Combiné | Réfrigérateur cabinet | Congélateur encastrable |
| Dimension commerciale | 55 | 55 | 55 |
| Technologie de froid | NonFrost Fresh | Direct Cool | NoFrost |
| Type de ventilation/ Présence Multiflow | Vela | Fan | Multiflow |
| Type de contrôle | Électronique | Électronique | Électronique |
| Position des commandes | Interne | Up Front Top | Up Front Top |
| Présence d'affichage | Oui | Oui | Oui |
| Type d'interface utilisateur | Eos 2 | Centauro Touch | Centauro touch |
| Type de compresseur | On-Off | On-Off | Inverter |
| 6 ème sens /Intelligence Dynamique | 6ème Sens | 6 ème sens Fresh Control | 6 ème sens Fresh Control |
| Voltage (V) | 220-240 | 220-240 | 220-240 |
| Frequence (Hz) | 50 | 50 | 50 |
| Type de prise de courant | Schuko | Schuko | Schuko |
| Longueur du cordon d'alimentation électrique(cm) | 245 | 245 | 245 |
| Classe climatique | SN-T | SN-T | SN-T |
| Plage de température | 10°C - 43°C | 10°C - 43°C | 0 |
| Classe d'efficacité énergétique - NOUVEAU (2010/30/EU) | A+ | A+ | A+ |
| Consommation d'énergie (kWh) | 0.813 kWh/297 kWh | 0.402 kWh | 0.805 kWh |
| Consommation d'énergie annuelle (kWh/an) - NOUVEAU (2010/30/EU) | 297 kWh | 146 kWh | 307 kWh |
| Niveau sonore (dB(A) re 1 pW) | 38 | 35 | 39 |
| Capacité brute totale de l'unité (l) | 278 L | 316 L | 241 L |
| Capacité nette totale de l'unité (l) | 264 L | 314 L | 209 L |
| Réfrigérateur Capacité brute (l) | 202 L | 316 L | |
| Réfrigérateur capacité nette (l) | 201 L | 318 L | |
| Congélateur capacité brute (l) | 76 L | 0 L | |
| Congélateur capacité nette(l) | 63 L | 0 L | |
| Congélateur capacité nette(l) - NEW (2010/30/EU) | 6 KG | 0 L | |
| Réfrigérateur capacité nette (l) - NEW (2010/30/EU) | | 314 L | |
| Classement | 4 | Automatique | 4 |
| Capacité de congélation (kg/24h) - NEW (2010/30/EU) | | 0 KG | 19 KG |
| Période de stockage en cas de panne d'électricité (h) | 16 | Aucune | 23 |
| Couleur principale du produit | Blanc | Blanc | Blanc |
| Charnière de porte | Réversible à droite | Réversible | Réversible |
| Type de charnière | | Rail | |
| Pieds ajustables | Non | Non | |
| Nombre de rouleaux fixes | | | 0 |
| Type de poignées | | Non | Non |
| Nombre d'étagères dans le compartiment réfrigérateur | 5 | 7 | |
| Nombre d'étagères réglables dans le compartiment réfrigérateur | 1 | 6 | |
| Nombre de tiroirs à légumes | 1 | 2 | |
| Contrôle de l'humidité du bac à légumes | Non | | |
| Compartiment de produits laitiers | Non | 1 Flap, transparent | 8 |
| Réfrigérateur balcon réglables - Nombre | 4 | 5 | 2 |
| Porte-bouteilles | Non | Oui | Non |
| Hauteur du produit | 1770 | 1771 | 1771 |
| Largeur du produit | 540 | 540 | 540 |
| Profondeur du produit | 545 | 545 | 545 |
| GTIN (EAN) code | 8003437039867 | 8003437041433 | 8003437046605 |

CONGÉLATEUR



| Code commercial | CF610 | CF 430 A+ FO | CF 350 A+ 2 |
|---|--------------------|--------------------|--------------------|
| 12 NC HANA | 854909986000 | 854907786010 | 854903486010 |
| Type d'ouvrage | Congélateur coffre | Congélateur coffre | Congélateur coffre |
| Dimension commerciale | Grand | Grand | Grand |
| Technologie de froid | Direct Cool | Direct Cool | Direct Cool |
| Type de ventilation/ Présence Multiflow | | | |
| Type de contrôle | Mécanique | Mécanique | Mécanique |
| Position des commandes | Devant en bas | Devant en bas | Devant en bas |
| Présence d'affichage | | | |
| Type d'interface utilisateur | Mécanique 2 LED | Mécanique 2 LED | Mécanique 3 LED |
| Type de compresseur | On-Off | On-Off | On-Off |
| 6 ^{ème} sens /Intelligence Dynamique | Non | Non | Non |
| Voltage (V) | 220-240 | 220-240 | 220-240 |
| Frequence (Hz) | 50 | 50 | 50 |
| Courant (A) | 16 | 16 | 16 |
| Type de prise de courant | Schuko | Schuko | Schuko |
| Longueur du cordon d'alimentation électrique(cm) | 245 | 245 | 245 |
| Classe climatique | SN-ST | SN-T | SN-T |
| Température | 10°C - 38°C | 10°C - 43°C | 10°C - 43°C |
| Classe énergétique | C | A+ | A+ |
| Consommation d'énergie (kWh) | 1.51 kWh | 0.764 kWh | 0.679 kWh |
| Consommation énergétique annuelle totale (kWh) | | 278 | 248 |
| Niveau sonore (dB(A) re 1 pW) | 43 | 42 | 42 |
| Capacité brute totale de l'unité (l) | 460 L | 315 L | 255 L |
| Capacité nette totale de l'unité (l) | 454 L | 312 L | 252 L |
| Classement | 4 | 4 | 4 |
| Capacité de congélation (kg/24h) - (2010/30/EU) | 18.5 KG | 17.5 KG | 16.5 KG |
| Période de stockage en cas de panne d'électricité (h) | 35 | 45 | 40 |
| Couleur principale du produit | Blanc | Blanc | Blanc |
| Charnière de porte | Réversible | Réversible | Réversible |
| Pieds ajustables | Non | Non | Non |
| Nombre de pieds | 2 | 2 | 2 |
| Nombre de rouleaux fixes | 2 | 2 | 2 |
| Type de poignées | Externe | Externe | Externe |
| Verrouillage | Oui | Oui | Oui |
| Nombre de tiroirs/paniers | 3 | 1 | 1 |
| Nombre de volets de congélation | 0 | 0 | 0 |
| Hauteur du produit | 916 | 916 | 916 |
| Largeur du produit | 1405 | 1180 | 1010 |
| Profondeur du produit | 698 | 698 | 698 |
| GTIN (EAN) code | 8003437165382 | 8003437166990 | 8003437167072 |



| Code commercial | CF 28 S 2 | CF 28 2 | CF 20 S 2 | CF 20 2 | CF 16 S 2 |
|---|--------------------|--------------------|--------------------|--------------------|-----------------|
| 12 NC HANA | 854952086050 | 854952086040 | 854951486040 | 854951486030 | 854951086040 |
| Type d'ouvrage | Congélateur coffre | Congélateur coffre | Congélateur coffre | Congélateur coffre | Chest |
| Dimension commerciale | Petit | Petit | Petit | Petit | Petit |
| Technologie de froid | Direct Cool | Direct Cool | Direct Cool | Direct Cool | Direct Cool |
| Type de ventilation/ Présence Multiflow | | | | | |
| Type de contrôle | Mécanique | Mécanique | Mécanique | Mécanique | Mécanique |
| Position des commandes | En haut | En haut | En haut | En haut | En haut |
| Présence d'affichage | | | | | Oui |
| Type d'interface utilisateur | Mécanique 3 LED | Mécanique 3 LED | Mécanique 3 LED | Mécanique 3 LED | Mécanique 3 LED |
| Type de compresseur | On-Off | On-Off | On-Off | On-Off | On-Off |
| 6 ème sens /Intelligence Dynamique | Non | Non | Non | Non | Non |
| Voltage (V) | 220-240 | 220-240 | 220-240 | 220-240 | 220-240 |
| Frequence (Hz) | 50 | 50 | 50 | 50 | 50 |
| Courant (A) | 16 | 16 | 16 | 16 | 16 |
| Type de prise de courant | Schuko | Schuko | Schuko | Schuko | Schuko |
| Longueur du cordon d'alimentation électrique(cm) | 200 | 200 | 200 | 200 | 200 |
| Classe climatique | SN-ST | SN-ST | SN-ST | SN-ST | SN-ST |
| Température | 10°C - 38°C | 10°C - 38°C | 10°C - 38°C | 10°C - 38°C | 10°C - 38°C |
| Classe énergétique | C | C | C | C | C |
| Consommation d'énergie (kWh) | 1.05 kWh | 1.05 kWh | 0.85 kWh | 0.85 kWh | 0.76 kWh |
| Consommation énergétique annuelle totale (kWh) | 224 | 224 | 187 | 187 | |
| Niveau sonore (dB(A) re 1 pW) | 41 | 41 | 41 | 41 | 41 |
| Capacité brute totale de l'unité (l) | 215 L | 215 L | 141 L | 141 L | 105 L |
| Capacité nette totale de l'unité (l) | 212 L | 212 L | 138 L | 138 L | 103 L |
| Classement | 4 | 4 | 4 | 4 | 4 |
| Capacité de congélation (kg/24h) - NEW (2010/30/EU) | 12.5 KG | 12.5 KG | 11 KG | 11 KG | 7.5 KG |
| Période de stockage en cas de panne d'électricité (h) | 36 | 36 | 28 | 28 | 22 |
| Couleur principale du produit | Silver | Blanc | Silver | Blanc | Silver |
| Charnière de porte | Réversible | Réversible | Réversible | Réversible | Réversible |
| Pieds ajustables | Non | Non | Non | Non | Non |
| Nombre de pieds | 2 | 2 | 2 | 2 | 4 |
| Nombre de rouleaux fixes | 2 | 2 | 2 | 2 | 0 |
| Type de poignées | Externe | Externe | Externe | Externe | Externe |
| Verrouillage | Oui | Oui | Oui | Oui | |
| Nombre de tiroirs/paniers | 1 | 1 | 1 | 1 | 1 |
| Nombre de volets de congélation | 0 | 0 | 0 | 0 | 0 |
| Hauteur du produit | 865 | 865 | 865 | 865 | 860 |
| Largeur du produit | 806 | 806 | 573 | 573 | 527 |
| Profondeur du produit | 642 | 642 | 642 | 642 | 569 |
| GTIN (EAN) code | 8003437167065 | 8003437167058 | 8003437167041 | 8003437167034 | 8003437167027 |

CONGÉLATEUR



| Code commercial | CF 16 2 | W55ZM 111 W | UW8 F2C XBI N | WV1500 S | WV1500 W |
|---|--------------------|------------------------|---------------------------|------------------------|------------------------|
| 12 NC HANA | 859991564060 | 859991609160 | 869990962520 | 850462686000 | 850462696000 |
| Type d'ouvrage | Congélateur coffre | Table top | Droite | Droite | Droite |
| Dimension commerciale | Petit | 55 | 60 | 55v v | 55 |
| Technologie de froid commercial | Direct Cool | Direct Cool | Non Frost | Direct Cool | Direct Cool |
| Type de ventilation/ Présence Multiflow | | | Multiflow | | |
| Type de contrôle | Mécanique | Mécanique | Électronique | Mécanique | Mécanique |
| Position des commandes | Back High | External | Up Front Top | Interne | Interne |
| Présence d'affichage | | | | | |
| Type d'interface utilisateur | Mécanique 3 lights | Mécanique | Centauro Touch | Mécanique | Mécanique |
| Type de compresseur | On-Off | On-Off | On-Off | On-Off | On-Off |
| 6 ème sens /Intelligence Dynamique | Non | Non | 6 ème sens Freeze Control | Non | Non |
| Voltage (V) | 220-240 | 220-240 | 220-240 | 220-240 | 220-240 |
| Frequence (Hz) | 50 | 50 | 50 | 50 | 50 |
| Courant (A) | 16 | 0,95 | 1 | 16 | 16 |
| Type de prise de courant | Schuko | Schuko | Schuko | Schuko | Schuko |
| Longueur du cordon d'alimentation électrique(cm) | 200 | 150 | 245 | 160 | 170 |
| Classe climatique | SN-ST | SN-T | SN-T | SN-ST | SN-ST |
| Température | 10°C - 38°C | 10°C - 43°C | 10°C - 43°C | 10°C - 38°C | 10°C - 38°C |
| Classe énergétique | C | A+ | A++ | A | A |
| Consommation d'énergie (kWh) | 0.76 kWh | 0.583 kWh | 0.673 kWh | 0.68 kWh | 0.68 kWh |
| Consommation énergétique annuelle totale (kWh) | | | 246 | 249 | 249 |
| Niveau sonore (dB(A) re 1 pW) | 41 | 41 | 41 | 40 | 40 |
| Capacité brute totale de l'unité (l) | 105 L | 103 L | 291 L | 195 L | 195 L |
| Capacité nette totale de l'unité (l) | 103 L | 103 L | 259 L | 165 L | 165 L |
| Classement | 4 | 4 | 4 | 4 | 4 |
| Capacité de congélation (kg/24h) - (2010/30/EU) | 7.5 KG | 7.5 KG | 22.5 KG | 8 KG | 8 KG |
| Période de stockage en cas de panne d'électricité (h) | 22 | | 24 | 17 | 17 |
| Couleur principale du produit | Blanc | Blanc | Inox optique | Silver | Blanc |
| Charnière de porte | Réversible | Réversible | Réversible | Réversible | Réversible |
| Pieds ajustables | Non | Oui - avant uniquement | Oui - avant uniquement | Oui - avant uniquement | Oui - avant uniquement |
| Nombre de pieds | 4 | 2 | 2 | 2 | 0 |
| Nombre de rouleaux fixes | 0 | 0 | 2 | 0 | |
| Type de poignées | Externe | Intégré | Externe | Intégré | Intégré |
| Verrouillage | | | | | |
| Nombre de tiroirs/paniers | 1 | 3 | 5 | 6 | 6 |
| Nombre de volets de congélation | 0 | 0 | 2 | 0 | 0 |
| Hauteur du produit | 860 | 838 | 1875 | 1430 | 1430 |
| Largeur du produit | 527 | 540 | 595 | 550 | 550 |
| Profondeur du produit | 569 | 615 | 630 | 580 | 580 |
| GTIN (EAN) code | 8003437167256 | 8003437239076 | 8003437202414 | 8003437214431 | 8003437974694 |



| | | | | | |
|---|-----------------------|-----------------------|-----------------------|-----------------------|-----------------------|
| 12 NC HANA | 859991623990 | 859991623960 | 859991623860 | 869991642030 | 859991639180 |
| Code commercial | W6 W045SR FR | W6 W945SB FR | W6 W845SB FR | FFD 11469 SBSV MA | FFWD 9248 SBS V NA |
| Sous segment | Silence Suprême | Silence Suprême | Silence Suprême | FRESHCARE+ | FRESHCARE+ |
| Capacité coton (kg) | 10 KG | 9 KG | 8 KG | 11 KG | 9 KG |
| Vitesse d'essorage maximale (tr/min) - (2010/30/UE) | 1400 rpm | 1400 rpm | 1400 rpm | 1400 rpm | 1200 rpm |
| Type de contrôle | Électronique | Électronique | Électronique | Électronique | Électronique |
| Présence d'affichage | Oui | Oui | Oui | Oui | Oui |
| Type d'affichage | LCD | LCD | LCD | LCD | LCD |
| Couleur des voyants de l'interface utilisateur | Blanc | Blanc | Blanc | Blanc | Blanc |
| Type de moteur | Inverter (CIM) | Inverter (CIM) | Inverter (CIM) | Inverter (BPM) | Inverter (CIM) |
| Type de transmission | Zen Direct Drive | Zen Direct Drive | Zen Direct Drive | Belt | Belt |
| Voltage (V) | 220-240 | 220-240 | 220-240 | 220-240 | 220-240 |
| Fréquence (Hz) | 50 | 50 | 50 | 50 | 50 |
| Type de prise de courant | Schuko | Schuko | Schuko | Schuko | Schuko |
| Longueur du cordon d'alimentation électrique(cm) | 120 | 120 | 120 | 150 | 120 |
| Classe énergétique | A+++ -20% | A+++ -20% | A+++ -20% | A+++ | A+++ -10% |
| Classe de performance d'essorage | B | B | B | B | B |
| Energy consumption annual (kWh/annum) | | | | 183 kWh | |
| Niveau sonore, lavage (dB(A) re 1 pW) | 51 | 51 | 53 | 56 dBA | |
| Niveau sonore, essorage (dB(A) re 1 pW) | 71 | 71 | 72 | 78 dBA | |
| Couleur principale du produit | Silver | Silver | Silver | Silver | Silver |
| Langue du panneau | Français | Français | Français | Français | Français |
| Couleur de la porte | Screen Noir | Screen Noir | Screen Noir | Noir & Silver | Noir & Silver |
| Cadre de porte | Chromé | Noir | Noir | Silver | Silver |
| Couleur du bouton | Chromé | Chromé | Chromé | Noir et Brossé | Inox noir et brossé |
| Volume du tambour (l) | 64 L | 64 L | 55 L | 71 L | 62 L |
| Matériaux du tambour | Acier inoxydable | Acier inoxydable | Acier inoxydable | Acier inoxydable | Acier inoxydable |
| Système de verrouillage du tambour | n.a. | n.a. | n.a. | n.a. | n.a. |
| Entrée du tambour (mm) | 340 MM | 340 MM | 340 MM | 340 MM | 340 MM |
| Pieds ajustables | Oui | Oui | Oui | Oui | Oui |
| Tuyau de vidange d'urgence | Oui | Oui | Oui | Non | Non |
| Stop&Add | Oui | Oui | Oui | Non | Oui |
| Sécurité enfant | Oui | Oui | Oui | Oui | Oui |
| Nombre de programme/Options | 24+7 | 24+7 | 24+7 | 16+9 | 16+7 |
| 6 ^{ème} sens | 6 ^{ème} sens | 6 ^{ème} sens | 6 ^{ème} sens | 6 ^{ème} sens | 6 ^{ème} sens |
| FreshCare | Oui avec vapeur | Oui avec vapeur | Oui avec vapeur | Oui avec vapeur | Oui avec vapeur |
| Steam Refresh | Oui | Oui | Oui | Oui | Oui |
| Steam Hygiene | Oui | Oui | Oui | Oui | Oui |
| Couleurs 15 | Non | Non | Non | Non | Oui |
| Option de lavage rapide | Oui | Oui | Oui | Non | Non |
| Rapide 30' | Oui | Oui | Oui | Oui | Oui |
| Cotton 30° - 30' | Non | Non | Non | Non | Non |
| Sport | Non | Non | Non | Oui | Oui |
| Cotton 95/Antibacterial | Non | Non | Non | Non | Non |
| Gros articles/Linge de lit | Oui | Oui | Oui | Oui | Oui |
| Jeans/Baby | Oui | Oui | Oui | Non | Oui |
| Repassage facile | Oui | Oui | Oui | Oui | Non |
| Hauteur du produit | 845 | 845 | 845 | 850 | 850 |
| Largeur du produit | 599 | 599 | 599 | 595 | 595 |
| Profondeur du produit | 643 | 643 | 607 | 605 | 630 |
| GTIN (EAN) code | 8003437618222 | 8003437618185 | 8003437618031 | 8003437628412 | 8003437049958 |

LAVE-LINGE



| | | | | | |
|--|-----------------------|-----------------------|-----------------------|-----------------------|-----------------------|
| 12 NC HANA | 859991639170 | 859991639160 | 859991639150 | 859991638890 | 859991638880 |
| Code commercial | FFWD 9248 WBS V NA | FFWB 8248 SBS V NA | FFWB 8248 WBS V NA | FFWS 7235 SB NA | FFWS 7235 WB NA |
| Sous segment | FRESHCARE+ | FRESHCARE+ | FRESHCARE+ | FRESHCARE+ | FRESHCARE+ |
| Capacité coton (kg) | 9 KG | 8 KG | 8 KG | 7 KG | 7 KG |
| Vitesse d'essorage maximale (tr/min) - (2010/30/UE) | 1200 rpm | 1200 rpm | 1200 rpm | 1200 rpm | 1200 rpm |
| Type de contrôle | Électronique | Électronique | Électronique | Électronique | Électronique |
| Présence d'affichage | Oui | Oui | Oui | Oui | Oui |
| Type d'affichage | LCD | Big Digit | Big Digit | Small Digit | Small Digit |
| Couleur des voyants de l'interface utilisateur | Blanc | Blanc | Blanc | Blanc | Blanc |
| Type de moteur | Inverter (CIM) | Inverter (CIM) | Inverter (CIM) | Universel | Universel |
| Type de transmission | Belt | Belt | Belt | Belt | Belt |
| Voltage (V) | 220-240 | 220-240 | 220-240 | 220-240 | 220-240 |
| Fréquence (Hz) | 50 | 50 | 50 | 50 | 50 |
| Type de prise de courant | Schuko | Schuko | Schuko | Schuko | Schuko |
| Longueur du cordon d'alimentation électrique(cm) | 120 | 120 | 120 | 120 | 120 |
| Classe énergétique | A+++~10% | A+++ | A+++ | A++ | A++ |
| Classe de performance d'essorage | B | B | B | B | B |
| Energy consumption annual (kWh/annum) - (2010/30/EU) | | | | | |
| Niveau sonore, lavage (dB(A) re 1 pW) | | | | | |
| Niveau sonore, essorage (dB(A) re 1 pW) | | | | | |
| Couleur principale du produit | Blanc | Silver | Blanc | Silver | Blanc |
| Langue du panneau | Français | Français | Français | Français | Français |
| Couleur de la porte | Noir & Silver | Noir & Silver | Noir & Silver | MoNon Noir | MoNon Noir |
| Cadre de porte | Silver | Silver | Silver | Noir | Noir |
| Couleur du bouton | Inox noir et brossé | Inox noir et brossé | Inox noir et brossé | Inox noir et brossé | Inox noir et brossé |
| Volume du tambour (l) | 62 L | 62 L | 62 L | 52 L | 52 L |
| Matériaux du tambour | Acier inoxydable | Acier inoxydable | Acier inoxydable | Acier inoxydable | Acier inoxydable |
| Système de verrouillage du tambour | n.a. | n.a. | n.a. | n.a. | n.a. |
| Entrée du tambour (mm) | 340 MM | 340 MM | 340 MM | 340 MM | 340 MM |
| Pieds ajustables | Oui - Tous | Oui - Tous | Oui - Tous | Oui - Tous | Oui - Tous |
| Tuyau de vidange d'urgence | Non | Non | Non | Non | Non |
| Stop&Add | Oui | Oui | Oui | Oui | Oui |
| Sécurité enfant | Oui | Oui | Oui | Oui | Oui |
| Nombre de programme/Options | 16+7 | 14+5 | 14+5 | 14+1 | 14+1 |
| 6 ^{ème} sens | 6 ^{ème} sens | 6 ^{ème} sens | 6 ^{ème} sens | 6 ^{ème} sens | 6 ^{ème} sens |
| FreshCare | Oui avec vapeur | Oui avec vapeur | Oui avec vapeur | Oui avec vapeur | Oui avec vapeur |
| Steam Refresh | Oui | Oui | Oui | Non | Non |
| Steam Hygiene | Oui | Non | Non | Non | Non |
| Couleurs 15 | Oui | Oui | Oui | Non | Non |
| Option de lavage rapide | Non | Non | Non | Non | Non |
| Rapide 30' | Oui | Oui | Oui | Oui | Oui |
| Cotton 30° - 30' | Non | Non | Non | Non | Non |
| Sport | Oui | Oui | Oui | Oui | Oui |
| Cotton 95/Antibacterial | Non | Non | Non | Non | Non |
| Gros articles/Linge de lit | Oui | Oui | Oui | Oui | Oui |
| Jeans/Baby | Oui | Oui | Oui | Non | Non |
| Repassage facile | Non | Non | Non | Non | Non |
| Hauteur du produit | 850 | 850 | 850 | 845 | 845 |
| Largeur du produit | 595 | 595 | 595 | 595 | 595 |
| Profondeur du produit | 630 | 630 | 630 | 575 | 575 |
| GTIN (EAN) code | 8003437049941 | 8003437627408 | 8003437627392 | 8003437049934 | 8003437049927 |



| 12 NC HANA | 869991627320 | 869991627310 | 869991627300 | 869991627280 |
|--|------------------------|------------------------|------------------------|------------------------|
| Code commercial | WMTE 8123 S NA | WMTA 7122 S NA | WMTA 6101 S NA | WMTA 6101 NA |
| Sous segment | MYTIME | MYTIME | MYTIME | MYTIME |
| Capacité coton (kg) | 8 KG | 7 KG | 6 KG | 6 KG |
| Vitesse d'essorage maximale (tr/min) - (2010/30/UE) | 1200 rpm | 1200 rpm | 1000 rpm | 1000 rpm |
| Type de contrôle | Électronique | Électronique | Électronique | Électronique |
| Présence d'affichage | Oui | Oui | Oui | Oui |
| Type d'affichage | Big Digit | Led Plus | Led Plus | Led Plus |
| Couleur des voyants de l'interface utilisateur | Amber | Amber | Amber | Amber |
| Type de moteur | Inverter (CIM) | Universel | Universel | Universel |
| Type de transmission | Belt | Belt | Belt | Belt |
| Voltage (V) | 220-240 | 220-240 | 220-240 | 220-240 |
| Fréquence (Hz) | 50 | 50 | 50 | 50 |
| Type de prise de courant | Schuko | Schuko | Schuko | Schuko |
| Longueur du cordon d'alimentation électrique(cm) | 120 | 120 | 120 | 120 |
| Energy efficiency class | A+++ | A+++ | A++ | A++ |
| Classe de performance d'essorage | B | B | C | C |
| Energy consumption annual (kWh/annum) - (2010/30/EU) | 193 kWh | 175 kWh | 173 kWh | 173 kWh |
| Niveau sonore, lavage (dB(A) re 1 pW) | 49 dBA | 56 dBA | 56 dBA | 56 dBA |
| Niveau sonore, essorage (dB(A) re 1 pW) | 75 dBA | 76 dBA | 74 dBA | 74 dBA |
| Couleur principale du produit | Silver | Silver | Silver | Blanc |
| Langue du panneau | Français | Français | Français | Français |
| Couleur de la porte | Silver | Silver | Silver | Blanc |
| Cadre de porte | Silver | Silver | Silver | Blanc |
| Couleur du bouton | Silver | Silver | Silver | Blanc |
| Volume du tambour (l) | 62 L | 52 L | 52 L | 52 L |
| Matériaux du tambour | Acier inoxydable | Acier inoxydable | Acier inoxydable | Acier inoxydable |
| Système de verrouillage du tambour | n.a. | n.a. | n.a. | n.a. |
| Entrée du tambour (mm) | 305 MM | 305 MM | 305 MM | 305 MM |
| Pieds ajustables | Oui - avant uniquement | Oui - avant uniquement | Oui - avant uniquement | Oui - avant uniquement |
| Tuyau de vidange d'urgence | Oui | Oui | Oui | Oui |
| Stop&Add | Oui | Oui | Oui | Oui |
| Sécurité enfant | Oui | Oui | Oui | Oui |
| Nombre de programme/Options | 17+6 | 17+5 | 16+5 | 16+5 |
| 6 ^{ème} sens | Non | Non | Non | Non |
| FreshCare | Non | Non | Non | Non |
| Steam Refresh | Non | Non | Non | Non |
| Steam Hygiene | Non | Non | Non | Non |
| Couleurs 15 | Non | Non | Non | Non |
| Option de lavage rapide | Non | Non | Non | Non |
| Rapide 30' | Oui | Oui | Oui | Oui |
| Cotton 30° - 30' | Oui | Oui | Oui | Oui |
| Sport | Non | Non | Non | Non |
| Cotton 95/Antibacterial | Non | Non | Non | Non |
| Gros articles/Linge de lit | Non | Non | Non | Non |
| Jeans/Baby | Non | Non | Non | Non |
| Repassage facile | Non | Non | Oui | Oui |
| Hauteur du produit | 850 | 850 | 850 | 850 |
| Largeur du produit | 595 | 595 | 595 | 595 |
| Profondeur du produit | 600 | 540 | 540 | 540 |
| GTIN (EAN) code | 8003437620614 | 8003437620607 | 8003437620591 | 8003437620584 |

LAVE-LINGE



| | | | |
|--|-----------------------|-----------------------|---------------------|
| 12 NC HANA | 859991618240 | 859991610850 | 859366229020 |
| Code commercial | TDLR 7220SS FR/N | TDLR 6228 FR/N | AWE 7650 |
| Sous segment | Lave-linge Top | Lave-linge Top | Lave-linge Top |
| Capacité coton (kg) | 7 KG | 6 KG | 5.5 KG |
| Vitesse d'essorage maximale (tr/min) - (2010/30/UE) | 1200 rpm | 1200 rpm | 1100 rpm |
| Type de contrôle | Électronique | Électronique | Électronique |
| Présence d'affichage | Oui | Oui | Oui |
| Type d'affichage | Small Digit | Small Digit | LED |
| Couleur des voyants de l'interface utilisateur | Vert | Vert | Blue |
| Type de moteur | Universel | Universel | Universel |
| Type de transmission | Belt | Belt | Belt |
| Voltage (V) | 220-230 | 220-230 | 220-230 |
| Fréquence (Hz) | 50 | 50 | 50 |
| Type de prise de courant | Schuko | Schuko | Schuko |
| Longueur du cordon d'alimentation électrique(cm) | 120 | 120 | 120 |
| Energy efficiency class | A+++ | A+++ | A+ |
| Classe de performance d'essorage | C | B | C |
| Energy consumption annual (kWh/annum) - NEW (2010/30/EU) | 174 kWh | 137 kWh | 181 kWh |
| Niveau sonore, lavage (dB(A) re 1 pW) | 60 dBA | 59 dBA | 59 dBA |
| Niveau sonore, essorage (dB(A) re 1 pW) | 78 dBA | 76 dBA | 74 dBA |
| Couleur principale du produit | Blanc | Blanc | Blanc |
| Langue du panneau | Français | Français | Français |
| Couleur de la porte | Blanc | Blanc | Blanc |
| Cadre de porte | Gris clair | Mobile Blanc | Bleu Transparent 1% |
| Couleur du bouton | Blanc et gris clair | Noir & Blanc | Blanc |
| Volume du tambour (l) | 42 L | 42 L | 42 L |
| DRUM UP | Oui | Non | Non |
| Matériaux du tambour | Acier inoxydable | Acier inoxydable | Acier inoxydable |
| Système de verrouillage du tambour | Soft Opening HR | Non Soft Opening | Non Soft Opening |
| Entrée du tambour (mm) | n.a. | n.a. | n.a. |
| Pieds ajustables | Oui - Tous | Oui - Tous | Non |
| Tuyau de vidange d'urgence | Non | Non | Non |
| Stop&Add | Non | Non | Non |
| Sécurité enfant | Oui | Oui | Non |
| Nombre de programme/Options | 12+5 | 12+3 | 11+4 |
| 6 ^{ème} sens | 6 ^{ème} sens | 6 ^{ème} sens | Non |
| FreshCare | Oui | Oui | Non |
| Steam Refresh | Non | Non | Non |
| Steam Hygiene | Non | Non | Non |
| Couleurs 15 | Oui | Non | Non |
| Option de lavage rapide | Oui | Oui | Non |
| Rapide 30' | Non | Non | Non |
| Cotton 30° - 30' | Non | Non | Non |
| Sport | Non | Non | Non |
| Cotton 95/Antibacterial | Oui | Oui | Oui |
| Gros articles/Linge de lit | Non | Non | Non |
| Jeans/Baby | Non | Non | Non |
| Repassage facile | Non | Non | Non |
| Hauteur du produit | 900 | 900 | 900 |
| Largeur du produit | 400 | 400 | 400 |
| Profondeur du produit | 600 | 600 | 600 |
| GTIN (EAN) code | 800343704692 | 8003437046230 | 8003437716997 |

LAVANTE-SECHANTE



| | | |
|--|------------------|------------------|
| 12 NC HANA | 869991549340 | 869991550250 |
| Code commercial | FWDG96148SBS NA | FWDD117168SBS EX |
| Segment | Lavante-séchante | Lavante-séchante |
| Sous segment | FRESHCARE | FRESHCARE |
| Capacité coton (kg) lavage/séchage | 9/6 KG | 11/7 KG |
| Vitesse d'essorage maximale (tr/min) | 1400 rpm | 1600 rpm |
| Type de contrôle | Électronique | Électronique |
| Présence d'affichage | Oui | Oui |
| Type d'affichage | Big Digit | LCD |
| Couleur des voyants de l'interface utilisateur | Blanc | Blanc |
| Type de moteur | Inverter (CIM) | Inverter (CIM) |
| Type de transmission | Belt | Belt |
| Voltage (V) | 220-240 | 220-240 |
| Fréquence (Hz) | 50 | 50 |
| Type de prise de courant | Schuko | Schuko |
| Longueur du cordon d'alimentation électrique(cm) | 150 | 170 |
| Energy efficiency class | A | A |
| Niveau sonore, lavage (dB(A) re 1 pW) | 56 dBA | 53 dBA |
| Niveau sonore, essorage (dB(A) re 1 pW) | 82 dBA | 83 dBA |
| Séchage au niveau du bruit (dB (A) re 1 pW) | 61 dBA | 59 dBA |
| Couleur principale du produit | Silver | Silver |
| Langue du panneau | French | Symbols |
| Couleur de la porte | Noir & Silver | Noir & Silver |
| Couleur du cadre de porte | Noir & Silver | Noir & Silver |
| Poignée de porte | Silver | Silver |
| Couleur du bouton | Noir & Silver | Noir & Silver |
| Volume du tambour (l) | 58 L | 71 L |
| Drum up | n.a. | n.a. |
| Matériaux du tambour | Acier inoxydable | Acier inoxydable |
| Drum locking system | n.a. | n.a. |
| Entrée du tambour (mm) | 0 MM | 0 MM |
| Pieds ajustables | Oui - Tous | Oui - Tous |
| Tuyau de vidange d'urgence | | |
| Stop&Add | Oui | Oui |
| Sécurité enfant | Oui | Oui |
| Nombre de programmes/Options | 14+1 | 14 |
| 6 ème sens /Intelligence Dynamique | 6 ème sens | 6 ème sens |
| Refresh | Non | Non |
| FreshCare+ | Oui | Oui |
| Steam function | Non | Non |
| Steam Refresh | Non | Non |
| Steam Hygiene | | |
| Couleurs 15 | Oui | Oui |
| Lavage rapide 30 | Non | Non |
| 20°C | | |
| Allergie Plus | Non | Non |
| Cycle bébé | Non | Non |
| Gros articles/Linge de lit | Non | Non |
| Jeans | Non | Non |
| Repassage facile | Non | Non |
| Coton 95/Antibactérien | Non | Non |
| Sport | Oui | Oui |
| Lavage rapide 30'/60' | Non | Non |
| Rapide 30' | Oui | Oui |
| Séchage du cachemire | Non | Non |
| Hauteur du produit | 850 | 850 |
| Largeur du produit | 595 | 595 |
| Profondeur du produit | 540 | 605 |
| GTIN (EAN) code | 8003437232565 | 8003437232718 |

SÈCHE-LINGE



| | | |
|---|---------------------|---------------------|
| 12 NC HANA | 869991624880 | 859991652360 |
| Code commercial | FFT D 9X35K EX | FFT CM10 8BB NA |
| Groupe | Sèche-linge | Sèche-linge |
| Segment | POMPE A CHALEUR | CONDENSATEUR |
| Sous segment | FRESHCARE | FRESHCARE |
| Type d'installation | Pose-libre | Pose-libre |
| Type de sécheur | Condenseur | Condenseur |
| TechNonlogie | Heat Pump | |
| Capacité coton (kg) | 9 KG | 8 KG |
| Type de paramètres de contrôle | LCD | LED |
| Type de minuterie/Panneau de commande | M2LCDL | M10 |
| Type de moteur | BPM | Universel |
| Nombre de programmes / Options | 17 + 8 | 15 + 8 |
| Options de délai de démarrage | Continu | Fixé une fois |
| Moteur | Inverter | Universel |
| Voltage (V) | 220-240 | 220-240 |
| Fréquence (Hz) | 50 | 50 |
| Courant (A) | 10 | 13 |
| Type de prise de courant | Schuko | Schuko |
| Longueur du cordon d'alimentation électrique(cm) | 150 | 150 |
| Classe d'efficacité énergétique - (2010/30/EU) | A+++ | B |
| Consommation énergétique annuelle totale (kWh) | 194 | 560 |
| Niveau sonore (dB(A) re 1 pW) | 64 | 66 |
| Couleur principale du produit | Silver | Blanc |
| Langue du panneau | Francais | Francais |
| Hublot | Trasparent | Trasparent |
| Couleur de la porte | Noir & Silver | Noir |
| Couleur du cadre de porte | Silver | Noir |
| Matériaux du tambour | Acier inoxydable | Galvanisé |
| Volume du tambour (l) | 120 L | 120 L |
| Capacité de la bouteille (l) | 5 L | 5 L |
| Lumière de tambour | Non | Non |
| Lumière intérieure | Non | Non |
| 6eme sens | 6 ème sens | 6 ème sens |
| FreshCare+ | Oui | Oui |
| Programme rapide | Oui | Oui |
| Programme gros articles XXL | Oui | Oui |
| Programme Délicats | Oui | Oui |
| Programme jeans | Oui | Oui |
| Programme Sports | Oui | Oui |
| Isolation sonor | Oui | Oui |
| Pieds ajustables | Oui - Tous | Oui - Tous |
| GTIN (EAN) code | 8003437618932 | 8003437613074 |



| | | | | | |
|--|----------------------------------|----------------------------------|---------------------------|---------------------------|----------------------------------|
| 12 NC HANA | 869991594500 | 869991614670 | 869991602100 | 869991602190 | 869991605530 |
| Code commercial | WI 7020 PF | WBC 3C34 PF X | WFO 3O33 PL X | WFO 3T133 P 6.5 X | WFC 3C26 P X |
| Groupe | Lave-vaisselle | Lave-vaisselle | Lave-vaisselle | Lave-vaisselle | Lave-vaisselle |
| Type de Construction | Encastrable | Encastrable | Pose-libre | Pose-libre | Pose-libre |
| Segment | Intégré | Semi-Intégré | | | |
| Dimension commerciale | 60 | 60 | 60 | 60 | 60 |
| Nombre de couverts | 14 | 14 | 14 | 14 | 14 |
| Nombre de programmes & Options | 8 + 5 | 8 + 5 | 11 + 6 | 10 + 6 | 8 + 5 |
| Type de contrôle | Électronique | Électronique | Électronique | Électronique | Électronique |
| Interface utilisateur | LCD | LCD | LCD | LCD | LCD |
| Type d'affichage | 7 Segment / 1-12 h | 7 Segment / 1-24 h | 7 Segment / 1-24 h | 7 Segment / 1-24 h | 7 Segment / 1-24 h |
| Consommation d'eau (l) | 9.5 L | 9.5 L | 9.5 L | 6.5 L | 9.5 L |
| Type de moteur | BLAC | BLAC | BLAC | BLAC | BLAC |
| système de lavage | Alternant | Alternant | Alternant | Alternant | Alternant |
| 6 ème sens | 6 ème sens | 6 ème sens | 6 ème sens | 6 ème sens | 6 ème sens |
| Powerclean | PowerClean | PowerClean | PowerClean | PowerClean | PowerClean |
| Système de séchage | Natural Dry | Natural Dry | Natural Dry | Natural Dry | Natural Dry |
| Lavage localisé | Multizone | Multizone | Multizone | Multizone | Multizone |
| Voltage (V) | 220-240 | 220-240 | 220-240 | 220-240 | 220-240 |
| Frequence (Hz) | 50 | 50 | 50 | 50 | 50 |
| Courant (A) | 10 | 10 | 10 | 10 | 10 |
| Type de prise de courant | Schuko | Schuko | Schuko | Schuko | Schuko |
| Longueur du cordon d'alimentation électrique(cm) | 130 | 130 | 130 | 130 | 130 |
| Classe d'efficacité énergétique - (2010/30/EU) | A++ | A+++ | A+++ | A+++ | A++ |
| Consommation d'énergie (kWh) | 0.934 kWh | 0.833 kWh | 0.833 kWh | 0.833 kWh | 0.934 kWh |
| Consommation d'énergie annuelle (kWh/an) | 266 kWh | 238 kWh | 238 kWh | 238 kWh | 266 kWh |
| Niveau de bruit (dB(A) re 1 pW) | 46 | 44 | 43 | 43 | 46 |
| Indicateur de liquide de rinçage | Oui | Oui | Oui | Oui | Oui |
| Indicateur de sel | Oui | Oui | Oui | Oui | Oui |
| Option tablette | Oui | Oui | Oui | Oui | Oui |
| Options de délai de démarrage | Continu | Continu | Continu | Continu | Continu |
| Délai de démarrage max. (h) | 12 H | 24 H | 24 H | 24 H | 24 H |
| Matériaux interne | Acier inoxydable | Acier inoxydable | Acier inoxydable | Acier inoxydable | Acier inoxydable |
| Filtre | Métallique | Métallique | Métallique | Métallique | Métallique |
| Lumière intérieure | | | | | |
| Type de lumière intérieure | | | | | |
| Nombre de casiers | 3 | 3 | 3 | 2 | 2 |
| Panier supérieur | 4 volets - poignée plastique | 4 volets - poignée plastique | 4 volets - poignée iNox | 4 volets - poignée iNox | 4 volets - poignée plastique |
| Type de porte-verre | | | | | |
| Panier supérieur réglable | Oui | Oui | Oui | Oui | Oui |
| Panier supérieur amovible | Oui | Oui | Oui | Oui | Oui |
| Panier inférieur | 4 poignées pliables en plastique | 4 poignées pliables en plastique | 8 poignée pliable en iNox | 4 poignée pliable en iNox | 4 poignées pliables en plastique |
| Troisième rack | Oui, fixe | Oui, fixe | Oui, flexible | | |
| Panier à couverts | | | | Oui | Oui |
| Système de protection contre l'eau | Aquastop | Aquastop | Aquastop | Aquastop | Overflow |
| GTIN (EAN) code | 8003437607455 | 8003437615214 | 8003437610783 | 8003437610905 | 8003437203169 |

LAVE VAISSELLE



| | | | | | |
|--|---------------------|---------------------|---------------------|--|---------------------|
| 12 NC HANA | 869991629540 | 869991630220 | 869991615890 | 869991615570 | 869991551980 |
| Code commercial | WFC 3B19 N X | WFE 2B19 N X | WFE 2B19 | WSFO 3O23 PF X | WSFE 2B19 X |
| Groupe | Lave-vaisselle | Lave-vaisselle | Lave-vaisselle | Lave-vaisselle | Lave-vaisselle |
| Type de Construction | Pose-libre | Pose-libre | Pose-libre | Pose-libre | Pose-libre |
| Segment | | | | | |
| Dimension commerciale | 60 | 60 | 60 | 45 | 45 |
| Nombre de couverts | 13 | 13 | 13 | 10 | 10 |
| Nombre de programmes & Options | 5 + 5 | 5 + 5 | 5 + 5 | 7 + 6 | 5 + 4 |
| Type de contrôle | Électronique | Électronique | Électronique | Électronique | Électronique |
| Interface utilisateur | LCD | Led Display | Led Display | LCD | Led Display |
| Type d'affichage | 7 Segment / 1-24 h | 2-4-8 h | 2-4-8 h | 7 Segment / 1-24 h | |
| Consommation d'eau (l) | 12 L | 12 L | 12 L | 9 L | 11.5 L |
| Type de moteur | synchrone | synchrone | synchrone | BLAC | synchrone |
| système de lavage | Permanent | Permanent | Permanent | Alternant | Permanent |
| 6 ème sens | | | | 6 ème sens | |
| Powerclean | | | | PowerClean | |
| Système de séchage | | | | | |
| Lavage localisé | Demi-charge | Demi-charge | Demi-charge | Multizone | Demi-charge |
| Voltage (V) | 220-230 | 220-230 | 220-230 | 220-240 | 220-240 |
| Frequence (Hz) | 50 | 50 | 50 | 50 | 50 |
| Courant (A) | 10 | 10 | 10 | 10 | 10 |
| Type de prise de courant | Schuko | Schuko | Schuko | Schuko | Schuko |
| Longueur du cordon d'alimentation électrique(cm) | 130 | 130 | 130 | 130 | 130 |
| Classe d'efficacité énergétique - (2010/30/EU) | A+ | A+ | A+ | A++ | A+ |
| Consommation d'énergie (kWh) | 1.039 kWh | 1.039 kWh | 1.039 kWh | 0.74 kWh | 0.834 kWh |
| Consommation d'énergie annuelle (kWh/an) | 296 kWh | 296 kWh | 296 kWh | 212 kWh | 238 kWh |
| Niveau de bruit (dB(A) re 1 pW) | 49 | 49 | 49 | 43 | 49 |
| Indicateur de liquide de rinçage | Oui | Oui | Oui | Oui | Oui |
| Indicateur de sel | Oui | Oui | Oui | Oui | Oui |
| Option tablette | Oui | Oui | Oui | Oui | Oui |
| Options de délai de démarrage | Continu | Continu | Continu | Continu | Continu |
| Délai de démarrage max. (h) | 24 H | 8 H | 8 H | 24 H | 8 H |
| Matériaux interne | Acier inoxydable | Acier inoxydable | Acier inoxydable | Acier inoxydable | Acier inoxydable |
| Filtre | Métallique | Métallique | Métallique | Métallique | Métallique |
| Lumière intérieure | | | | | |
| Type de lumière intérieure | | | | | |
| Nombre de casiers | 2 | 2 | 2 | 3 | 2 |
| Panier supérieur | 2 volets | 2 volets | 2 volets | 2 sliding flaps, full foldability | 2 volets |
| Type de porte-verre | | | | | |
| Panier supérieur réglable | Oui | Oui | Oui | Oui | Oui |
| Panier supérieur amovible | Oui | Oui | Oui | Oui | Oui |
| Panier inférieur | Fixe | Fixe | Fixe | 4 boîtes entièrement pliables, supports PowerClean | Fixe |
| Troisième rack | | | | Oui, fixe | |
| Panier à couverts | Oui | Oui | Oui | Non | Oui |
| Système de protection contre l'eau | Overflow | Overflow | Overflow | Aquastop | Overflow |
| GTIN (EAN) code | 8003437621567 | 8003437622403 | 8003437203572 | 8003437233456 | 8003437232886 |



| | | | | | |
|--|---|---|---|---|---------------------------------------|
| 12 NC HANA | 859991570450 | 859991551130 | 859991538900 | 859991577560 | 859991530380 |
| Code commercial | MXA K7F IX | W9 OM2 4S1 H | W7 OM4 4S1 P | W6 OM4 4S1 H BSS | AKZ9 6230 IX |
| Segment | Four | Four | Four | Four | Four |
| Dimension commerciale (lxd) | 90 | 60 | 60 | 60 | 60 |
| Type d'énergie | Électrique | Électrique | Électrique | Électrique | Électrique |
| Méthode de cuisson de la cavité | Multi-fonction | Multi-fonction | Multi-fonction | Multi-fonction | Multi-fonction |
| Nombre total de fonctions | 7 | 61 | 54 | 54 | 16 |
| Type de vapeur | | | | | |
| Configuration des éléments chauffants | MF8 | MF8 | MF8 | MF8 | MF8 |
| Type de contrôle | Électronique | Électronique | Électronique | Électronique | Électronique |
| Numéro de bouton | 2 | | | | 1 Central |
| Type de bouton | Protruding | | | | Protruding |
| Type d'affichage | LCD | TFT 3.5" | LCD | LCD | LCD |
| Type de nom de contrôle | E0 | Tourmaline | G3EVO Touch | G3EVO Touch | D1 |
| Couleur des chiffres de l'interface utilisateur | Vert | Colour | Blanc | Blanc | Blanc |
| 6eme sens | | 6 ème sens | 6 ème sens | 6 ème sens | 6 ème sens |
| Voltage (V) | 220-240 | 220-240 | 220-240 | 220-240 | 220-240 |
| Current (A) | 15,6 | 16 | 16 | 16 | 16 |
| Frequency (Hz) | 50/60 | 50/60 | 50/60 | 50/60 | 50/60 |
| Type de prise de courant | Non | Non | Non | Non | Non |
| Longueur du cordon d'alimentation électrique(cm) | 150 | 90 | 90 | 90 | 90 |
| Energy efficiency class (2010/30/EU) | B | A+ | A+ | A+ | A+ |
| Cavity Volume | 101 L | 73 L | 73 L | 73 L | 73 L |
| Cavity type | Plat | Plat | Plat | Plat | Plat |
| Système de ventilation | Ventilateur de refroidissement standard | Ventilateur de refroidissement tangentiel | Ventilateur de refroidissement tangentiel | Ventilateur de refroidissement tangentiel | Ventilateur de refroidissement radial |
| Nombre de verres de porte | 3 | 3 | 4 | 3 | 3 |
| N° Grilles | 2 | 2 | 2 | 2 | 1 |
| Type de rails | | Télescopique (1 niveau) | Télescopique (1 niveau) | Télescopique (1 niveau) | Télescopique (1 niveau) |
| N° Plateaux | 1 | 2 | 2 | 2 | 2 |
| Plateaux - num. de plaques de cuisson émaillées | 1 | 1 | 1 | 1 | 1 |
| Plateaux - num. de plateaux profonds émaillés | 0 | 1 | 1 | 1 | 1 |
| Plateaux - num. de poêle émaillée | 0 | 0 | 0 | 0 | 0 |
| Tournebroche motorisé dans la cavité | Oui | | | | |
| Sonde à viande | | | | | |
| Lumière intérieure | Oui | Oui | Oui | Oui | Oui |
| Minuteur | Analogique | Électronique | Électronique | Électronique | Électronique |
| Contrôle du temps | Électronique | Électronique | Électronique | Électronique | Électronique |
| Minuterie | Programmable | Programmable | Programmable | Programmable | Programmable |
| Gril | Oui | Oui | Oui | Oui | Oui |
| Puissance du gril (W) - | 3250 W | 2450 W | 2450 W | 2450 W | 2450 W |
| GTIN (EAN) code | 8003437237614 | 8003437834868 | 8003437834363 | 8003437835261 | 8003437833786 |

FOUR



| | | | | | |
|--|---------------------------------------|---------------------------------------|---------------------------------------|---------------------------------------|---------------------------------------|
| 12 NC HANA | 859991558460 | 857746210500 | 857774201500 | 857744601500 | 857745910500 |
| Code commercial | OAS KN8V1 IX | AKP 462/IX | AKP 742 IX | AKP 446/IX | AKP 459/IX |
| Segment | Four | Four | Four | Four | Four |
| Dimension commerciale (lxd) | 60 | 60 | 60 | 60 | 60 |
| Type d'énergie | Électrique | Électrique | Électrique | Électrique | Électrique |
| Méthode de cuisson de la cavité | Multi-fonction | Multi-fonction | Multi-fonction | Multi-fonction | Multi-fonction |
| Nombre total de fonctions | 11 | 9 | 10 | 6 | 9 |
| Type de vapeur | Gentle Steam | | | | |
| Configuration des éléments chauffants | MF8 | MF8 | MF8 | MF5 | MF8 |
| Type de contrôle | Électronique | Mécanique and Électronique | Mécanique and Électronique | Mécanique and Électronique | Mécanique |
| Numéro de bouton | 2 | 2 | 2 | 2 | 3 |
| Type de bouton | Push-Push | Push-Push | Protruding | Protruding | Protruding |
| Type d'affichage | LCD (7 Segment) | LCD (7 Segment) | LCD (7 Segment) | LCD (7 Segment) | |
| Type de nom de contrôle | ETU | Invensys | Invensys | Invensys | Mécanique minute-minder |
| Couleur des chiffres de l'interface utilisateur | Amber | Blanc | Vert | Vert | |
| 6eme sens | | | | | |
| Voltage (V) | 220-240 | 220-240 | 220-240 | 220-240 | 220-240 |
| Current (A) | 13 | 16 | 16 | 13 | 16 |
| Frequency (Hz) | 50/60 | 50/60 | 50/60 | 50/60 | 50/60 |
| Type de prise de courant | Non | Non | Non | Non | Non |
| Longueur du cordon d'alimentation électrique(cm) | 100 | 90 | 120 | 90 | 90 |
| Energy efficiency class (2010/30/EU) | A+ | A | A | A | A |
| Cavity Volume | 71 L | 65 L | 60 L | 56 L | 65 L |
| Cavity type | Plat | Plat | Plat | En relief | Plat |
| Système de ventilation | Ventilateur de refroidissement radial | Ventilateur de refroidissement radial | Ventilateur de refroidissement radial | Ventilateur de refroidissement radial | Ventilateur de refroidissement radial |
| Nombre de verres de porte | 2 | 2 | 2 | 2 | 2 |
| N° Grilles | 1 | 1 | 1 | 1 | 1 |
| Type de rails | Télescopique (1 niveau) | Télescopique (1 niveau) | | | |
| N° Plateaux | 2 | 3 | 2 | 1 | 1 |
| Plateaux - num. de plaques de cuisson émaillées | 1 | 2 | 1 | 0 | 0 |
| Plateaux - num. de plateaux profonds émaillés | 1 | 0 | 1 | 0 | 0 |
| Plateaux - num. de poêle émaillée | 0 | 1 | 0 | 1 | 1 |
| Tournebroche motorisé dans la cavité | | | | | |
| Sonde à viande | | | | | |
| Lumière intérieure | Oui | Oui | Oui | Oui | Oui |
| Minuteur | Électronique | Analogique | Analogique | Analogique | Analogique |
| Contrôle du temps | Électronique | Électronique | Électronique | Électronique | Mécanique |
| Minuterie - | Programmable | Programmable | Programmable | Programmable | Minute minder |
| Gril | Oui | Oui | Oui | Oui | Oui |
| Puissance du gril (W) - | 1800 W | 1400 W | 2500 W | 1400 W | 1400 W |
| GTIN (EAN) code | 8003437938801 | 8003437935879 | 8003437937743 | 8003437934773 | 8003437934865 |



| | | |
|--|---------------------------------------|---------------------------------------|
| 12 NC HANA | 857773801500 | 857773801520 |
| Code commercial | AKP 738 IX | AKP 738 NB |
| Segment | Four | Four |
| Dimension commerciale (lx d) | 60 | 60 |
| Type d'énergie | Électrique | Électrique |
| Méthode de cuisson de la cavité | Multi-fonction | Multi-fonction |
| Nombre total de fonctions | 7 | 7 |
| Type de vapeur | | |
| Configuration des éléments chauffants | MF5 | MF5 |
| Type de contrôle | Mécanique | Mécanique |
| Numéro de bouton | 3 | 3 |
| Type de bouton | Protruding | Protruding |
| Type d'affichage | | |
| Type de nom de contrôle | Auto-off | Auto-off |
| Couleur des chiffres de l'interface utilisateur | | |
| 6eme sens | | |
| Voltage (V) | 220-240 | 220-240 |
| Current (A) | 13 | 13 |
| Frequency (Hz) | 50/60 | 50/60 |
| Type de prise de courant | Non | Non |
| Longueur du cordon d'alimentation électrique(cm) | 90 | 90 |
| Energy efficiency class (2010/30/EU) | A | A |
| Cavity Volume | 65 L | 65 L |
| Cavity type | Plat | Plat |
| Système de ventilation | Ventilateur de refroidissement radial | Ventilateur de refroidissement radial |
| Nombre de verres de porte | 2 | 2 |
| N° Grilles | 1 | 1 |
| Type de rails | | |
| N° Plateaux | 2 | 2 |
| Plateaux - num. de plaques de cuisson émaillées | 1 | 1 |
| Plateaux - num. de plateaux profonds émaillés | 1 | 1 |
| Plateaux - num. de poêle émaillée | 0 | 0 |
| Tournebroche motorisé dans la cavité | | |
| Sonde à viande | | |
| Lumière intérieure | Oui | Oui |
| Minuteur | Analogique | Analogique |
| Contrôle du temps | Mécanique | Mécanique |
| Minuterie - | Switch-off | Switch-off |
| Gril | Oui | Oui |
| Puissance du gril (W) - | 1400 W | 1400 W |
| GTIN (EAN) code | 8003437937712 | 8003437937736 |

PLAQUE DE CUISSON



| | | | | | |
|--|-----------------------|-----------------------|-----------------------|-----------------------|-----------------------|
| Code commercial | AKT 5000/NB | GOWL 628/NB | GMWL 928/IXL | GMAL 9522/IXL | PMW 75D2/IXL LPG |
| 12 NC HANA | 869990965460 | 869991590380 | 869991596260 | 869991632580 | 869991574930 |
| Type de construction | Encastrable | Encastrable | Encastrable | Encastrable | Encastrable |
| Range | Tables de cuisson | Tables de cuisson | Tables de cuisson | Tables de cuisson | Tables de cuisson |
| Type de produit - | Gaz sur verre | Gaz sur verre | Gaz sur métal | Gaz sur métal | Gaz sur métal |
| Gamme | | W Collection | W Collection | | W Collection |
| Dimension commerciale (lxd) | 75 | 60 | 90 | 90 | 75 |
| Poste de contrôle | De face | De face | De face | De face | De face |
| Numéro de boutons | 4 | 4 | 5 | 5 | 5 |
| Interface utilisateur | Boutons | Boutons | Boutons | Boutons | Boutons |
| Commande tactile | | | | | |
| Nombre de zones de cuisson | 4 | 4 | 5 | 5 | 5 brûleurs plats |
| Voltage (V) | 220-240 | 230 | 220-240 | 220-240 | 220-240 |
| Frequence (Hz) | 50/60 | 50 | 50/60 | 50/60 | 50/60 |
| Entrée d'énergie | Gaz | Gaz | Gaz | Gaz | Gaz |
| Puissance de connexion électrique (W) | | | | | |
| Type de prise de courant | Non | Non | Non | Non | Non |
| Cordon d'alimentation | Oui | Oui | Non | Oui | |
| Longueur du cordon d'alimentation électrique(cm) | 85 | 85 | 85 | 85 | |
| Matériaux de support de casserole | Fonte | Fonte | Fonte | Fonte | Fonte |
| Chapeau de brûleur à gaz | Fonte | Fonte | Fonte | Fonte | Fonte |
| Brûleur à couronne 2/3 | Oui | Oui | Oui | Oui | Power Burner |
| Type de dispositif de sécurité pour le gaz | Securité thermocouple | Securité thermocouple | Securité thermocouple | Securité thermocouple | Securité thermocouple |
| Allumage électrique | Oui | Oui | Oui | Oui | Oui |
| Type d'allumage | 1 Main | 1 Main | 1 Main | 1 Main | 1 Main |
| Couleur du bouton d'allumage | | | | | |
| Numéro de boutons | 4 | 4 | 5 | 5 | 5 brûleurs plats |
| Couleur du bouton d'allumage | WHNoir | Noir Spin Brossé | Chrome brossé | Silver | Chrome brossé |
| Installation Filo | | | | | |
| 6 ème sens | | | | | |
| Special Zone | | | | | |
| Vanne Multi Step | | MultiLevel Flame | MultiLevel Flame | MultiLevel Flame | |
| Niveau d'énergie | | | | | |
| GTIN (EAN) code | 8003437830617 | 8003437605086 | 8003437608605 | 8003437623363 | 8003437238826 |



| | | | | | |
|--|-----------------------|-----------------------|-----------------------|-----------------------|-----------------------|
| Code commercial | GMWL 728/IXL | GMAL 7522/IXL | GMWL 628/IXL | TKRL 751 IX | AKM 361/IX/01 |
| 12 NC HANA | 869991596220 | 869991632540 | 869991596190 | 869991632180 | 869990934490 |
| Type de construction | Encastrable | Encastrable | Encastrable | Encastrable | Encastrable |
| Range | Tables de cuisson | Tables de cuisson | Tables de cuisson | Tables de cuisson | Tables de cuisson |
| Type de produit - | Gaz sur métal | Gaz sur métal | Gaz sur métal | Gaz sur métal | Gaz sur métal |
| Gamme | W Collection | | W Collection | | |
| Dimension commerciale (Ixd) | 75 | 75 | 60 | 75 | 70 |
| Poste de contrôle | De face | De face | De face | De face | De face |
| Numéro de boutons | 5 | 5 | 4 | 5 | 5 |
| Interface utilisateur | Boutons | Boutons | Boutons | Boutons | Boutons |
| Commande tactile | | | | | |
| Nombre de zones de cuisson | 5 | 5 | 4 | 5 | 5 |
| Voltage (V) | 230 | 230 | 230 | 220-240 | 230 |
| Frequence (Hz) | 50 | 50 | 50 | 50/60 | 50 |
| Entrée d'énergie | Gaz | Gaz | Gaz | Gaz | Gaz |
| Puissance de connexion électrique (W) | | | | | |
| Type de prise de courant | Non | Non | Non | Non | Non |
| Cordon d'alimentation | Non | Oui | Oui | Oui | |
| Longueur du cordon d'alimentation électrique(cm) | 85 | 85 | 85 | 100 | |
| Matériaux de support de casserole | Fonte | Fonte | Fonte | Émaillé | Émaillé |
| Chapeau de brûleur à gaz | Fonte | Fonte | Fonte | | |
| Brûleur à couronne 2/3 | Oui | Oui | Oui | | |
| Type de dispositif de sécurité pour le gaz | Sécurité thermocouple | Sécurité thermocouple | Sécurité thermocouple | Sécurité thermocouple | |
| Allumage électrique | Oui | Oui | Oui | Oui | Oui |
| Type d'allumage | 1 Main | 1 Main | 1 Main | 1 Main | 1 Main |
| Couleur du bouton d'allumage | | | | | |
| Numéro de boutons | 5 | 5 | 4 | 5 | 5 |
| Couleur du bouton d'allumage | Chrome brossé | Silver | Chrome brossé | Silver | Corps noir/Base INonx |
| Installation Filo | | | | | |
| 6 ème sens | | | | | |
| Special Zone | | | | | |
| Vanne Multi Step | MultiLevel Flame | MultiLevel Flame | MultiLevel Flame | MultiLevel Flame | |
| Niveau d'énergie | | | | | |
| GTIN (EAN) code | 8003437608568 | 8003437623356 | 8003437608537 | 8003437939044 | 8003437348877 |

PLAQUE DE CUISSON



| | | | | | |
|--|-----------------------|-----------------------|---|-------------------|-------------------|
| Code commercial | GMAL 6422/IXL | TGML 661 IX | TGML 650 IX | AKM 250/NB | AKM 250/IX |
| 12 NC HANA | 869991632530 | 869991635790 | 869991636100 | 869990934990 | 869990934540 |
| Type de construction | Encastrable | Encastrable | Encastrable | Encastrable | Encastrable |
| Range | Tables de cuisson | Tables de cuisson | Tables de cuisson | Tables de cuisson | Tables de cuisson |
| Type de produit - | Gaz sur métal | Gaz sur métal | Gaz sur métal | Gaz sur métal | Gaz sur métal |
| Gamme | | | | | |
| Dimension commerciale (lxd) | 60 | 60 | 60 | 60 | 60 |
| Poste de contrôle | De face | De face | De face | Latéral | Latéral |
| Numéro de boutons | 4 | 4 | 4 | 4 | 4 |
| Interface utilisateur | Boutons | Boutons | Boutons | Boutons | Boutons |
| Commande tactile | | | | | |
| Nombre de zones de cuisson | 4 | 4 | 4 | 4 | 4 |
| Voltage (V) | 220-240 | 220-240 | 220-240 | 220-240 | 220-240 |
| Frequance (Hz) | 50/60 | 50/60 | 50/60 | 50/60 | 50/60 |
| Entrée d'énergie | Gaz | Gaz | Gaz | Gaz | Gaz |
| Puissance de connexion électrique (W) | | | | | |
| Type de prise de courant | Non | Non | Non | Non | Non |
| Cordon d'alimentation | Oui | Oui | Oui | | |
| Longueur du cordon d'alimentation électrique(cm) | 85 | 100 | 100 | | |
| Matériaux de support de casserole | Fonte | Fonte | Émaillé | Émaillé | Émaillé |
| Chapeau de brûleur à gaz | Fonte | | | | |
| Brûleur à couronne 2/3 | | | | | |
| Type de dispositif de sécurité pour le gaz | Securité thermocouple | Securité thermocouple | Securité thermocouple | | |
| Allumage électrique | Oui | Oui | Oui | Oui | Oui |
| Type d'allumage | 1 Main | 1 Main | 1 Main | Bouton | Bouton |
| Couleur du bouton d'allumage | | | | Noir | Noir |
| Numéro de boutons | 4 | 4 | 4 | 4 | 4 |
| Couleur du bouton d'allumage | Silver | Silver painted | Corps peint en argent/ bouchon IInox | Noir | Noir |
| Installation Filo | | | | | |
| 6 ème sens | | | | | |
| Special Zone | | | | | |
| Vanne Multi Step | MultiLevel Flame | MultiLevel Flame | MultiLevel Flame | | |
| Niveau d'énergie | | | | | |
| GTIN (EAN) code | 8003437623349 | 8003437625275 | 8003437625398 | 8003437801556 | 8003437807039 |



| | | | | | |
|--|-------------------------------|-------------------|-------------------|-----------------------|-----------------------|
| Code commercial | WL S3777 NE | AKT 8090/NE | AKT 315/IX | GOWL 928/NB | POW 75D2/NB |
| 12 NC HANA | 869991579690 | 869990964280 | 869991015690 | 869991590610 | 869991546950 |
| Type de construction | Encastrable | Encastrable | Encastrable | Encastrable | Encastrable |
| Range | Tables de cuisson | Tables de cuisson | Tables de cuisson | Tables de cuisson | Tables de cuisson |
| Type de produit - | Induction | Radiant | Radiant | Gaz sur verre | Gaz sur verre |
| Gamme | W Collection (i100) | | | W Collection | W Collection |
| Dimension commerciale (lxd) | 77 | 60 | DomiNon 30 | 90 | 75 |
| Poste de contrôle | De face | De face | De face | De face | De face |
| Numéro de boutons | | | 2 | 5 | 5 |
| Interface utilisateur | 7 Segment Slider | AKO radiant | Boutons | Boutons | Boutons |
| Commande tactile | Oui | Oui | | | |
| Nombre de zones de cuisson | 4 | 4 | 2 | 5 | 5 brûleurs plats |
| Voltage (V) | 220-240 | 220-240 | 220-240 | 220-240 | 220-240 |
| Frequence (Hz) | 50/60 | 50/60 | 50/60 | 50 | 50/60 |
| Entrée d'énergie | Électrique | Électrique | Électrique | Gaz | Gaz |
| Puissance de connexion électrique (W) | 7200 W | 6200 W | 2900 W | | |
| Type de prise de courant | Non | Non | Non | Non | Non |
| Cordon d'alimentation | Oui | | | Oui | |
| Longueur du cordon d'alimentation électrique(cm) | 120 | | | 85 | |
| Matériaux de support de casserole | | | | Fonte | Fonte |
| Chapeau de brûleur à gaz | Aucune | Aucune | Aucune | Fonte | Fonte |
| Brûleur à couronne 2/3 | | | | Oui | Power Burner |
| Type de dispositif de sécurité pour le gaz | | | | Securité thermocouple | Securité thermocouple |
| Allumage électrique | | | | Oui | Oui |
| Type d'allumage | | | | 1 Main | 1 Main |
| Couleur du bouton d'allumage | | | | | |
| Numéro de boutons | | | 2 | 5 | 5 brûleurs plats |
| Couleur du bouton d'allumage | Aucune | Aucune | Silver | Noir Spin Brossé | Chrome brossé |
| Installation Filo | Oui | | | | |
| 6 ème sens | Oui (4 Automatique fonctions) | | | | |
| Special Zone | FlexiCook | | | | |
| Vanne Multi Step | | | | MultiLevel Flame | |
| Niveau d'énergie | 18+booster | 9 | | | |
| GTIN (EAN) code | 8003437601040 | 8003437829543 | 8003437809293 | 8003437605215 | 8003437231971 |

HOTTES



| | | | | | |
|---|-------------------|-------------------|-------------------------|-------------------------|-------------------------|
| Code commercial | WHBS 92F LT K | AKR 685/1 IX | AKR 934/1 IX | WSLCSE 65 AS K | WSLK 65 LS X |
| HANA 12NC | 859991542360 | 859991550550 | 859991551560 | 857842010090 | 859991614990 |
| Categorie | Hottes | Hottes | Hottes | Hottes | Hottes |
| Type de construction | Encastrable | Encastrable | Encastrable | Encastrable | Encastrable |
| Installation | Mural | Mural | Mural | Mural | Mural |
| Type structure | T-Box | Cheminée | | Visière | |
| Dimension commerciale | 90 | 60 | 90 | 60 | 60 |
| Type de controle | Électronique | Mécanique | Mécanique | Mécanique | Mécanique |
| Type d'appareils de contrôle manuel | Commande tactile | Glissière | Boutons | Glissière | Glissière |
| 6ème sens / Intelligence Dynamique | 6 ème sens | | | | |
| ZenMode | Oui | | | | |
| Booster | Oui | | | | |
| Nombre de paramètres de vitesse : disponibilité de l'option boost | Continuous | 3 | 3 | 3 | 3 |
| Voltage (V) | 220-240 | 220-240 | 220-240 | 220-240 | 220-240 |
| Frequence (Hz) | 50 | 50/60 | 50/60 | 50/60 | 50/60 |
| Type de prise de courant | Schuko | Prise européenne | Prise européenne | Prise européenne | |
| Longueur du cordon d'alimentation électrique(cm) | 150 | 150 | 150 | 150 | 150 |
| Extraction d'air de sortie maximale (m ³ /h) | 464 MQH | 395 MQH | 320 MQH | 175 MQH | 215 MQH |
| Nombre de filtre à graisse | 3 | 2 | 3 | 1 | 1 |
| Type de filtre à graisse | Labyrinthe | | | | |
| Matériau du filtre à graisse | Aluminium lavable | Aluminium lavable | Synthétique non lavable | Synthétique non lavable | Synthétique non lavable |
| Filtre anti-odeurs | Oui | Oui | Oui | | |
| Numéro de filtre d'odeur | 1 | 2 | 1 | 1 | 1 |
| Filtre lavable | Oui | Non | Non | Non | Non |
| Genre de cheminée | Cheminée murale | Cheminée murale | Sans cheminée | Sans cheminée | Sans cheminée |
| Hauteur cheminée (mm) | 580 | 259-560 | | | |
| Nombre de lumières | 1 | 2 | 2 | 1 | 1 |
| Type de lampes utilisées | Strip LED | LED | LED | LED | LED |
| Position des lampes | Bas centre | Bas arrière | Bas arrière | Bas arrière | Bas arrière |
| Nombre de moteurs | 1 | 1 | 1 | 1 | 1 |
| Type de convoyeur | Tangentiel | Tangentiel | Traditionnel | Traditionnel | Traditionnel |
| Type de visière | | | | Verre | |
| GTIN (EAN) code | 8003437231049 | 8003437233630 | 8003437233760 | 8003437206627 | 8003437615351 |



| | | | | | |
|--|--------------------|------------------|------------------|------------------|------------------|
| Code commercial | W9 MW261 IXL | W7 MW461 | W6 MW461 BSS | AMW 439/IX | MWP 3391 SX |
| HANA 12NC | 859991542270 | 859991538960 | 859991569220 | 858743901900 | 859991538330 |
| Groupe de produits | Encastrable | Encastrable | Encastrable | Encastrable | Pose-libre |
| Nom de la gamme | Phoenix 45 cm | Phoenix 45 cm | Phoenix 45 cm | Mini 38 cm | Suprême CHEF |
| Type de Four Micro-ondess | MW-Combi | MW-Combi | MW-Combi | MW+Grill | MW-Combi |
| Type de contrôle | Électronique | Électronique | Électronique | Électronique | Électronique |
| Type d'appareils de contrôle | Tactile | Tactile | Tactile | Boutons tactiles | Tactile |
| Type de contrôle | Tourmaline TFT 3.5 | G3EVO Touch | G3EVO | G2 | |
| Type d'affichage | TFT | LCD | LCD | LCD | LCD |
| Timer | Oui | Oui | Oui | Oui | Oui |
| 6 ^{ème} sens | Oui | Oui | Oui | | Oui |
| Connectivité | Oui | | | | |
| Crisp | Oui | Oui | Oui | Oui | Oui |
| Steam | Oui | Oui | Oui | | Oui |
| Crisp Fry | Oui | Oui | Oui | | Oui |
| Jet menu crisp | | | | | Oui |
| Jet menu steam | | | | | Oui |
| Jet defrost | Oui | Oui | Oui | Oui | Oui |
| Voltage (V) | 230 | 230 | 230 | 230 | 220-230 |
| Courant (A) | 16 | 16 | 16 | 10 | 10 |
| Fréquence (Hz) | 50 | 50 | 50 | 50 | 50 |
| Type de prise de courant | Schuko | Schuko | Schuko | Schuko | Schuko |
| Longueur du cordon d'alimentation électrique(cm) | 135 | 135 | 135 | 135 | 100 |
| Couleur de la cavité | Acier inoxydable | Acier inoxydable | Acier inoxydable | Gris foncé | Acier inoxydable |
| Plaque tournante | Oui | Oui | Oui | Oui | Oui, stoppable |
| Diamètre du plateau tournant (mm) | 400 MM | 400 MM | 400 MM | 250 MM | 360 MM |
| Plaque de cuisson | Oui | Oui | Oui | | |
| Poignée croquante | Oui | Oui | Oui | Oui | Oui |
| Plat Crisp | Oui | Oui | Oui | Oui | Oui |
| Grille de gril | Oui | Oui | Oui | | Oui |
| Steamer | Oval | Oval | Oval | | Double layer |
| Lumière intérieure | Oui | Oui | Oui | Oui | Oui |
| Genre de minuterie | Électronique | Électronique | Électronique | Électronique | Électronique |
| Couleur d'affichage | Multicolour | Blanc | Blanc | Blanc | Blanc |
| Muniterie | Oui | Oui | Oui | Oui | Oui |
| Puissance du gril (W) | 1600 W | 1600 W | 1600 W | 700 W | 1200 W |
| GTIN (EAN) code | 8003437396083 | 8003437395772 | 8003437396304 | 8003437394751 | 8003437861314 |

MICRO-ONDES



| | | | | | |
|--|----------------|---------------|---------------|---------------|---------------|
| Code commercial | MCP 349/1 SL | MWP 304 M | MWP 253 SB | MWP 103 B | MWP 101 W |
| HANA 12NC | 858734999860 | 859991537130 | 859991557060 | 859991566990 | 859991566840 |
| Groupe de produits | Pose-libre | Pose-libre | Pose-libre | Pose-libre | Pose-libre |
| Nom de la gamme | Chef Plus | COOK 30 | Cook 25 | Cook 20 | Cook 20 |
| Type de Four Micro-ondess | MW-Combi | MW+Grill | MW+Grill | MW+Grill | MW only |
| Type de contrôle | Électronique | Électronique | Électronique | Mécanique | Mécanique |
| Type d'appareils de contrôle | Tactile | Touch foil | Touch foil | 2 boutons | 2 boutons |
| Type de contrôle | | | | | |
| Type d'affichage | LCD | LCD | LCD | | |
| Timer | Oui | | Oui | Oui | Oui |
| 6 ème sens | | | | | |
| Connectivité | | | | | |
| Crisp | Oui | | | | |
| Steam | Oui | Oui | | | |
| Crisp Fry | Oui | | | | |
| Jet menu crisp | | | | | |
| Jet menu steam | | Oui | | | |
| Jet defrost | Oui | | | | |
| Voltage (V) | 230 | 230 | 230-240 | 230-240 | 230-240 |
| Courant (A) | 8 | 6 | 12 | 6 | 6 |
| Fréquence (Hz) | 50 | 50 | 50 | 50 | 50 |
| Type de prise de courant | Schuko | Schuko | Schuko | Schuko | Schuko |
| Longueur du cordon d'alimentation électrique(cm) | 90 | 100 | 100 | 100 | 100 |
| Couleur de la cavité | Gris | Blanc | Blanc | Blanc | Blanc |
| Plaque tournante | Oui, stoppable | Oui | Oui | Oui | Oui |
| Diamètre du plateau tournant (mm) | 280 MM | 315 MM | 270 MM | 245 MM | 245 MM |
| Plaque de cuisson | | | | | |
| Poignée croquante | Oui | | | | |
| Plat Crisp | Oui | | | | |
| Grille de grill | Oui | Oui | Oui | Oui | |
| Steamer | Square | | | | |
| Lumière intérieure | Oui | Oui | Oui | Oui | Oui |
| Genre de minuterie | Électronique | Électronique | Électronique | Analog | Analog |
| Couleur d'affichage | Vert | Blanc | Vert | | |
| Muniterie | Oui | Oui | Oui | | |
| Puissance du grill (W) | 900 W | 1050 W | 1000 W | 1000 W | |
| GTIN (EAN) code | 8003437860911 | 8003437861208 | 8003437861543 | 8003437861802 | 8003437861734 |



| | | |
|--|---------------------------|---------------------------|
| Code commercial | ACMT 6310 / IX / 2 | ACMK 6110 / IX / 3 |
| 12 NC HANA | 869991053650 | 869991053640 |
| TYPE | Cuisinière | Cuisinière |
| Dimension commerciale (lxd) | 60x60 | 60x60 |
| TYPE DE TABLE DE CUISSON | Gaz | Gaz |
| TYPE DE FOUR | Gaz | Gaz |
| TYPE DE GRIL | Gaz | Gaz |
| Numéros de bouton | 6 | 6 |
| Couleurs des boutons | Silver | Silver |
| Afficheur | Non | Non |
| Type de contrôle | Minuteur | Minuteur |
| Voltage (V) | 220-240 | 220-240 |
| Courant (A) | 0 | 0 |
| Frequence (Hz) | 50/60 | 50/60 |
| Type de prise de courant | Schuko | Schuko |
| Longueur du cordon d'alimentation électrique(cm) | 100 | 100 |
| Raccordement gaz | Cilindric | Cilindric |
| Couleur principale du produit | INonx | INonx |
| Nombre de brûleurs à gaz | 4 | 4 |
| Brûleur triple couronne | Oui | |
| Support de casserole | Fonte | Fil plat émaillé |
| Forme du support de casserole | Ouvert | Ouvert |
| Chapeau de brûleur à gaz | Fonte | Émaillé |
| Type de dispositif de sécurité pour le gaz | Thermocouple de sécurité | Thermocouple de sécurité |
| MultiFlame | Oui (6 modes de cuisson) | Oui (6 modes de cuisson) |
| Allumage électrique | Oui | Oui |
| Type d'allumage | 1Main | 1Main |
| Type de couvercle | Verre | Verre |
| Configuration des éléments chauffants | Statique plus gril | Statique plus gril |
| Nombre de fonctions de cuisson | n / A. | n / A. |
| Dispositif d'échec de la flamme du four | Oui | Oui |
| Type de cavité | En relief | En relief |
| Type de gril | Gaz | Gaz |
| Nettoyage intégré | Catalytique avec panneaux | Manuel |
| Tournebroche motorisé dans la cavité | Oui | Oui |
| Lumière intérieure | Ampoule à incandescence | Ampoule à incandescence |
| Nombre de verres de porte | 2 | 2 |
| Nombre de verres dans la porte | Double | Double |
| Grilles de la cavité | 1 | 1 |
| Plateaux | 1 plateau profond | 1 plateau profond |
| Type de compartiment de rangement | Rabat | Rabat |
| Tiroir/rabat amovible | Rabat | Rabat |
| Hauteur du produit | 850 | 850 |
| Largeur du produit | 600 | 600 |
| Profondeur du produit | 600 | 600 |
| GTIN (EAN) code | 8003437209000 | 8003437208997 |

CLIMATISEURS



| | | | |
|------------------------------------|--|--|---------------------------------------|
| Code commercial | SPIW418A1 | SPIW412A1 | PACW9COL |
| HANA 12NC | 859991584370 | 859991584360 | 853007379000 |
| Groupe produit | Split | Split | Portable |
| Type | Froid et chaud | Froid et chaud | Froid |
| Capacité | 18.000 Btu | 12.000 Btu | 9.000 Btu |
| Type de gaz | R410A | R410A | R410A |
| Presence of display | Oui Lcd | Oui Lcd | Oui Lcd |
| Télécommande | Oui | Oui | Oui |
| Type de compresseur | Inverter | Inverter | On-Off |
| Modes | Frais, déshumidification, ventilateur, chaleur | Frais, déshumidification, ventilateur, chaleur | frais, déshumidification, ventilateur |
| Classe énergétique | A+ | A+ | A |
| Kit | Piping Kit | Piping Kit | Kit Windows |
| Filtre | Hepa | Hepa | Hepa |
| Silver Ion | Oui | Oui | Non |
| 6 ème sens /Intelligence Dynamique | 6 ème sens | 6 ème sens | 6 ème sens |
| Mode Sommeil | Oui 33 dBA | Oui 23 dBA | |
| Jet fonction | Oui | Oui | Oui |
| BRASSAGE DE L'AIR 4D | Oui | Oui | Non |
| Around U fonction | Oui | Oui | Oui |
| AutoClean | Oui | Oui | Oui |
| Dimensions unité intérieure (mm) | 311x1004x233 | 270x835x210 | - |
| Dimensions unité extérieure | 585x810x280 | 482x660x240 | - |
| Voltage (V) | 220-240 | 220-240 | 220-240 |
| Frequence (Hz) | 50 | 50 | 50 |
| GTIN (EAN) code | 8003437603006 | 8003437602993 | 8003437222757 |

POSE-LIBRE

LEXIQUE

FROID



FRESH CONTROL

La technologie intelligente Fresh Control permet de conserver les aliments frais plus longtemps(1), quelle que soit la zone du réfrigérateur dans laquelle ils sont placés. Comment ? En maintenant une température et un degré d'humidité compris entre 70 et 85%, en toutes circonstances. Les aliments gardent ainsi leur fraîcheur, leurs qualités nutritionnelles, leurs couleurs et leur aspect originels, comme au premier jour, beaucoup plus longtemps.

100% SANS CFC & HFC

Conformément à la politique environnementale de l'Entreprise, tous nos réfrigérateurs sont totalement sans CFC et HFC.

AFFICHAGE DE LA TEMPÉRATURE

Un écran affiche le niveau de température sélectionné dans le réfrigérateur et le congélateur.

AIR BRASSÉ

Un ventilateur assure la circulation de l'air et l'homogénéité de la température dans la cavité pour une meilleure conservation des aliments.

ALARME PORTE OUVERTE

Une alarme visuelle vous avertit lorsque la température remonte au-

dessus de -8°C dans le congélateur après une coupure de courant ou lorsque la porte est restée ouverte trop longtemps.

CHARNIÈRES SANS DÉBORD

Les charnières sans débord garantissent une intégration parfaite et un angle d'ouverture optimal permettant une totale liberté de manipulation des tiroirs.

CLAYETTE PORTE-BOUTEILLES

Une clayette en inox spécialement conçue pour stocker les bouteilles. Cette clayette peut être insérée à la place d'une clayette en verre.

COMPARTIMENT ACTIVO°

Contrôlé de manière indépendante, le compartiment Activo° s'active d'une simple pression et assure le maintien d'une température proche de 0°C. Grâce à un système de ventilation innovant, la température et le taux d'humidité sont maintenus à leur niveau idéal afin de conserver les viandes et poissons plus longtemps sans détérioration de leurs qualités nutritionnelles et sensorielles.

COMPA@MENT CRÈMERIE

Un compartiment dédié pour conserver les denrées telles que le beurre et la crème, permettant une meilleure conservation et évitant les transferts d'odeurs.

Éclairage Led PREMIUM

Le nouvel éclairage LED PREMIUM est 2 fois plus lumineux qu'un éclairage traditionnel et consomme 4 fois moins d'énergie qu'une ampoule classique.

FILTRE ANTIBACTÉRIEN MICROBAN®

Le filtre 2 en 1 antibactérien et anti-odeurs Microban® se compose de charbon actif qui élimine les odeurs désagréables telles que l'ail, le poisson ou le fromage jusqu'à 90% après 3 heures. Fonctionne dans les réfrigérateurs statiques et dynamiques. Un indicateur de remplacement Timestrip® est fourni pour signifier quand remplacer le filtre antibactérien. Efficace pendant 6 mois.

FILTRE À EAU

Grâce à ce filtre, le distributeur d'eau fournit une eau filtrée, pure et sans odeur. Le filtre doit être renouvelé tous les 6 mois.

FONCTION ECONIGHT

La fonction EcoNight optimise les consommations énergétiques de votre réfrigérateur en démarrant les cycles de dégivrage la nuit pendant les heures creuses.

FONCTION VACANCES

Cette fonction permet de réduire la consommation d'énergie de votre réfrigérateur de 30% sans avoir à le vider ou à l'éteindre lorsque vous partez en vacances. La température est légèrement augmentée dans la partie réfrigérateur et maintenue à son niveau habituel dans le congélateur.

FREEZE CONTROL

Préservation optimale des aliments congelés : réduction de la décoloration jusqu'à 50%(3)

GRANDS BALCONNETS

Les grands balconnets permettent d'accueillir les bouteilles et les briques de 2 litres, sans compromis sur la taille du bac à légumes. Ils disposent d'un séparateur très pratique pour ranger des éléments de taille plus réduite.

LESSFROST

Un système astucieux qui réduit la formation de givre et la concentre sur les parois du congélateur. Les dégivrages sont moins fréquents, plus simples et plus rapides à réaliser.

NOFROST(4)

Finis la corvée de dégivrage : la technologie NoFrost empêche la formation de givre dans votre congélateur. Les glaçons ne s'agglomèrent plus et les étiquettes de vos surgelés restent lisibles.

ROULETTES

Des roulettes facilitent le déplacement des congélateurs horizontaux et des climatiseurs mobiles.

SÉCURITÉ ENFANTS

Cette fonctionnalité permet de verrouiller le bandeau de commandes et d'éviter ainsi que les paramètres soient modifiés par des enfants ou lors du nettoyage de l'appareil.

SÉCURITÉ TIROIRS ET CLAYETTES

Rétention qui évite qu'ils ne tombent lorsqu'ils sont tirés au maximum.

SERRURE

La poignée des congélateurs horizontaux est dotée d'une serrure de sécurité pour en verrouiller l'accès.

SHOCK FREEZE

Issue du froid professionnel, la technologie Shock Freezing permet de congeler à coeur 3 fois plus rapidement que dans un congélateur standard afin de préserver les propriétés nutritionnelles des aliments.

STOP FROST

Éliminez le givre en moins d'une minute et sans aucun effort ! Le givre se concentre sur une grille amovible, qu'il suffit de passer sous l'eau pour en éliminer toute trace.

SUPER ISOLÉ

Une isolation renforcée pour une meilleure conservation de vos aliments en cas de coupure de courant.

SUPRÊME NOFROST

2 systèmes Total NoFrost, un dans le réfrigérateur, un dans le congélateur, garantissent des conditions idéales de préservation, sans aucun givre.

LAVE-VAISSELLE



6 LITRES

Le lave-vaisselle 6 litres offre d'excellentes performances de lavage et une très faible consommation d'eau. Grâce à un système ultraperformant de gestion de l'eau utilisée (recyclage et pression), il ne consomme que 6 litres d'eau par cycle pour 13 couverts avec le programme normatif Eco 50°C.

6^{ÈME}SENS

Grâce à ses capteurs, le 6^{ème}Sens analyse le degré de salissures liquides et solides et adapte automatiquement la durée du cycle, la température mais aussi la quantité d'eau nécessaire. Vous économisez ainsi jusqu'à 50%* d'électricité, d'eau et de temps.

DÉPART DIFFÉRÉ

L'option départ différé offre la possibilité de programmer le lave-vaisselle pour qu'il démarre à l'heure de votre choix. Pratique pour bénéficier des tarifs heures d'électricité !

ÉCRAN LCD

L'écran LCD permet un accès simple et rapide aux informations et une gestion précise des fonctions grâce à une interface tactile.

FILTRE AUTONETTOYANT (AUTOCLEAN)

Un filtre nettoyant qui régénère l'eau toutes les 10 secondes et élimine les particules de nourriture. Ce filtre ne nécessite que 2 nettoyages par an.

FRAGILE

Un cycle doux, idéal pour la vaisselle délicate comme les verres à pied.

GESTION DE CHARGE

Demi-charge : L'option Demi-charge est idéale lorsque vous avez une petite quantité de vaisselle à laver. Multizone : L'option Multizone vous permet de laver au choix, le contenu du panier supérieur ou celui du panier inférieur. Le panier supérieur peut être retiré pour loger des plats de 50 cm de haut dans le panier inférieur.

INTENSIF

Un cycle de nettoyage à haute température, incluant un prélavage à chaud, pour une vaisselle très sale comprenant des casseroles et des poêles avec une saleté très incrustée.

LAVAGE & SÉCHAGE 1H

"1 heure lavage et séchage" : un programme qui lave et sèche la vaisselle en une heure seulement.

PANIER FLEXIBLES ET SPACIEUX

Les paniers modulables peuvent être repositionnés ou retirés pour répondre à vos besoins. De plus, certains modèles disposent d'un troisième tiroir permettant d'accueillir tous types de couverts et d'ustensiles de cuisine. Il est escamotable pour faciliter le rangement de vos couverts.

POWERCLEAN™

Avec PowerClean, placez directement plats et casseroles face aux 28 jets haute pression et éliminez les salissures les plus résistantes. PowerClean permet aussi de gagner de l'espace de lavage : jusqu'à 10

assiettes supplémentaires* dans le panier inférieur. Avec PowerClean, lavez ensemble casseroles et assiettes et oubliez le pré-lavage à la main !

POWERDRY

Un système de séchage actif ultraperformant même sur la vaisselle en plastique, pour une vaisselle éclatante, prête à ranger, sans émission de vapeur en fin de cycle.

PROGRAMME NORMATIF ECO

Ce cycle complet garantit une consommation d'eau et d'électricité minimum et convient à une pleine charge de plats normalement sales.

QUOTIDIEN

Une alternative au programme Eco pour une charge quotidienne mixte de plats normalement sales, avec un nettoyage et un séchage complets.

QUOTIDIEN RAPIDE

Ce programme permet de nettoyer une charge quotidienne en 90 minutes environ, en offrant un nettoyage et un séchage complets d'articles moyennement sales.

RAPIDE 45°C

Idéal lorsque l'on est pressé, ce cycle permet de nettoyer une charge légèrement sale en 30 minutes seulement.

SILENCE 39 DB

Un programme ultrasilencieux à seulement 39 dB grâce à un système de pression modulable. Il est idéal pour une utilisation la nuit.

SYSTÈMES DE PROTECTION

- Sécurité anti-débordement : Un capteur surveille le niveau de l'eau dans le bac du lave-vaisselle. Si une fuite interne est détectée, le cycle de lavage est interrompu et l'eau évacuée. - Sécurité Waterstop : Ce dispositif anti-inondation intelligent protège votre maison. Dès le moindre signe de problème, il interrompt le cycle, bloque l'alimentation et évacue l'eau.

VAPEUR

La vapeur aide votre lave-vaisselle à nettoyer facilement les taches les plus tenaces tout en offrant un traitement tout en douceur à votre vaisselle la plus délicate.

LAVE-LINGE

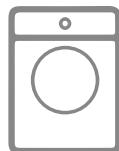

6^{ÈME} SENS

Les capteurs du 6^{ème} Sens adaptent la durée du cycle et la quantité d'eau à la charge à laver, vous permettant d'économiser jusqu'à 50% d'eau, d'électricité et de temps*, pour des résultats de lavage parfaits.

6^{ÈME} SENS LIVE™

Lave-linge & sèche-linge communiquent et ajustent leurs cycles en parfaite synergie. Contrôlez à distance via application mobile.

AQUAECO

Un programme conçu pour laver une charge moyenne de 2,5 kg peu sale tout en consommant 2 fois moins d'eau (par rapport à un cycle normal à 40°C pour 3 kg de linge).

CHRONO 15'

15 minutes seulement, pas une de plus, pour laver une charge de linge peu sale à 30°C ou pour rafraîchir vos chemises restées longtemps dans la penderie.

RAPIDE

Un programme court à 30°C en 30 minutes seulement pour rafraîchir votre linge.

CLEAN +

L'option clean+ renforce le pouvoir détachant de chaque principe contenu dans l'additif lessiviel et garantit des résultats impeccables, même à basse température. Cette option vous permet de réduire votre consommation d'énergie de 40% (différence de consommation électrique entre un même

programme à 40°C et à 60°C).

DÉLICAT

Un programme conçu pour laver une petite charge de linge délicat comme les rideaux, les chemises ou les robes grâce à des mouvements de tambour adaptés et un essorage plafonné à 1000 tours/min.

FRESHCARE™

Un brassage intermittent en fin de cycle préserve la fraîcheur du linge.

JEANS

Un programme spécialement conçu pour les vêtements en jeans ou fabriqués dans un tissu de même type (pantalons, vestes) pouvant accueillir une charge de 3 kg de linge.

LAINES

Vos vêtements en laine portant l'étiquette woolmark et déclarés "lavables en machine" ou "lavables à la main" peuvent désormais être lavés en toute confiance avec ces nouveaux programmes testés et certifiés par woolmark® (programmes laine et lavage main 40°C).

LINGE BÉBÉ

Le programme linge bébé vous permet de laver des vêtements moyennement sales, en coton et/ou lin. L'eau savonneuse est éliminée encore plus soigneusement lors de ce cycle au cours de la phase de rinçage, de façon à protéger la peau sensible des bébés.

MIXTE

Rapide et efficace, le programme magic 40° vous permet de laver une charge mixte de coton et de synthétique sur une demi-charge, en tout juste 1 heure.

MON PROGRAMME

Cette fonction permet de sélectionner et d'enregistrer parmi la liste de huit programmes spéciaux celui qui correspond le mieux à vos besoins.

MOTEUR INDUCTION

Réduisant le niveau de bruit et les vibrations, le moteur induction

est très silencieux. de plus, sa robustesse assure une durée de vie exceptionnelle au moteur.

NUIT SILENCE

Il est désormais possible d'utiliser son lave-linge en toute tranquillité grâce au programme "nuit silence". ce programme encore plus silencieux atteint seulement 68 db(a) à l'essorage (lave-linge top Zen uniquement).

OPTION COULEURS 15°

Idéal pour les vêtements fragiles de couleur : un lavage à 15°C aussi efficace qu'à 40°C**.

PRECISIONCLEAN™

Une douchette haute précision pour un lavage en profondeur

PRECISIONDOSE™

Évitez tout surdosage et économisez jusqu'à 12 l de lessive par an*

PROGRAMME BLANC

Ce programme permet de laver du linge résistant en coton blanc et de conserver un blanc éclatant.

PROGRAMME COULEURS

Un programme idéal pour laver les vêtements de couleurs vives et claires, qui préserve l'éclat de vos textiles et empêche les transferts de couleurs.

PROGRAMME NOIR

il évite les traces de lessive sur les fibres et protège vos textiles de la décoloration.

SOFTMOVE™

6 mouvements de tambour pour un soin du linge sur mesure

SOFT OPENING

Le système soft opening des lave-linge top permet une ouverture du tambour d'une seule main, tout en douceur. il offre davantage de sécurité et de praticité lors du chargement et du déchargement du linge.

SÉCURITÉ ENFANTS

La sécurité enfants permet

d'empêcher que les enfants ne démarrent un cycle de lavage ou ne modifient les réglages d'un programme en cours.

TACHES TENACES 15°C

Cette option permet d'enlever les taches les plus difficiles comme l'herbe, la boue, le sang, l'oeuf, le lait ou encore le café, tout en protégeant les textiles. un trempage à 15°C en début de cycle attaque et élimine les taches visibles difficiles à nettoyer avec un cycle classique.

TECHNOLOGIE ZEN

Grâce à leur moteur breveté à induction en transmission directe, les lave-linge Zen sont les plus silencieux du marché**.

SÈCHE-LINGE



3DRY TECHNOLOGY™

Séchage rapide et en douceur grâce aux aubes actives

6ÈME SENS

Un programmeur intelligent qui garantit les meilleures performances de séchage et une consommation au plus juste : il s'arrête dès que le linge est sec.

6ÈME SENS LIVE™

Lave-linge & sèche-linge communiquent et ajustent leurs cycles en parfaite synergie. Ils sont contrôlables à distance via une application mobile.

FRESHCARE™

Cette option permet d'obtenir un linge plus souple, prêt à être rangé. Votre linge continue à être aéré jusqu'à 12 h après la fin du cycle de séchage.

LAINEXCELLENCE

Le meilleur programme Laine du marché** sans aucun accessoire

OPTION DÉLICAT

Cette option permet de réduire la température de séchage pour prendre soin de votre linge le plus délicat. Elle fonctionne également lorsque vous séchez une charge mixte de coton et synthétique.

POMPE À CHALEUR

La technologie pompe à chaleur permet de réduire la consommation énergétique de votre sèche-linge. Fonctionnant en circuit fermé, la pompe à chaleur évite les déperditions thermiques et offre à 40°C, les mêmes performances qu'à 60°C. Votre linge est ainsi traité avec la plus grande douceur et vous réalisez des économies d'énergie.

PROGRAMME DÉLICAT

Avec le programme Délicat, vos textiles les plus fragiles comme le lycra ou la microfibre sont traités avec douceur et à des températures modérées

PROGRAMME MIXTE

Le programme Mixte permet de sécher coton et synthétique en même temps. Plus besoin de trier !

PROGRAMME RAFRAÎCHIR

Un programme spécialement conçu pour rafraîchir et défroisser en douceur les vêtements qui n'ont pas été portés depuis quelques temps. Il permet aussi de parfumer le linge grâce à une balle de défroissage fraîcheur associée à des capsules de parfum.

SÉCURITÉ ENFANTS

Afin d'empêcher que les enfants ne démarrent un cycle de séchage ou ne modifient les réglages d'un programme en cours, vous pouvez verrouiller le bandeau de commandes.

SOFTMOVE™

Des mouvements de tambour adaptés pour un soin du linge sur mesure.

TAMBOUR GRANDE CAPACITÉ

D'une capacité de 121 litres, ce tambour est le plus grand du

marché*. Il peut accueillir jusqu'à 10 Kg de linge et offre ainsi tout l'espace nécessaire pour un séchage homogène et sans plis.

MICRO-ONDES

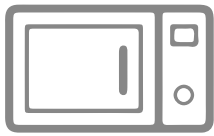

3D SYSTEM

Ce système exclusif breveté **da l'Entreprise** repose sur une double sortie d'ondes et une forme de cavité spécifiquement adaptée. Elle assure une excellente répartition des ondes et garantit une décongélation, un réchauffage et une cuisson rapides & parfaitement homogènes.

6^{ÈME} SENS

Pour obtenir des résultats de cuisson toujours parfaits, faites confiance à la cuisson 6^{ème}Sens. Des capteurs intelligents analysent et adaptent temps de cuisson et puissance. Les micro-ondes 6^{ème}Sens sont dotés des fonctions 6^{ème}Sens Crisp, 6^{ème}Sens Vapeur et 6^{ème}Sens Réchauffage. Ils sont très simples d'utilisation.

6^{ÈME} SENS RÉCHAUFFAGE

Sélectionnez simplement la catégorie d'aliments et la fonction 6^{ème}Sens Réchauffage ajustera automatiquement la durée et la puissance en tenant compte du taux d'humidité mesuré dans la cavité.

6^{ÈME} SENS VAPEUR

Pour obtenir un résultat exceptionnel, faites confiance à la fonction 6^{ème}Sens Vapeur. Ses capteurs intelligents adaptent la puissance de l'appareil et le temps de cuisson pour réaliser des recettes saines et savoureuses tout en préservant les sels minéraux et les vitamines des aliments.

AUTO DEFROST

Décongélation automatique en

fonction du type d'aliment.

BREAD DEFROST

Associant la rapidité de la fonction Jet Defrost(1) à la technologie Crisp, Bread Defrost vous permet de déguster un pain croustillant et délicieux, comme s'il sortait de la boulangerie.

CHALEUR PULSÉE

Nos micro-ondes dotés de la chaleur pulsée offrent des qualités de cuisson identiques à celles d'un four. Ils vous permettent ainsi de cuisiner tous types d'aliments.

CHEF MENU

Avec Chef Menu, vous bénéficiez de 90 recettes préprogrammées, à compléter avec la fonction favori qui C'est la garantie de résultats parfaits.

CRISP

Le système exclusif Crisp permet de cuire 3 fois plus vite qu'au four traditionnel les tartes, viandes et desserts. Cette technologie brevetée **da l'Entreprise** associe 3 sources de chaleur : gril, micro-ondes et plat Crisp. Un rôti de boeuf de 1 Kg sera prêt en 10 minutes seulement !

FAVORI

Personnalisez votre micro-ondes avec la fonction Favori ! Vous pouvez mémoriser jusqu'à 10 menus de cuisson préférées. Il suffit ensuite d'appuyer sur le bouton Favori et Jet Chef Premium fait le reste.

GRIL QUARTZ

Le gril quartz monte 3 fois plus rapidement en température qu'un gril traditionnel et consomme moins d'énergie. Il est totalement intégré dans la paroi supérieure du micro-ondes, ce qui permet de disposer de l'intégralité de la cavité et facilite son nettoyage.

JET DEFROST(1)

La fonction Jet Defrost(1) permet de décongeler les aliments jusqu'à 7 fois plus rapidement qu'avec un micro-ondes classique. En 6 minutes,

les filets de poisson sont prêts à être cuisinés et en 2 minutes la brioche est prête pour le petit-déjeuner.

JET MENU

Des menus préprogrammés pour préparer rapidement des plats surgelés. Sélectionnez simplement le type d'aliment, indiquez le poids et votre micro-ondes fera le reste.

MAGIC CLEAN

Fini la corvée de nettoyage ! La cavité Magic Clean se nettoie d'un simple coup d'éponge grâce à son revêtement exclusif anti-adhérent.

MICRO-ONDES CLASSIQUE

Ce type de micro-ondes permet de réchauffer et décongeler rapidement toutes les préparations.

PRÉCONISATION DE PUISSANCE

Un programmeur qui préconise la puissance idéale en fonction du mode de cuisson. La puissance reste également modifiable manuellement.

* Décongélation express **Décongélation du pain

ENCASTRABLE

LEXIQUE

FOURS

BOUTONS ESCAMOTABLES



Les boutons disparaissent d'une simple pression, pour un nettoyage facile du bandeau de commande.

CAVITÉ XXL



Avec leur grande cavité de 73 litres, les fours Whirlpool vous permettent de cuisiner avec plus de flexibilité : les 5 niveaux de position des grilles permettent de réaliser des cuissons sur plusieurs niveaux simultanément grâce à la chaleur pulsée

CHALEUR PULSÉE



La chaleur pulsée permet de cuire simultanément sur 3 niveaux, des plats sucrés et salés, sans mélange de goût ni d'odeur. Ce système très performant de diffusion de la chaleur, associé à une résistance circulaire placée autour du ventilateur, apporte une parfaite homogénéité de cuisson. Idéale pour cuire en même temps plats et desserts, la chaleur pulsée est à ce jour le mode de cuisson le plus performant.

CHALEUR TOURNANTE



Dans les fours Whirlpool à grande cavité, la chaleur tournante permet de cuire des plats identiques sur deux niveaux sans avoir à les inverser en cours de cuisson, grâce à une répartition uniforme de la chaleur.

CONTRE-PORTE PLEIN VERRE

Quelle que soit la température émise dans la cavité du four, la température

extérieure de la porte est maintenue à un niveau tempéré, évitant tout risque de brûlure. De plus, l'intérieur totalement lisse facilite le nettoyage.

CONVECTION DE SOLE

Cette fonction utilise uniquement la résistance inférieure de la cavité. La convection de sole est idéale en fin de cuisson pour dorer le dessous d'une préparation.

CUISSON GROSSES PIÈCES



En contrôlant et en équilibrant la puissance des résistances de voûte et de sole, cette fonction permet au four de chauffer plus progressivement et facilite ainsi la cuisson des grosses pièces de viande.

DORAGE



À la fin de la cuisson, cette fonction vous offre la possibilité de dorer davantage votre plat en déclenchant le gril.

EFFICACITÉ ÉNERGÉTIQUE



Dotés des classes A-20% et A-30%, les fours Whirlpool permettent respectivement de réaliser jusqu'à 20 et 30% d'économies d'énergie par rapport à la classe A.

FERMETURE DOUCE



Un nouveau système de fermeture de porte assistée : des charnières à amortissement assurent une fermeture de porte progressive, tout en douceur et en silence.

GRIL ET TOURNEBROCHE



Le gril et le tournebroche permettent de rôtir parfaitement de grosses pièces de viande ou de la volaille. La rotation et le tournebroche permettent de conserver le jus et la saveur naturelle.

INDICATEUR DE PYROLYSE CONSEILLÉE



Le four détermine automatiquement le nombre de cycles de cuisson et vous avertit lorsqu'il faut procéder à un cycle de nettoyage pyrolyse.

MAINTIEN AU CHAUD

Cette fonction permet de garder les plats au chaud à 60°C sans les dessécher. Idéal si vous ne souhaitez pas vous mettre à table immédiatement.



MULTIFONCTION

Se dit d'un four qui dispose d'une résistance de voûte et de sole combinée à un ventilateur. L'homogénéité permet de cuire 2 voire 3 plats en même temps, permettant de gagner du temps et de réaliser des économies d'énergie.

PAIN/PIZZA



2 programmes conçus pour la cuisson du pain et de la pizza. Il vous suffit d'indiquer le temps et la température de cuisson, si nécessaire, puis de positionner la préparation sur le 2^{ème} gradin.

PORTE FROIDE



La porte froide assure une plus grande sécurité. Pendant

son fonctionnement, la température de la porte du four reste inférieure au seuil de brûlure grâce à son système de ventilation, même lors d'une pyrolyse à 500°C.

PROGRAMMATEUR 6^{ÈME} SENS

Gamme Fusion et Ambiance : une programmation simplifiée pour 30 recettes : il suffit de sélectionner le type de préparation que l'on souhaite réaliser ! Le four 6^{ème} Sens adapte automatiquement le mode de cuisson, la durée et la température pour garantir des résultats parfaits. Gamme Absolute : le mode assisté 6^{ème} Sens vous guide pour la réalisation de 6 catégories de plats en choisissant pour vous le mode de cuisson et la température optimale. Vous n'avez qu'à indiquer la durée souhaitée et lancer la cuisson.

PRÉCHAUFFAGE RAPIDE

La fonction préchauffage permet d'obtenir rapidement la température optimale de cuisson. Une alerte sonore vous avertit lorsque vous pouvez insérer votre préparation.

PRÉCONISATION DE TEMPÉRATURE

Inutile de recourir à la notice : en fonction du mode de cuisson ou du type de plat sélectionné, le four préconise automatiquement la température idéale de cuisson. La température reste cependant modifiable par l'utilisateur.

REVÊTEMENT IXELIUM™

Un revêtement exclusif issu de la nanotechnologie qui protège l'inox contre les agressions chimiques et l'usure du temps et permet un nettoyage rapide, sans effort et sans détergents chimiques.

SURGELÉS

Cette fonction sélectionne automatiquement la température idéale et le mode de cuisson adaptés pour la cuisson de 6 catégories de plats surgelés (lasagnes, pizza, strudel, frites, pain, autres), sans avoir besoin de préchauffer le four.

MICRO-ONDES ENCASTRABLES

3D SYSTEM

Ce système exclusif breveté da l'Entreprise reposant sur une double sortie d'ondes et une forme de cavité spécifiquement adaptée assure une excellente répartition des ondes et garantit ainsi une cuisson rapide & parfaitement homogène.

6^{ÈME} SENS

Pour obtenir des résultats de cuisson toujours parfaits, faites confiance à la cuisson 6^{ème} Sens. Ses capteurs intelligents analysent et adaptent le temps de cuisson et la puissance en prenant en compte le type et le poids de votre préparation. Le 6^{ème} Sens est présent sur les technologies Crisp, Vapeur et Réchauffage.

6^{ÈME} SENS RÉCHAUFFAGE

Sélectionnez simplement la catégorie d'aliments et la fonction 6^{ème} Sens Réchauffage ajustera automatiquement la durée et la puissance en tenant compte du taux d'humidité mesuré dans la cavité.

6^{ÈME} SENS VAPEUR

6^{ème} Sens Vapeur. Ses capteurs intelligents adaptent la puissance de l'appareil et le temps de cuisson pour réaliser des recettes saines et savoureuses tout en préservant les sels minéraux et les vitamines des aliments.

CHALEUR PULSÉE

Nos micro-ondes dotés de la chaleur pulsée offrent des qualités de cuisson identiques à celles d'un four. Ils vous permettent ainsi de cuisiner tout type d'aliments. Leur thermostat est réglable de 50 à 250°C.

CRISP

Le système exclusif Crisp permet de cuire 3 fois plus vite qu'au four traditionnel les tartes, viandes et desserts. Cette technologie brevetée da l'Entreprise associe 3 sources de chaleur : gril, micro-ondes et plat Crisp. Un rôti de boeuf de 1 Kg sera prêt en 10 minutes et un moelleux au chocolat en 6 minutes

seulement !

GRIL



Ce gril extralarge rapide et puissant permet de dorer des préparations telles que des gratins comme dans un four traditionnel. Simple à retirer, il peut être nettoyé facilement (Micro-ondes TWIN 45 cm).

GRIL QUARTZ



Ce gril ultrarapide, hautement efficace autonettoyant consomme moins d'énergie qu'un gril traditionnel et monte 3 fois plus rapidement en température (Micro-ondes MIDI Built-in et MINI Built-in 38 cm).

JET DEFROST



La fonction Jet Defrost(1) permet de décongeler les aliments jusqu'à 7 fois plus rapidement qu'avec un micro-ondes classique. En 6 minutes, les filets de poisson sont prêts à être cuisinés et en 2 minutes la brioche est prête pour le petit-déjeuner.

MICRO-ONDES CLASSIQUE

Ce type de micro-ondes permet un réchauffage et une décongélation rapide de toutes vos préparations.

PRÉCONISATION DE PUISSANCE

Un programmeur qui préconise la puissance idéale en fonction du mode de cuisson. La puissance reste également modifiable manuellement.

REVÊTEMENT IXELIUM™



Un revêtement exclusif issu de la nanotechnologie qui protège l'inox contre les agressions et l'usure du temps et vous assure un nettoyage simple, sans effort et sans détergents chimiques.

HOTTES

6^{ÈME} SENS



En mode "Automatique", la technologie intelligente 6^{ème} Sens détecte automatiquement la chaleur et gère intelligemment le système d'aspiration de la hotte : elle adapte sa puissance et sa durée en fonction du volume de fumée dégagé lors de la cuisson. En mode "Manuel", vous réglez la hotte à votre convenance.

6^{ÈME} SENS ABSOLUTE



Avec la hotte 6^{ÈME} Sens Absolute, vous économisez jusqu'à 18% d'électricité** grâce à la fonction intelligente 6^{ÈME} Sens qui contrôle et ajuste automatiquement la puissance d'aspiration

COMMANDES



- Slider et boutons escamotables : permettent un réglage manuel facile des vitesses d'aspiration prédéfinies.
- Bouton-poussoir souples : ces boutons sont rétro-éclairés.

FILTRES

- Filtre à graisse en aluminium : ce filtre capture les particules de graisse produites par la cuisson et retient les odeurs
- Filtres à graisse en acier inoxydable : l'air chargé de graisse est drainé de façon à retenir les particules de graisse
- Aspiration périmétrale : L'aspiration périmétrale offre une plus grande puissance d'aspiration et davantage de sécurité grâce à son panneau central non inflammable qui dirige les fumées vers les côtés.

ÉCLAIRAGE



- Halogène: ce type de lampes garantit un éclairage homogène de la table de cuisson.
- Moodlight - ambiance multicolore: ce système d'éclairage RGB LED permet de sélectionner une couleur d'éclairage parmi une palette de 8 couleurs éclatantes prédéfinies ou de laisser défiler en continu les 256 nuances de couleurs.

ÉVACUATION

Si vous avez la possibilité de raccorder votre hotte à un conduit d'évacuation extérieure, ce système d'aspiration est le plus performant : les fumées grasses sont purifiées dans un filtre à graisse avant d'être rejetées à l'extérieur de la cuisine. Hottes.

RECYCLAGE

Une hotte à recyclage fonctionne en circuit fermé. L'air transite par les filtres à graisse puis par des filtres à charbon actifs avant d'être redirigé dans la cuisine.

ÎLOT/MURALE

Selon la configuration et la surface de votre cuisine, optez soit pour une fixation de votre hotte sur un mur (hotte murale), soit au plafond au-dessus de votre table de cuisson (hotte îlot).

VISIÈRE

Simple et économique, cette hotte s'installe facilement sous un meuble haut.

EXTRACTEUR

Les extracteurs s'encastrent avec discrétion dans les éléments hauts de la cuisine.

ESCAMOTABLE

La hotte escamotable s'installe à l'intérieur d'un meuble haut. Il suffit d'ouvrir la porte pour la mettre en marche.

TÉLESCOPIQUE

La hotte télescopique s'installe sous un meuble haut. Son tiroir coulissant permet de la mettre en marche.

ASPIRATION PÉRIMÉTRALE



Issue du monde professionnel, l'aspiration périmétrale est un mode d'aspiration hautement efficace, même à faible puissance, et particulièrement silencieux. L'aspiration provient des côtés de la hotte, renforçant ainsi sa capacité à capturer les émissions de vapeurs et de fumées. Cette technologie améliore les performances de filtrage des graisses et réduit le niveau sonore.

TABLES DE CUISSON

6^{ÈME} SENS SENSOR



Le 6^{ÈME} Sens gère automatiquement le point d'ébullition pour une cuisson rapide et précise, sans risque de débordement et vous permet également d'économiser jusqu'à 30% d'énergie (par rapport à un booster standard).

ACCÈS DIRECT 6^{ÈME} SENS

Les touches d'accès direct 6^{ÈME} Sens permettent d'activer en un geste

des fonctions automatiques préprogrammées telles que Maintien au chaud, Mijotage, Faire fondre ou encore EcoBOOSTER.

ALLUMAGE UNE MAIN



L'allumage une main vous permet d'allumer d'un seul geste les brûleurs gaz de votre table.

BRÛLEUR 4 COURONNES



Le brûleur 4 couronnes de 3,7 kW offre une grande puissance pour les cuissons vives et assure une parfaite homogénéité de cuisson. Il est idéal pour les cuissons au Wok.

BRÛLEUR DOUBLE COURONNE



Le brûleur double couronne offre 2 niveaux de puissance indépendants : une puissance élevée pour les cuissons vives et une puissance plus adaptée aux cuissons à feu doux.

BRÛLEURS ULTRA-EFFICACE



Le nouveau design de ce brûleur réduit le temps de cuisson de 30% et permet jusqu'à 10% d'économies de gaz*. C'est le plus puissant de sa catégorie !

CONTRÔLES INDIVIDUELS

Pour une parfaite ergonomie, chaque foyer dispose de ses propres commandes : affichage individuel de la puissance et touches + et - pour un réglage direct et instantané.

CONTRÔLE PAR SLIDER



Le contrôle par slider permet d'ajuster la puissance des foyers d'un simple geste pour un plus grand confort d'utilisation.

ECO BOOSTER



L'Éco Booster permet d'atteindre en quelques minutes seulement la puissance de cuisson maximale et de réaliser jusqu'à 10% d'économies d'énergie par rapport à un booster standard.

FLEXICOOK



Une large zone de cuisson flexible, dotée d'un système intelligent d'auto-détection qui reconnaît la position des plats et suit instantanément leur mouvement sur

la zone sans interruption de cuisson, pour un confort d'utilisation maximal et une cuisson homogène sans perte de chaleur. Peut également être utilisée comme deux zones de cuisson indépendantes pour cuisiner deux plats différents en même temps.

FONCTION STOP & GO

L'accès direct à la fonction Stop & Go permet de mettre la cuisson en pause d'un seul geste. La fonction Stop & Go règle instantanément la puissance du foyer sur maintien au chaud tout en mémorisant le réglage initial. Il suffit alors d'une nouvelle pression sur la touche Stop & Go pour réactiver la cuisson telle qu'elle était prévue.

GESTION DE LA PUISSANCE

Grâce à la fonction de contrôle de la puissance, il est désormais possible de fixer le niveau de puissance maximal de la table, ce qui permet d'éliminer tout risque de surcharge de l'alimentation électrique.

GRILLE DOUBLE EN FONTE

Une grille double en fonte, idéale pour cuisiner avec des plats longs de type poissonnière, assurant stabilité et sécurité.

GRILLES INDIVIDUELLES EN FONTE

Des grilles individuelles en fonte, connues pour être un excellent conducteur de chaleur et résistant aux températures élevées. Leur design sobre et rectiligne garantit une stabilité maximale pour vos récipients.

IXELIUM™

IXelium™

Un revêtement issu de la nanotechnologie qui facilite le nettoyage et préserve l'inox comme le verre de l'usure du temps.

MINUTEUR

Les minuteurs vous permettent de programmer un temps de cuisson différent pour chaque foyer de votre table.

SCHOTT CERAN®

SCHOTT CERAN®

Nos tables à induction sont les premières sur le marché à ne pas utiliser de métaux lourds toxiques*.

Le verre Schott Ceran® peut être recyclé sans précautions particulières. Il est donc particulièrement écologique.

SÉCURITÉ THERMOCOUPLE

La sécurité thermocouple coupe automatiquement l'arrivée du gaz en cas d'extinction accidentelle de la flamme, vous assurant une plus grande tranquillité.

6ÈME SENS SENSOR

Le 6ème Sens gère automatiquement le point d'ébullition pour une cuisson rapide et précise, sans risque de débordement et vous permet également d'économiser jusqu'à 30% d'énergie (par rapport à un booster standard).

ACCÈS DIRECT 6ÈME SENS

Les touches d'accès direct 6ème Sens permettent d'activer en un geste des fonctions automatiques préprogrammées telles que Maintien au chaud, Mijotage, Faire fondre ou encore EcoBOOSTER.

ALLUMAGE UNE MAIN

L'allumage une main vous permet d'allumer d'un seul geste les brûleurs gaz de votre table.

BRÛLEUR 4 COURONNES

Le brûleur 4 couronnes de 3,7 kW offre une grande puissance pour les cuissons vives et assure une parfaite homogénéité de cuisson. Il est idéal pour les cuissons au Wok.

BRÛLEUR DOUBLE COURONNE

Le brûleur double couronne offre 2 niveaux de puissance indépendants : une puissance élevée pour les cuissons vives et une puissance plus adaptée aux cuissons à feu doux.

BRÛLEUR ULTRA-EFFICACE

Le nouveau design de ce brûleur réduit le temps de cuisson de 30% et permet jusqu'à 10% d'économies de gaz*. C'est le plus puissant de sa catégorie !

CONTRÔLES INDIVIDUELS

Pour une parfaite ergonomie, chaque foyer dispose de ses propres

commandes : affichage individuel de la puissance et touches + et - pour un réglage direct et instantané.

CONTRÔLE PAR SLIDER

Le contrôle par slider permet d'ajuster la puissance des foyers d'un simple geste pour un plus grand confort d'utilisation.

ECO BOOSTER

L'Éco Booster permet d'atteindre en quelques minutes seulement la puissance de cuisson maximale et de réaliser jusqu'à 10% d'économies d'énergie par rapport à un booster standard. Froid encastrable

FLEXICOOK

Une large zone de cuisson flexible, dotée d'un système intelligent d'auto-détection qui reconnaît la position des plats et suit instantanément leur mouvement sur la zone sans interruption de cuisson, pour un confort d'utilisation maximal et une cuisson homogène sans perte de chaleur. Peut également être utilisée comme deux zones de cuisson indépendantes pour cuisiner deux plats différents en même temps.

FONCTION STOP & GO

L'accès direct à la fonction Stop & Go permet de mettre la cuisson en pause d'un seul geste. La fonction Stop & Go règle instantanément la puissance du foyer sur maintien au chaud tout en mémorisant le réglage initial. Il suffit alors d'une nouvelle pression sur la touche Stop & Go pour réactiver la cuisson telle qu'elle était prévue.

GESTION DE LA PUISSANCE

Grâce à la fonction de contrôle de la puissance, il est désormais possible de fixer le niveau de puissance maximal de la table, ce qui permet d'éliminer tout risque de surcharge de l'alimentation électrique.

GRILLE DOUBLE EN FONTE

Une grille double en fonte, idéale pour cuisiner avec des plats longs de type poissonnière, assurant stabilité et sécurité.

GRILLES INDIVIDUELLES EN FONTE

Des grilles individuelles en fonte, connue pour être un excellent conducteur de chaleur et résistant aux températures élevées. Leur design sobre et rectiligne garantit une stabilité maximale pour vos récipients.

IXELIUM™

ixelium™

Un revêtement issu de la nanotechnologie qui facilite le nettoyage et préserve l'inox comme le verre de l'usure du temps.

MINUTEUR

Les minuteurs vous permettent de programmer un temps de cuisson différent pour chaque foyer de votre table.

SCHOTT CERAN®

SCHOTT CERAN®

Nos tables à induction sont les premières sur le marché à ne pas utiliser de métaux lourds toxiques*. Le verre Schott Ceran® peut être recyclé sans précautions particulières. Il est donc particulièrement écologique.

SÉCURITÉ THERMOCOUPLE

La sécurité thermocouple coupe automatiquement l'arrivée du gaz en cas d'extinction accidentelle de la flamme, vous assurant une plus grande tranquillité.

FROID ENCASTRABLE

6^{EME} SENS

Pour préserver le goût et la qualité des aliments, la technologie 6^{ème}Sens contrôle et corrige instantanément les variations de température. La bonne température est ainsi rétablie 5 fois plus rapidement que dans un réfrigérateur classique(1).

FRESH CONTROL

La technologie intelligente Fresh Control permet de conserver les aliments frais plus longtemps(2), quelle que soit la zone du réfrigérateur dans laquelle ils sont placés. Comment ? En maintenant une température et un degré d'humidité compris entre 70 et

85%, en toutes circonstances. Les aliments gardent ainsi leur fraîcheur, leurs qualités nutritionnelles, leurs couleurs et leur aspect originels, comme au premier jour, beaucoup plus longtemps.

100% SANS CFC & HFC

Conformément à la politique environnementale de l'Entreprise, tous nos réfrigérateurs sont totalement sans CFC et HFC.

AFFICHAGE DE LA TEMPÉRATURE

Un écran affiche le niveau de température sélectionné dans le réfrigérateur et le congélateur.

AIR BRASSÉ

Un ventilateur assure la circulation de l'air et l'homogénéité de la température dans la cavité pour une meilleure conservation des aliments.

ALARME PORTE OUVERTE

Une alarme visuelle vous avertit lorsque la température remonte au-dessus de -8°C dans le congélateur après une coupure de courant ou lorsque la porte est restée ouverte trop longtemps.

CHARNIÈRES SANS DÉBORD

Les charnières sans débord garantissent une intégration parfaite et un angle d'ouverture optimal permettant une totale liberté de manipulation des tiroirs

CLAYETTE PORTE-BOUTEILLES

Une clayette en inox spécialement conçue pour stocker les bouteilles. Cette clayette peut être insérée à la place d'une clayette en verre.

COMPARTIMENT ACTIVO°

Contrôlé de manière indépendante, le compartiment Activo° s'active d'une simple pression et assure le maintien d'une température proche de 0°C. Grâce à un système de ventilation innovant, la température et le taux d'humidité sont maintenus à leur niveau idéal afin de conserver les viandes et poissons plus longtemps sans détérioration de leurs qualités nutritionnelles et sensorielles.

COMPARTIMENT CRÈMERIE

Un compartiment dédié pour conserver les denrées telles que le beurre et la crème, permettant une meilleure conservation et évitant les transferts d'odeurs.

ÉCLAIRAGE LED PREMIUM

Le nouvel éclairage LED PREMIUM est 2 fois plus lumineux qu'un éclairage traditionnel et consomme 4 fois moins d'énergie qu'une ampoule classique(3).

FILTRE ANTIBACTÉRIEN MICROBAN®

Avec le filtre antibactérien MICROBAN®, l'air qui circule dans le réfrigérateur est recyclé et la prolifération des bactéries est limitée. C'est une garantie d'hygiène alimentaire optimale pour toutes les denrées.

FILTRE À EAU

Grâce à ce filtre à eau, le réfrigérateur américain distribue une eau filtrée, pure et sans odeur. Le filtre doit être renouvelé tous les 6 mois.

FONCTION ECONIGHT

La fonction EcoNight optimise les consommations énergétiques de votre réfrigérateur en démarrant les cycles de dégivrage la nuit pendant les heures creuses.

FONCTION VACANCES

Cette fonction permet de réduire la consommation d'énergie de votre réfrigérateur de 30% sans avoir à le vider ou à l'éteindre lorsque vous partez en vacances. La température est légèrement augmentée dans la partie réfrigérateur et maintenue à son niveau habituel dans le congélateur.

FREEZE CONTROL

Préservation optimale des aliments surgelés : réduction de la décoloration jusqu'à 50%(3).

GRANDS BALCONNETS

Les grands balconnets (160 mm de profondeur) permettent d'accueillir les bouteilles et les briques de 2 litres, sans compromis sur la taille du bac à légumes. Ils disposent d'un séparateur très pratique pour ranger des éléments de taille plus réduite.

LESSFROST

Un système astucieux qui réduit la formation de givre de 50% et la concentre sur les parois du congélateur. Les dégivrages sont moins fréquents, plus simples et plus rapides.



NOFROST(5)

Finis la corvée de dégivrage : la technologie NoFrost empêche la formation de givre dans votre congélateur. Les glaçons ne s'agglomèrent plus et les étiquettes de vos surgelés restent lisibles.



SÉCURITÉ ENFANTS

Cette fonctionnalité permet de verrouiller le bandeau de commandes et d'éviter ainsi que les paramètres soient modifiés par des enfants ou lors du nettoyage de l'appareil.



SÉCURITÉ TIROIRS ET CLAYETTES

Les clayettes et les tiroirs sont équipés d'un système de rétention qui évite qu'ils ne tombent lorsqu'ils sont tirés au maximum.



SHOCK FREEZE

Issue du froid professionnel, la technologie Shock Freezing permet de congeler à cœur 3 fois plus rapidement que dans un congélateur standard afin de préserver les propriétés nutritionnelles des aliments.



STOP FROST

Éliminez le givre en moins d'une minute et sans aucun effort ! Le givre se concentre sur une grille amovible, qu'il suffit de passer sous l'eau pour en éliminer toute trace.



SUPRÊME NOFROST

2 systèmes Total NoFrost, un dans le réfrigérateur, un dans le congélateur, garantissent des conditions idéales de préservation sans aucun givre



LAVE-VAISSELLE ENCASTRABLE

6 LITRES

Le lave-vaisselle 6 litres offre d'excellentes performances de lavage et une très faible consommation d'eau. Grâce à un système ultraperformant de gestion de l'eau utilisée (recyclage et pression), il ne consomme que 6 litres d'eau par cycle pour 13 couverts avec le programme normatif Eco 50°C.



6^{ÈME} SENS

Grâce à ses capteurs, le 6^{ème} Sens analyse le degré de salissures liquides et solides et adapte automatiquement la durée du cycle, la température mais aussi la quantité d'eau nécessaire. Vous économisez ainsi jusqu'à 50%* d'électricité, d'eau et de temps.



ANTIBACTÉRIEN

Ce programme élimine 99% des bactéries et assure une hygiène parfaite de votre vaisselle (testé indépendamment selon les normes NF EN 13687).



DÉPART DIFFÉRÉ

Cette option pratique de départ différé offre la possibilité de programmer votre lave-vaisselle pour qu'il soit lancé une ou plusieurs heures plus tard, selon votre convenance.



ÉCRAN LCD

L'écran LCD permet un accès simple et rapide aux informations et une gestion précise des fonctions grâce à un interface tactile. Lave-vaisselle encastrable



FILTRE AUTONETTOYANT (AUTOCLEAN)

Un filtre nettoyant qui régénère l'eau toutes les 10 secondes et élimine les particules de nourriture. Il n'a besoin que de deux nettoyages par an.



FRAGILE

Un cycle doux, idéal pour la vaisselle délicate comme les verres à pied.



GESTION DE CHARGE

Demi-charge : Le programme Demi-charge est idéal lorsque vous avez une petite quantité de vaisselle peu sale à laver.

Multizone : L'option Multizone vous permet de laver au choix, le contenu du panier supérieur ou celui du panier inférieur. Le panier supérieur peut être retiré pour loger des plats de 50 cm de haut dans le panier inférieur.

INDICATEUR LUMINEUX AU SOL "FLOOR LIGHT"

Sur les modèles tout intégrables les plus silencieux, un indicateur lumineux au sol pendant le cycle vous signale que votre lave-vaisselle est en marche.



INTENSIF

Un cycle de nettoyage à haute température, incluant un prélavage à chaud, pour une vaisselle très sale comprenant des casseroles et des poêles avec une saleté très incrustée.



LAVAGE & SÉCHAGE 1H

"1 heure lavage et séchage" : un programme qui lave ET sèche la vaisselle en une heure seulement. *Economies



MONTAGE EN HAUTEUR

Nos lave-vaisselles peuvent être installés en hauteur jusqu'à 50 cm du sol grâce à un système d'anti-siphonnage évitant tout reflux et tout débordement d'eau, pour un confort accru de chargement et de déchargement.



PANIER FLEXIBLES ET SPACIEUX

Les paniers modulables peuvent être repositionnés ou retirés pour répondre à vos besoins. De plus, certains modèles disposent d'un troisième tiroir permettant d'accueillir tous types de couverts et d'ustensiles de cuisine. Il est escamotable pour faciliter le rangement de vos couverts.



POWERCLEAN™

Avec PowerClean, placez directement plats et casseroles

face aux 28 jets haute pression et éliminez les salissures les plus résistantes. PowerClean permet aussi de gagner de l'espace de lavage : jusqu'à 10 assiettes supplémentaires** dans le panier inférieur. Avec PowerClean, lavez ensemble casseroles et assiettes et oubliez le pré-lavage à la main !

POWERDRY

Un système de séchage actif ultraperformant même sur la vaisselle en plastique, pour une vaisselle éclatante, prête à ranger, sans émission de vapeur en fin de cycle.



PROGRAMME NORMATIF ECO

Ce cycle complet garantit une consommation d'eau et d'électricité minimum et convient à une pleine charge de plats normalement sales.



QUOTIDIEN

Une alternative au programme Eco pour une charge quotidienne mixte de plats normalement sales, avec un nettoyage et un séchage complets.



QUOTIDIEN RAPIDE

Ce programme permet de nettoyer une charge quotidienne en 90 minutes environ, en offrant un nettoyage et un séchage complets d'articles moyennement sales.



RAPIDE 45°C

Idéal lors que vous êtes pressé, ce cycle nettoie rapidement vos plats légèrement sales en à peine 30 minutes.



SILENCE 39 DB

Un programme ultrasilencieux à seulement 39 dB grâce à un système de pression modulable. Il est idéal pour une utilisation la nuit.



SYSTÈME DE PROTECTION ANTIFUITES

- **Sécurité antifuite** : Un capteur surveille le niveau de l'eau dans le bac du lave-vaisselle. Si une fuite interne est détectée, le cycle

de lavage est interrompu et l'eau évacuée.

- **Sécurité Waterstop** : Ce dispositif anti-inondation intelligent protège votre maison. Dès le moindre signe de problème, il interrompt le cycle, bloque l'alimentation d'eau et évacue l'eau.



VAPEUR

En hydratant les salissures les plus sèches, la vapeur aide votre lave-vaisselle à nettoyer facilement les taches les plus tenaces tout en offrant un traitement tout en douceur à votre vaisselle la plus délicate.

Service

Le sens de la garantie

TOUS LES PRODUITS WHIRLPOOL SONT GARANTIS 1 AN AU MAROC, À PARTIR DE LA DATE D'ACHAT.

Cette garantie inclut les pièces détachées, la main-d'oeuvre et le déplacement à votre domicile.

NOS ENGAGEMENTS

Derrière la fiabilité des produits Whirlpool, il y a le service après-vente qui vous garantit :

- Intervention à domicile maximale 24h en ville / 48h hors ville
- Interventions effectuées par des techniciens experts
- Disponibilité des pièces de rechange d'origine
- Des produits de courtoisie pour les durées de réparation qui dépassent quatre jours*
- Une garantie qui vous accompagne dans 70 pays

**Uniquement pour les réfrigérateurs, congélateurs et machines à laver*

Beko Margheb Sarl dispose de Partenaires Service Agréés sur tout le territoire marocain. L'intervention chez le consommateur est initiée par la réception du SAV Beko Margheb Sarl d'un Fax d'Intervention du Revendeur.

Le délai maximum d'intervention est de 24h en ville et 48h hors ville.

Le consommateur doit contacter son revendeur et lui transmettre le maximum d'information, et ce pour éviter un deuxième déplacement en cas de besoin de pièce de rechange.



05 22 74 97 28

les lignes sont ouvertes
Du lundi au vendredi
de 9h à 12h
et de 14h30 à 17h30



DÉCHIFFRER L'ÉTIQUETTE D'ÉNERGIE

Exemple d'étiquette énergie d'un réfrigérateur-congélateur 2 portes

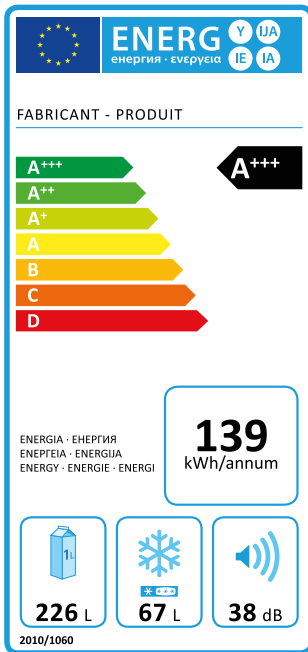

226 L

Volume en litres du compartiment réfrigérateur

67 L

Volume en litres du compartiment congélateur

38 dB

Niveau sonore en décibels

139 kWh/annum

Consommation d'énergie annuelle

QUELLE CLASSE CLIMATIQUE?

Le bon fonctionnement d'un réfrigérateur dépendant de la température de la pièce, vous trouverez différentes classes climatiques indiquant les conditions adaptées à chaque frigo ! La classe N est la plus répandue. Elle correspond à un usage normal en climat tempéré, à condition de ne pas positionner l'appareil en plein soleil ou dans un garage sans chauffage. À défaut, référez-vous à la température pour trouver la bonne classe climatique.

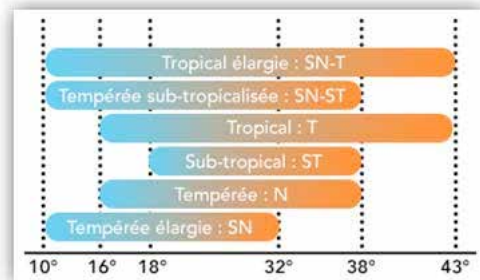

QUELLE CAPACITÉ ADAPTÉE?



| Combien de personnes ? | Quelle capacité ? | Quel frigo ? |
|------------------------|--------------------|-----------------------------------|
| 1 adulte | 150/250 litres | Top ou 1 porte |
| 2 adultes | 200/300 litres | 1 porte, 2 portes, combiné |
| 2 adultes et 1 enfant | 250/400 litres | 1 ou 2 portes, combiné, américain |
| 2 adultes et 2 enfants | 300/600 litres | Combiné, américain |
| 2 adultes et 3 enfants | Plus de 350 litres | Américain, multi-portes |

LE DEGRÉ DE CONGÉLATION



| Étoiles | Rôle | Température | Durée de conservation |
|---------|----------------------------|-------------|-----------------------|
| * | Conservation | -6°C | 2-3 jours |
| ** | Conservation | -12°C | 3-4 semaines |
| *** | Conservation | -18°C | 1 an |
| **** | Conservation + congélation | -24°C | 1 an |



C'EST QUOI L'AUTONOMIE D'UN CONGÉLATEUR ?

L'autonomie indique le laps de temps durant lequel les produits restent congelés en cas de coupure de courant, tant que la porte du congélateur n'est pas ouverte. Elle peut aller jusqu'à plus de 48 heures !



COMMENT INSTALLER UN RÉFRIGÉRATEUR ?

- Choisissez une classe climatique en fonction de la température ambiante de votre pièce.
- Placez-le loin des sources de chaleur, dans une pièce sèche et aérée.
- Prévoyez un espace de 5 cm de chaque côté de l'appareil et 10 cm au-dessus.
- Réglez le thermostat en position moyenne, et attendez que la température baisse avant de ranger les aliments.
- Ajustez ensuite la température en vérifiant l'indicateur de zone froide à l'aide d'un thermomètre. C'est prêt !



QUELLE EST LA MÉTHODE LA PLUS EFFICACE POUR NETTOYER UN RÉFRIGÉRATEUR ?

Nettoyer les compartiments réfrigérateur et congélateur environ une fois par mois pour éviter la formation de mauvaises odeurs. Essuyer immédiatement tout débordement de liquide. Débrancher le réfrigérateur avant le nettoyage. Extraire toutes les parties amovibles (étagères, tiroirs, etc.). Laver à la main, rincer et sécher tous les éléments amovibles. Nettoyer l'intérieur de l'appareil à l'aide d'une éponge douce ou d'un chiffon non abrasif. Ne pas utiliser de détergents trop agressifs comme les produits pour vitres, les poudres à récurer, les produits inflammables, les cires nettoyantes, les détergents concentrés, l'eau de javel, les produits à base de pétrole. Ne pas utiliser de serviettes en papier, tampons à récurer ou tous autres accessoires de nettoyage abrasifs. Les parties métalliques ou inox doivent être soigneusement essuyées et séchées à l'aide d'un chiffon doux. Pour une meilleure protection des parties métalliques extérieures, utiliser une cire spéciale. Cette cire ne doit pas être utilisée pour les parties en plastique.



DÉCHIFFRER L'ÉTIQUETTE D'ÉNERGIE

Exemple d'étiquette énergie d'une machine à laver

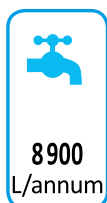
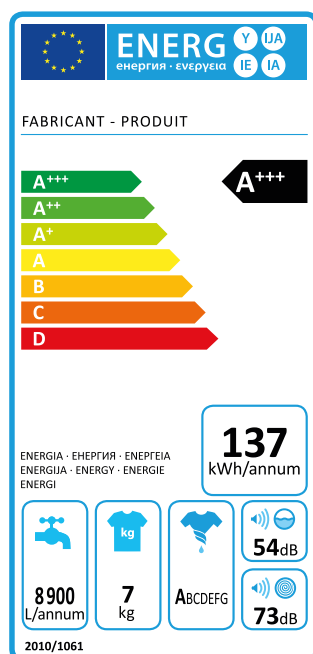

Consommation d'eau annuelle en litres pour les programmes standards (coton 60 °C et 40 °C) à pleine charge et à demi-charge



Classe d'efficacité d'essorage sur une échelle de A à G

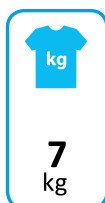

Capacité en kg de linge pour le programme standard (coton 60 °C ou 40 °C à pleine charge), la valeur la plus faible étant retenue



Bruit en décibels des phases de lavage et d'essorage pour le programme standard (coton 60 °C à pleine charge)



COMMENT ENTREtenir VOTRE LAVE-LINGE ?

Le tambour

Se munir d'un chiffon et d'un produit nettoyant recommandé pour l'acier inoxydable et frotter ! Attention, le tambour de la machine à laver est fragile, n'utilisez pas d'éponge abrasive ni de laine d'acier. Pour une tâche récalcitrante, vous pouvez ajouter du vinaigre blanc ou du savon de Marseille.

Le bac à lessive

Après plusieurs lavages, il est normal de retrouver des résidus de lessive ou d'assouplissant dans votre bac. Retirez-le et passez-le sous l'eau tiède. Si les résidus sont tenaces, frottez avec un chiffon aspergé de vinaigre blanc ou de liquide vaisselle. Avant de remettre le bac à sa place, séchez-le entièrement afin d'éviter les moisissures liées à l'humidité.

Le joint du tambour

Pour vérifier son état de propreté, passez votre doigt dans le joint qui se situe entre le tambour et le hublot. S'il est sale, nettoyez-le avec un chiffon sec ou un coton-tige. S'il est moisi, brossez-le avec une brosse

à dents souple trempée dans un mélange d'eau chaude, de liquide vaisselle et de quelques gouttes d'ammoniaque. Rincez ensuite le joint avec une éponge humide.

Le filtre

Il est important de le nettoyer au moins 4 fois par an pour qu'il puisse empêcher la saleté et tout autre élément de rentrer dans votre lave-linge.

Débranchez la prise de votre machine et fermez les robinets d'arrivée d'eau.

Placez une serpillière et un bac en dessous du coin inférieur de votre machine où se trouve le filtre. Vous pouvez utiliser un tournevis plat pour déclipser la trappe.

Dévissez le filtre principal et passez le sous l'eau tiède pour enlever les saletés. Si le tuyau d'arrivée d'eau se trouve à côté du filtre, dévissez-le et laissez couler l'eau en surplus dans le bac.

Après le nettoyage, revissez le filtre et le tuyau afin d'éviter tout risque de fuites.

Le tuyau d'évacuation d'eau

Les saletés présentes dans ce tuyau peuvent aussi provoquer les mauvaises odeurs, il est donc recommandé de le nettoyer une à deux fois par an.

L'extérieur

Frottez simplement votre machine avec un chiffon doux et sec afin de ne pas abîmer les plastiques de votre machine.

**PEUT-ON LAVER UNE COUETTE DANS UN LAVE-LINGE STANDARD ?**

On peut laver une couette dans un lave-linge de capacité classique (5kg) mais celle-ci ne doit pas excéder 200 x 200 cm pour une densité de 200 g/m². Pour vous repérer de façon plus visuelle, il faut que votre couette puisse entrer dans le tambour sans forcer et qu'elle remplisse les 3/4 du volume du tambour.

**COMMENT BIEN CHOISIR SA LESSIVE ?**

Poudre ou liquide ? À 30 ou 40° C, la lessive liquide se dissout mieux. On s'en sert pour les couleurs, les cotons mélangés. On réserve la poudre aux matières résistantes, le blanc, le linge de maison. Classiques ou compactes ? A efficacité égale, les

compactes respectent davantage Dame Nature : moins d'emballage, moins de produit à chaque lavage. Avec ou sans assouplissant ? Il redonne de la souplesse au linge, facilite le repassage et élimine l'électricité statique. Concentré, il doit être dilué à l'eau tiède.

**CONSEILS DE CHARGEMENT**

Si vous tassez le linge dans le tambour, il risque d'être mal lavé. Sachez aussi que selon la nature du textile, vous ne remplissez pas votre machine de la même manière : > coton, lin : tambour plein mais ne surchargez pas ! > synthétique : tambour à moitié de son volume (eh oui, 1 kg d'acrylique est plus volumineux que 1 kg de torchons) > laine et délicat : tambour au tiers de son volume. En effet, si votre pull a plus de place, il y aura moins de frottements et cela limitera les risques de feutrage. Enfin variez la charge en fonction de la salissure de votre linge. Réduisez la charge s'il est très sale. En cas de doute, reportez-vous à la notice de votre appareil et suivez les instructions et conseils du fabricant.

LE SAVIEZ-VOUS ?

Quel est le poids du linge afin de ne pas trop charger la machine à laver ?

Le poids d'un vêtement d'adulte

Un jean adulte = 800 à 1000 g
 Un pantalon coton adulte = 500 g
 Un pantalon jogging adulte = 350 g
 Une chemise ou un chemisier = 200 g
 Un t-shirt L = 150 g
 Une robe légère = 150 g
 Une paire de chaussettes = 20 g
 Un sweat shirt = 250 g
 Un pyjama coton adulte = 250 g

**Le poids du linge**

Un drap de lit 1 place = 450 g
 Un drap de lit 2 places = 800 g
 Une housse de couette = 1500 g
 Une taie d'oreiller = 200 g
 Une nappe = 250 g
 Un torchon = 100 g
 Un grand peignoir de bain = 1500 g
 Un petit peignoir de bain = 1200 g
 Une grande serviette éponge = 700 g
 Une petite serviette éponge = 300 g



DÉCHIFFRER L'ÉTIQUETTE D'ÉNERGIE

Exemple d'étiquette énergie d'un four électrique.

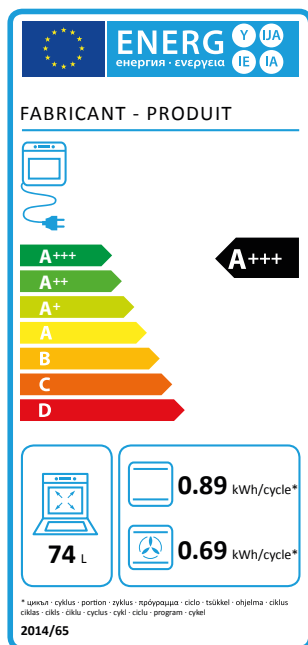

Four à gaz **ou**



Four électrique



Capacité utilisable en litres

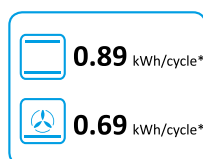

- Consommation d'énergie (four conventionnel) en kWh par cycle de fonctionnement
- Consommation d'énergie (four à chaleur tournante) en kWh par cycle de fonctionnement

LES DIFFÉRENTES TAILLES D'UN FOUR ENCASTRABLE

La taille d'un four encastrable est un élément déterminant pour remplacer un modèle existant ou créer une cuisine équipée. Pour bien choisir son four, la taille d'un four dépend essentiellement du volume du four. Ainsi, on distingue 4 grandes familles de « taille » d'un four :

| Type de four | Largeur | Hauteur | Profondeur |
|----------------------------------|-------------------|------------------|-------------------|
| Four encastrable stand. (50-64L) | Entre 56 et 59cm | Entre 45 et 59cm | Entre 55 et 56 cm |
| Four encastrable XL (65-69L) | Entre 56 et 60cm | Entre 57 et 60cm | Entre 55 et 60cm |
| Four encastrable XXL (70L et +) | Entre 56 et 59 cm | Entre 56 et 60cm | Entre 54 et 58cm |



BIEN ENTREtenir SON FOUR

Pour offrir une longue vie à votre four, rien de tel qu'un nettoyage régulier.

Petite astuce pour économiser de l'énergie : Lancez votre cycle de nettoyage (catalyse ou pyrolyse) directement après avoir utilisé votre appareil. Le four étant déjà chaud, il lui faudra moins de temps pour atteindre la température de nettoyage.

Qu'en est-il du nettoyage manuel ?

Pour que le nettoyage manuel soit efficace, munissez-vous d'une éponge, de liquide vaisselle ou d'un produit nettoyant spécifique. Vous éliminerez ainsi les projections de graisse présentes sur les parois après chaque utilisation.

Lorsque la sole est sale, frottez cette dernière quand l'intérieur de l'appareil est encore tiède. La chaleur facilite le nettoyage.

Pensez à la cuisson basse température

Presque tous les fours permettent la cuisson à basse température, mais certains modèles proposent des programmes de cuisson automatiques en basse température. Vos aliments sont cuits entre 65° et 80°, ce qui permet d'en préserver le goût, le moelleux et surtout les vitamines et minéraux. Ce type de cuisson est idéal pour des viandes et des poissons bien tendres. Le temps de cuisson est plus long (environ le double d'une cuisson classique). Mais vous ne serez pas obligé de surveiller sans cesse la cuisson. À ces températures, on ne risque pas de retrouver son plat brûlé.

DÉCHIFFRER L'ÉTIQUETTE D'ÉNERGIE

Exemple d'étiquette énergie d'une hotte de cuisine



POUR UNE ASPIRATION EFFICACE : LE DÉBIT D'AIR MAXIMUM (EN M3/H)

Le débit d'air maximum correspond à la capacité d'aspiration de l'appareil. Il s'exprime en mètre cube par heure (m³/h). Ce débit d'air est directement lié au volume de la pièce, plus une cuisine est volumineuse, plus le débit d'air maximum de la hotte doit être élevé. Idéalement, la hotte doit être capable de renouveler le volume d'air de la pièce environ 12 fois par heure.

Pour déterminer le débit d'air nécessaire à la pièce, un calcul simple s'impose. Il suffit de multiplier la hauteur de la cuisine par sa surface, et de multiplier le résultat obtenu par 12.

Exemple pour une cuisine mesurant 10 m² et 2,50 m de hauteur sous plafond :

$$10 \text{ (surface en m}^2\text{)} \times 2,50 \text{ (hauteur en mètre)} \times 12 = 300 \text{ m}^3\text{/h}$$

| Surface de la cuisine (en m ²) | Hauteur sous plafond (en mètres) | Débit d'air requis |
|--|----------------------------------|-----------------------|
| 10 | 2,5 | 300 m ³ /h |
| 15 | 2,8 | 504 m ³ /h |
| 20 | 3 | 720 m ³ /h |

Y a-t-il des filtres spécifiques à utiliser avec les hottes aspirantes ?

Oui, les hottes sont équipées de filtres à graisse et de filtres à charbon. Ces filtres doivent être remplacés ou nettoyés régulièrement, selon les cas. Toutes ces informations figurent dans la notice d'emploi de votre hotte.

CONSEILS

Pour un fonctionnement optimal, la hotte doit être correctement installée. Elle doit être placée à 65 cm minimum de la plaque de cuisson et au maximum à 75 cm.



QUELLE PUISSANCE POUR UNE TABLE DE CUISSON ?

Lisez les étiquettes, vous découvrirez une puissance exprimée en watts. Plus elle est élevée, plus la plaque de cuisson est puissante, plus elle chauffe vite. Vous trouverez même parfois des puissances différentes pour chaque zone de cuisson au sein d'une même table ! Le but ? Disposer d'un foyer plus puissant pour les faitouts, wokset autres ustensiles XXL, afin de monter plus vite en température et donc de raccourcir le temps de cuisson.

| | Puissance moyenne | Puissance maximale |
|-------------------------|-------------------|--------------------|
| Foyer électrique | 450 à 3 000 watts | 5 000 watts |
| Brûleur à gaz | 800 à 3 000 watts | 5 000 watts |



COMMENT BIEN ENTREtenir UNE TABLE DE CUISSON ?

- Consultez la notice de votre plaque de cuisson, les consignes d'entretien peuvent varier en fonction du type de plaque et de son revêtement.
- Nettoyez la plaque après chaque utilisation, une fois qu'elle a complètement refroidi. Le principe est le même pour les brûleurs à gaz : attendez leur refroidissement complet.
- Essuyez les plaques avec un chiffon ou une éponge humide. En cas de saletés incrustées ou pour une plaque de cuisson à gaz, ajoutez une pointe de liquide vaisselle et/ou de vinaigre blanc !
- Séchez soigneusement avec un chiffon doux et propre après le nettoyage.

COMMENT ENTREtenir LES SURFACES EN INOX ?

Utiliser un nettoyant spécifique pour l'Inox. Vous pouvez aussi utiliser un détergent liquide multi-usage et non abrasif sur une éponge douce, puis

rincer à l'eau claire et essuyer avec un chiffon doux. Utiliser du vinaigre d'alcool blanc pour les tâches résistantes. Ne pas utiliser de tampons à récurer, détergents abrasifs, produits lustrants, paille de fer, ni certains papiers absorbants qui peuvent endommager irrémédiablement les surfaces.

COMMENT ENTREtenir LES SURFACES EN VERRE ?

Ne jamais utiliser une table de cuisson en verre (vitrocéramique ou induction) lorsqu'elle est sale. Il est impératif de nettoyer immédiatement tout débordement (risque d'endommager la surface en chauffant). Pour les tables de cuisson en verre non vitrocéramique, ne jamais utiliser les grattoirs et produits d'entretien spécialement conçus pour les surfaces vitrocéramiques. Vous pouvez utiliser un détergent liquide multiusage et non abrasif sur une éponge douce, puis rincer à l'eau claire et essuyer avec un chiffon doux. Utiliser du vinaigre d'alcool blanc pour les tâches résistantes. Ne pas utiliser de tampons à récurer, détergents abrasifs, produits lustrants, paille de fer, ni certains papiers absorbants qui peuvent endommager irrémédiablement les surfaces.



COMMENT UTILISER UNE TABLE DE CUISSON EN TOUTE SÉCURITÉ ?

- Tournez les manches des poêles et casseroles vers l'intérieur pour éviter de les heurter et empêcher les enfants de les attraper. Ou encore mieux, investissez dans des ustensiles à manches amovibles !
- Vérifiez que votre installation électrique est aux normes et peut accueillir la plaque de cuisson choisie... notamment si vous optez pour une table de cuisson puissante et que votre installation électrique est ancienne.
- Si vous repérez une fêlure sur une plaque à induction ou vitrocéramique, débranchez-la aussitôt.
- Ne laissez pas les cuissons sans surveillance.



DÉCHIFFRER L'ÉTIQUETTE D'ÉNERGIE

Exemple d'étiquette énergie
d'un lave-vaisselle

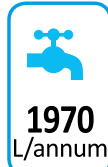
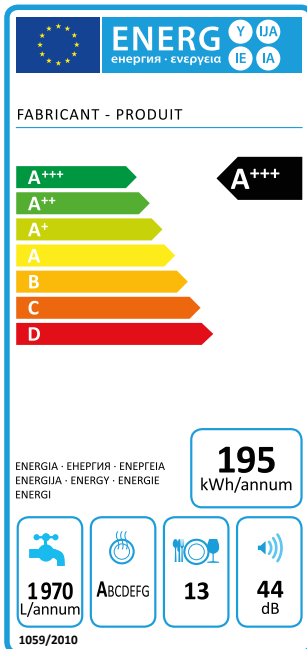

Consommation d'eau
annuelle en litres fondée sur
280 cycles de lavage
standard



Classe d'efficacité de
séchage sur une échelle
de A à G



Capacité en nombre de
couverts standard



Bruit en décibels



LE NOMBRE DE COUVERTS

Il est important que la capacité de votre lave-vaisselle corresponde à votre manière de cuisiner et à votre mode de vie. Cette capacité exprimée en nombre de couverts répond à une norme européenne imposée aux constructeurs.

Pour se faire une idée précise de la capacité réelle d'un lave-vaisselle, voici ce à quoi équivaut 1 couvert :

1 assiette plate, 1 assiette creuse, 1 assiette à dessert,
1 tasse à café, 1 soucoupe, 1 verre, 1 fourchette, 1 cuillère
à café, 1 cuillère à dessert, 1 cuillère à soupe, 1 couteau
On compte également dans la capacité du lave-
vaisselle qu'il doit pouvoir contenir la vaisselle de
service en plus de la vaisselle par convive :
1 plat ovale, 2 plats ronds, 1 bol, 2 cuillères de service, 1
fourchette de service.



OPTIMISER LE RANGEMENT DE LA VAISSELLE

Pour obtenir un nettoyage parfait, il est important de ranger convenablement sa vaisselle dans les différents compartiments de l'appareil. En règle générale, les

assiettes se rangent en bas, les couverts sont à placer dans le panier ou le tiroir qui leur est dédié, les verres et les bols sont à poser dans le panier supérieur. Veillez tout de même à ne pas trop surcharger le panier à couverts pour que l'eau de rinçage puisse atteindre toutes les pièces. Et, pour que le nettoyage soit efficace, il ne faut pas hésiter à alterner les petites et les grandes assiettes lors du rangement dans les paniers.

QUELQUES CONSEILS

Il est recommandé de faire tourner l'appareil à vide une à deux fois par an en sélectionnant un programme intensif. Afin de s'assurer de la propreté de la cuve. Pour éviter que des dépôts blancs (calcaire) s'installent sur votre vaisselle et la résistance de la machine, vous pouvez utiliser un produit anti-calcaire en même temps que le lavage.

Pour limiter les mauvaises odeurs, il existe des produits désodorisants adaptés.

Certains éléments sont à bannir du lave-vaisselle. Parmi ces derniers, on peut citer les objets recouverts de vernis, les objets délicats en aluminium, cuivre, laiton, bronze, étain, argent massif, les objets recouverts de vernis, la porcelaine émaillée, les objets en argile et les verres précieux.

Étiquette énergétique, qu'est ce qui va changer en 2023 ?

POURQUOI MODIFIER L'ÉTIQUETTE EXISTANTE ?



Les appareils sont de plus en plus performants et les moins efficaces sont interdits.



Des classes supérieures ont dû être ajoutées au-dessus de l'échelle initiale de A à G : A+, A++, A+++.



Le choix du consommateur est difficile : en effet, les appareils classés en A ou même A+ sont parfois les moins performants du marché...

DEMAIN, UNE ÉTIQUETTE PLUS LISIBLE

ÉTIQUETTE ACTUELLE



NOUVELLE ÉTIQUETTE : RETOUR À UNE ÉCHELLE DE A À G

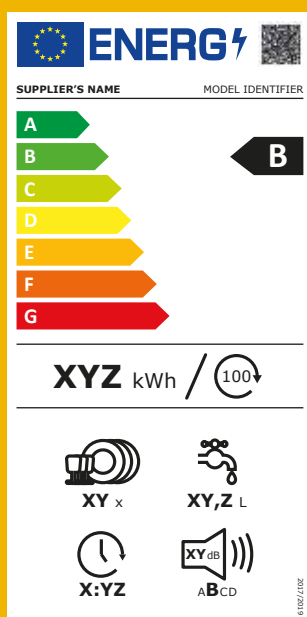

FINI LES A+, A++, A+++ ! UN APPAREIL ACTUELLEMENT CLASSÉ EN A+++ POURRA ÊTRE CLASSÉ EN C DÈS 2021, UN APPAREIL A++ EN E, UN APPAREIL A+ EN G.

DES PREMIÈRES CLASSES (A, B) PAS OU PEU UTILISÉES POUR CLASSER LES FUTURS PRODUITS ENCORE PLUS ÉCONOMES QUE CEUX D'AUJOURD'HUI.

DES ICÔNES PLUS LISIBLES

APPAREILS CONCERNÉS



Lave-vaisselles



Lave-linges et lave-linge séchants



Réfrigérateurs y compris appareils de stockage du vin

Documentation

Produits Whirlpool

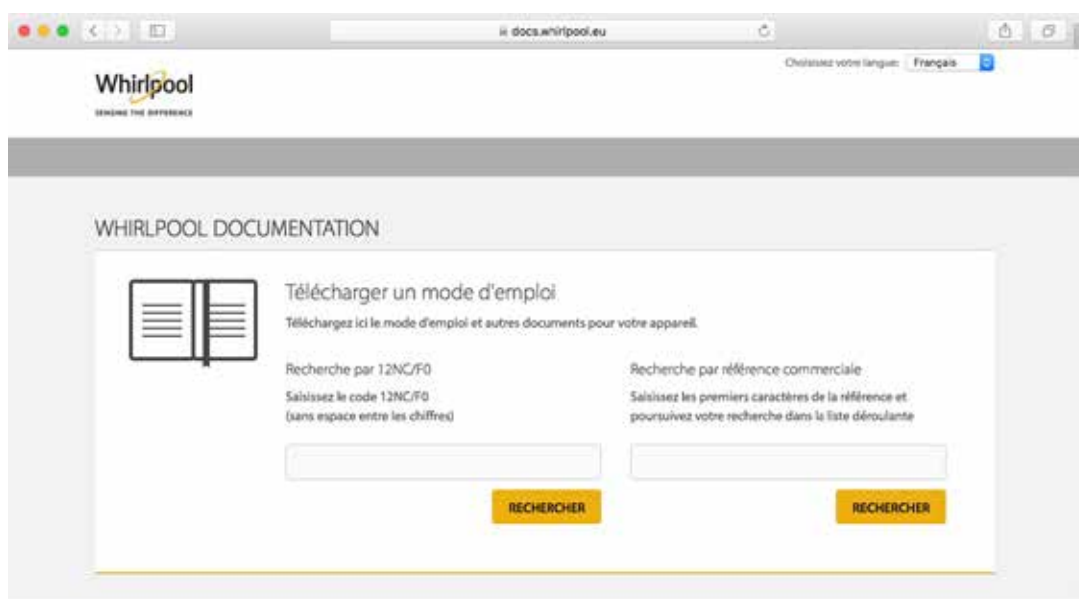

<http://docs.whirlpool.eu>

Notices d'emploi, guides d'installation produits

- Étiquettes énergétiques

- Fiches produits Whirlpool et recettes (format standard européen)

Recommandations à suivre pour une recherche efficace :

Privilégier la recherche par 12NC sans espace entre les chiffres

Pour une recherche par référence commerciale, saisir la référence en laissant un espace entre les lettres et les chiffres ou sélectionner la référence dans le menu déroulant

Découvrez notre univers sur internet



WhirlpoolMaroc

Nous vous invitons à découvrir notre page Facebook, qui vous permettra de découvrir nos produits, nos nouveautés ou simplement d'avoir des réponses à vos questions.



Eu égard de notre quête d'innovation continue, nous nous réservons le droit d'apporter des modifications techniques aux caractéristiques de nos produits sans préavis.

Les photos qui illustrent ce catalogue peuvent être sujet de modifications, sans retenues contractuelles.

Whirlpool

LE SENS DE L'ESSENTIEL

Km 9 Route Nationale N 9, Zone Industrielle
Ech-chellalate, Tit Mellil - Casablanca
05 22 74 97 00